

Návod na použití a bezpečnou práci

pro jednobubnový lesní naviják

KRPAN[®] 5,5 FEH



Před montáží a použitím si pozorně přečtěte návod na použití!

CZ 1/2021

NEJDŮLEŽITĚJŠÍ INSTRUKCE PŘI POUŽÍVÁNÍ LESNÍHO NAVIJÁKU:

1. PŘED ZAČÁTKEM PRÁCE S LESNÍM NAVIJÁKEM JE POTŘEBA LANO ZCELA ROZVINOUT BEZ ZATÍŽENÍ A PEVNĚ JE NAVINOUT NA NAVÍJECÍ BUBEN: PŘI TOM BUĎTE OPATRNÍ, ABY NA BUBNU ZŮSTALY MINIMÁLNĚ TŘI NÁVINY LANA, PROTOŽE TÍM ZABRÁNÍTE JEHO VYTRŽENÍ Z MÍSTA UPEVNĚNÍ. U PEVNÉHO NAVÍJENÍ LANA NA BUBEN SI POMÁHEJTE VLEČENÍM NÁKLADU.

PŘI MANIPULACI S LANEM BUĎTE OPATRNÍ, ABY SE PŘI ROZVÍJENÍ A NAVÍJENÍ NEUDĚLALY SMYČKY A NIKDY JE NEMAŽTE!

2. GALLŮV ŘETĚZ JE NUTNÉ NAPÍNAT, NEBOŽ SE VLIVEM NAPÍNÁNÍ PONĚKUD POVOLÍ. ŘETĚZ JE NUTNO MAZAT JEDNOU ZA PŮL ROKU MAZIVEM, (V ZÁVISLOSTI NA PROVOZU), KTERÉ JE PŘILNAVÉ – A NE OLEJEM. EXISTUJE TOTIŽ NEBEZPEČÍ, ŽE UVOLNĚNÉ MAZIVO NEBO OLEJ PŘIJDE DO KONTAKTU S LAMELOU A SPOJKOU, A TAK SNIŽUJE VLEČNOU SÍLU.

3. PŘEDBRZDU NASTAVUJEME ŠROUBEM A KŘÍDLOVOU MATICÍ. POKUD PŘEDBRZDU SPRÁVNĚ NASTAVÍME, ZAJIŠŤUJE NÁM, ŽE SE LANO SAMOVOLNĚ, ALE NE PŘÍLIŠ MOC, ODVÍJÍ Z BUBNU. NASTAVENÁ JE SPRÁVNĚ TEHDY, KDYŽ JE JEŠTĚ MOŽNÉ ODVÍJENÍ LANA BEZ NÁMAHY.

4. BRZDA NENÍ URČENA K VLEČENÍ NÁKLADU, PROTOŽE MŮŽE POŠKODIT LANO. PŘI VLEČENÍ SI POMÁHÁME SPOJOVACÍMI ŘETĚZY, KTERÉ PAK PŘIPNEME DO DRÁŽEK NA KRYTU NAVIJÁKU. POKUD SI PŘEJEME NÁKLAD SPUSTIT, MUSÍME BRZDU POPUSTIT KRÁTCE A POSTUPNĚ, BEZ TRHAVÝCH POHYBŮ, PROTOŽE TO BY JINAK MOHLO ZAPŘÍČINIT PŘÍLIŠ RYCHLÉ OTÁČENÍ BUBNU A VELKÉ ZATÍŽENÍ A POŠKOZENÍ LANA.

Obrázky jsou pouze ilustrační, mohou zobrazovat také vybavení, které není součástí vybavení standardního.

PODMÍNKY PROVOZU NA POZEMNÍCH KOMUNIKACÍCH

1. Naviják je dovoleno připojovat k traktoru, jen když po připojení není zatížení přední nápravy menší než 20 % okamžité hmotnosti traktoru se strojem a nedojde k překročení povolené hmotnosti na nápravy ani nejvyšší povolené hmotnosti traktoru.
2. Po montáži navijáku nesmí být zadní svítilny a odrazky traktoru zakryty ani snížena jejich geometrická viditelnost.
3. Pokud jsou po montáži navijáku zadní svítilny a odrazky traktoru zakryty nebo je snížena jejich geometrická viditelnost, musí být na zadní části štítu navijáku, co nejbližší k obrysu vozidla, namontována přenosná souprava zadních světel a odrazek.

Vzdálenost vnějších okrajů světel a odrazek přenosné soupravy nesmí být od obrysu soupravy větší než 400 mm. Přenosná souprava s upevněním pomocí magnetů je dodávána na přání.

4. Při přepravě na pozemních komunikacích musí být stroj v přepravní poloze podle návodu k použití.

V přepravní poloze musí být štít navijáku zvednut nahoru, lano musí být navinuto na bubnu navijáku, pohon náhonu navijáku musí být vypnut, všechny ovládací prvky navijáku musí být v neutrální poloze.

5. Pro max. povolenou rychlost soupravy traktoru s navijákem při přepravě na pozemních komunikacích platí max. povolená rychlost traktoru.
6. Při rychlosti traktoru do 40 km.h⁻¹ (včetně) musí být na traktoru nebo navijáku umístěn trojúhelník pro pomalá vozidla.
7. Při přepravě musí řidič dbát zvýšené opatrnosti vzhledem k výčnělkům na zadní části stroje.
8. Stroj je schválen k provozu na pozemních komunikacích, jako doklad o schválení slouží technické osvědčení samostatného technického celku, které musí mít řidič traktoru.

OBSAH

PODMÍNKY PROVOZU NA POZEMNÍCH KOMUNIKACÍCH	3
LESNÍ NAVIJÁK KRPAN® 5,5 FEH	5
TECHNICKÉ ÚDAJE	7
IDENTIFIKAČNÍ ŠTÍTEK	7
1 NÁVOD K POUŽITÍ	8
1.1 POPIS	8
1.2 POTŘEBNÉ VYBAVENÍ TRAKTORU	8
1.3 PŘIPOJENÍ NA TRAKTOR.....	8
2 PROVOZ S KARDANOVÝM PŘIPOJENÍM	9
2.1 PŘIZPŮSOBENÍ KARDANOVÉ HŘÍDELE.....	9
3 NÁVOD PRO BEZPEČNOU PRÁCI	10
4 ŘÍZENÍ NAVIJÁKU	13
4.1.SPOJKA.....	13
4.2 PŘEDBRZDA.....	14
4.3 BRZDA	15
4.4 VLEK.....	16
4.5 HYDROKLADKA (VARIANTA)	17
4.6 TAŽNA SÍLA	17
4.7 MONTÁŽ NOVÉHO LANA	17
4.8 PEVNÉ NAVÍJENÍ LANA NA BUBEN	17
4.9 NEPORUŠENOST LANA	18
4.9.1 Ventil k nastavení rychlosti odvíjení lana hydraulické kladky	19
4.10 ODBORNÝ NÁVOD K OCELOVÝM LANŮM	19
.....	19
4.10.1 Složení ocelového lana	19
4.10.2 Odvíjení, skladování a přeprava ocelových lan	20
4.10.3 Měření průměru ocelového lana	20
4.10.4 Před prvním použitím	20
4.10.5 Poškození vzniklá nesprávným používáním	21
5 POUŽITÍ SPODNÍ VODICÍ Kladky	22
6 ÚDRŽBA NAVIJÁKU	23
6.1 NAPÍNÁNÍ POHONNÉHO ŘETĚZU	23
6.2 CO UDĚLÁTE, KDYŽ	25
6.3 UDRŽBA KARDANOVÉ HŘÍDELE	26
6.3.1 Mazání kardanové hřídele	26
6.3.2 Interval mazání	27
6.4 PLÁN ÚDRŽBY:	28
6.5 KONTROLA HYDRAULICKÉHO OLEJE	29
6.6 DŮSLEDKY NESPRÁVNÉHO POUŽÍVÁNÍ LESNÍHO NAVIJÁKU:	29
7 VÝSTRAŽNÉ ZNAČKY	30
8 NÁHRADNÍ DÍLY NAVIJÁKU	35
Záruka	40
ZÁRUČNÍ LIST	42

LESNÍ NAVIJÁK *KRPAN[®] 5,5 FEH*

ÚVOD

VÁŽENÝ ZÁKAZNÍKU!

Velmi nás těší, že jste se rozhodl pro nákup našeho lesního navijáku. Naviják je určen především práci v lese. Používat se může také pro vlečení nejrůznějších nákladů. Při dodržování návodu pro bezpečnou práci a používání pro Vás bude práce se strojem radostí, zároveň se tak vyhnete zbytečným opravám. Doporučujeme Vám, abyste si pozorně pročetl návod a při práci jej dodržoval!

URČENÍ:

Lesnický naviják 5,5 FEH umožňuje kombinaci předního a zadního připojení na traktor, což zvyšuje efektivitu využití traktoru. V případě předního připojení navijáku je totiž možné využít zadního připojení traktoru k dalšímu účelu, např. připojení vlečného zařízení apod. .

V případě předního připojení použijte horní kardanovou hřídel s max. rychlostí otáček 1000 min⁻¹, směr otáčení ve směru hodinových ručiček. V případě zadního připojení musí být naviják připojen dolní kardanovou hřídelí s max. rychlostí otáček 540min⁻¹, s levotočivým směrem otáčení.

Stroj je vyroben pro běžné použití v zemědělství a lesnictví (účelové použití). Každé použití mimo tento rámec je považováno za neúčelové. Výrobce neručí za škodu, která vznikne neúčelovým použitím. V takovém případě nese riziko uživatel sám. K účelovému použití patří také dodržování provozních, obslužných a údržbových podmínek, které stanovil výrobce. Stroj smějí používat, zacházet s ním a opravovat jej osoby, které jsou k tomu zmocněné a poučené o rizicích. Je nutno dodržovat odpovídající bezpečnostní předpisy a také obecně platné bezpečnostně-technická, pracovní-zdravotní a dopravně-provozní pravidla. Vlastní úpravy na stroji vylučují záruku výrobce za škodu, která v souvislosti s tím vznikne.

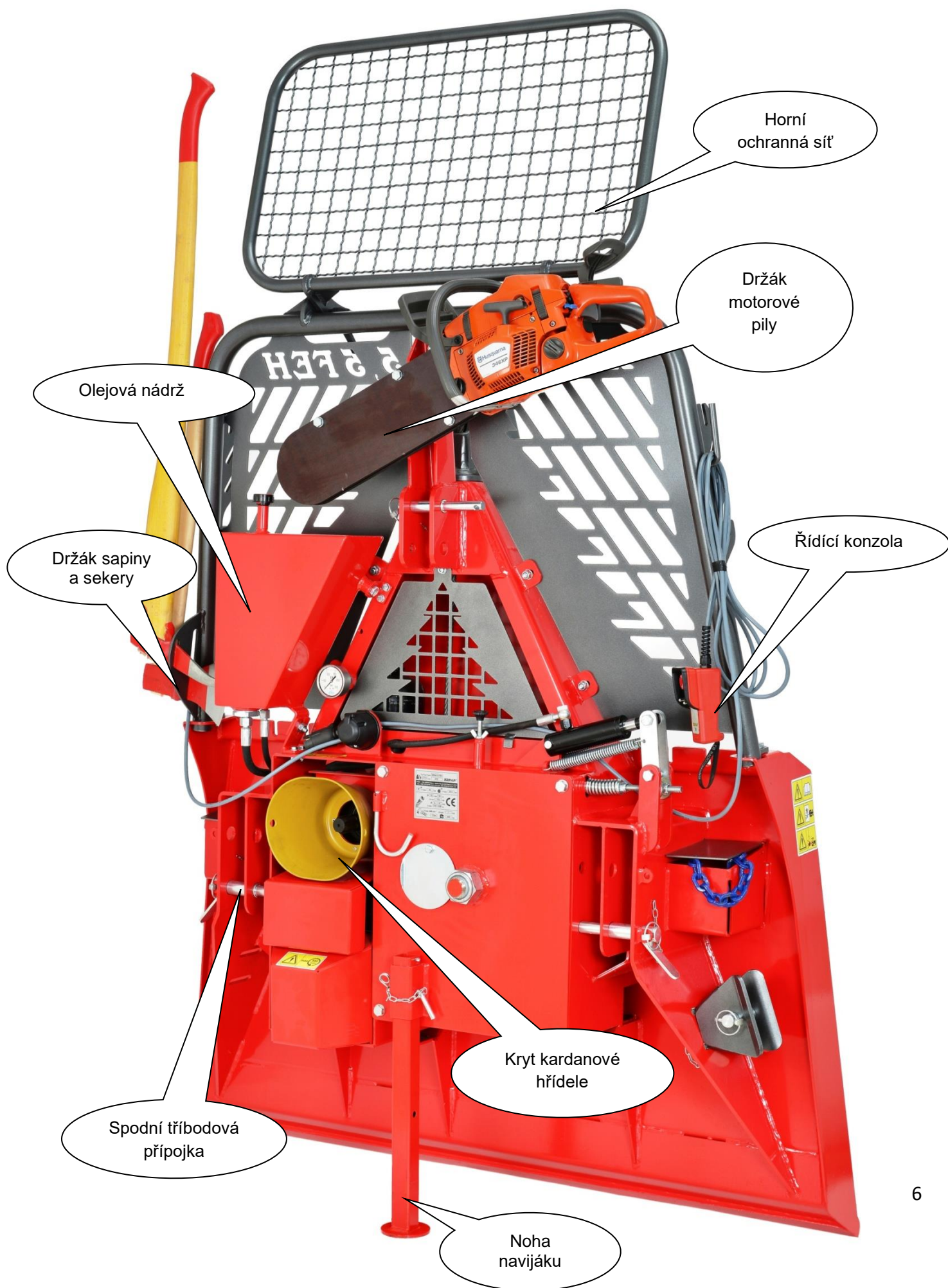

TECHNICKÉ ÚDAJE

		<u>bez hydraulické kladky</u>	<u>s hydraulickou kladkou</u>
Vlečná síla	kN	55 (5,5 t)	55 (5,5 t)
Brzdná síla	kN	69	69
Rychlost navíjení lana	m/s	0,60	0,60
Standardní délka lana	m/mm	70/Ø 10	100/Ø 10
Maximální délka lana	m/mm	100/Ø 10	100/Ø 10
Potřebný výkon traktoru	kW HP	33-48 45-65	33-48 45-65
Šířka	mm	1515*	1515*
Hloubka	mm	490	490
Výška s bezpečnostní sítí	mm	2300	2300
Výška bez bezpečnostní sítě	mm	1580	1580
Hmotnost bez lana	kg	455	469
Kategorie připojení		I., II., přední	I., II., přední
Spodní kladka		Sériově	Sériově
Připojení		Sériově	Sériově
Hydrokladka		Možnost	Možnost
Dálkové ovládání		Možnost	Sériově
Nast. rychlosti odvíjení lana		Možnost	Sériově

* možnost rozšíření 200 mm

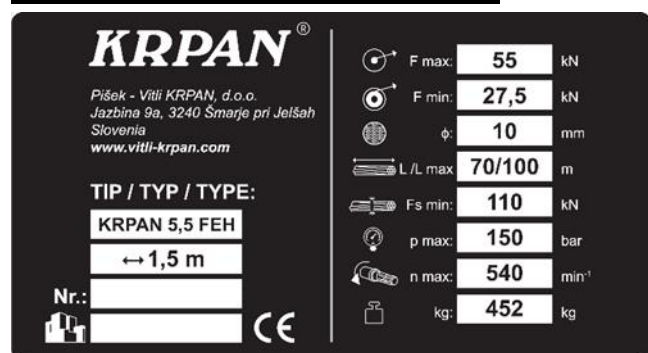
IDENTIFIKAČNÍ ŠTÍTEK

* rok výroby a výrobní číslo na identifikačních štítcích se mění

** u modelu s hydro kladkou se mění délka ocelového lana a hmotnost (viz. tabulka Technické údaje výše).

*** všechny uvedené technické údaje jsou v souladu s rozvojem neustále aktualizovány. Mohou se proto lišit od údajů prodejce.

1 NÁVOD K POUŽITÍ

1.1 POPIS

Naviják je určen k úklidu lesa. Sestaven je ze svařovaného krytu, hlavní hřídele, ozubeného kola se spojkou, bubnu s ocelovým lanem a automatické brzdy. Pomocí ocelového lana přivlečeme dřevo do svazku a lesnickými řetězy připneme na drážky na krytu navijáku. Potom je možné transportovat dřevo do místa, kde je možný přístup jiných dopravních prostředků.

Lesnický naviják 5,5 FEH umožňuje kombinaci předního a zadního připojení na traktor což zvyšuje efektivitu využití traktoru. V případě předního připojení navijáku je totiž možné využít zadního připojení traktoru k dalšímu účelu, např. připojení vlečného zařízení apod. .

1.2 POTŘEBNÉ VYBAVENÍ TRAKTORU

- Speciální redukční převodovka obrátí směr otáčení a snižuje rychlost otáček z 1000min^{-1} na 540min^{-1}
- Třibodový závěs I. nebo II. kategorie, přední.

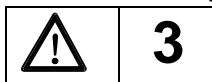

Dodržujte maximální počet otáček a směr otáčení kardanové hřídeli traktoru.

1.3 PŘIPOJENÍ NA TRAKTOR

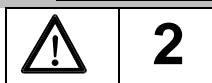

Při připojování navijáku se nikdo nesmí nacházet v nebezpečné blízkosti!

Lesní naviják je možné připojit na každý traktor, který má třibodové připojení, ať již s rámem I. nebo II. kategorie.

V případě předního připojení použijte horní kardanovou hřídel s max. rychlostí otáček 1000min^{-1} , směr otáčení ve směru hodinových ručiček. V případě zadního připojení musí být naviják připojen dolní kardanovou hřídelí s max. rychlostí otáček 540min^{-1} , s levotočivým směrem otáčení.

Právě tak je z důvodu odpovídající konstrukce umožněno připojení navijáku na traktor s automatickým přípojným rámem. Používejte předepsanou kardanovou hřídel a kryt hřídele zabezpečen závěsným řetězem. Dbejte na to, aby kardanová hřídel na obou přípojných místech zaskočila.

Pro přenos točivého momentu z traktoru na naviják musíme nutně použít kardanovou hřídel, která musí odpovídat doporučenému výkonu traktoru (33–48 kW).

Po připojení navijáku na traktor připevníme stabilizátory na spodních přípojných tyčích. Naviják s pomocí horní přípojné tyče nakloníme přibližně o 20 stupňů dozadu.

Třibodový závěs – je připojení k traktoru, které se v případě neseného stroje (navijáku) připojí ve třech bodech.

Číslo kategorie (I., II., III.) – znamená tloušťku svorníku k upnutí stroje (navijáku).

Kategorie	Tloušťka horního svorníku	Tloušťka spodního svorníku
I.	Ø 19 mm	Ø 22 mm
II.	Ø 25 mm	Ø 28 mm
III.	Ø 32 mm	Ø 36 mm

2 PROVOZ S KARDANOVÝM PŘIPOJENÍM

1. Používat se smějí pouze kardanové hřídele předepsané výrobcem!
2. Na kardanovém připojení musí být trubice, kryty kloubů a kryty připojení v bezvadném stavu!
3. Dbejte na neporušenost krytů na kardanové hřídeli jak při přepravě, tak při práci!
4. Kardanovou hřídel připojujte a vypojujte pouze při vypojeném kardanovém spojení. Při tom musíte vypnout také traktor a vyjmout klíč!
5. Vždy dávejte pozor na správnou montáž a ochranu kardanové hřídele!
6. Ochranu kardanové hřídele před otáčením zajistěte závěsným řetězem!
7. Před zapojením kardanového připojení se přesvědčte, že je zvolený počet otáček a jejich směr v souladu s přípustným počtem otáček a směrem navijáku!
8. Před zapojením a během činnosti kardanového připojení dávejte pozor, aby se nikdo nezdržoval v nebezpečném okolí navijáku!
9. Kardanový přípoj nikdy nepřipojujte, pokud je zapnutý motor!

2.1 PŘÍZPUSOBENÍ KARDANOVÉ HŘÍDELE

Délku kardanové hřídele je třeba přizpůsobit různým traktorům.

Přesnou délku určíme následujícím způsobem:

- Naviják připojte na traktor.
- Kardanovou hřídel vyjměte zvlášť a jednotlivé poloviny hřídele připojte na traktor a stroj. Potom je mezi sebou vzájemně porovnejte.
- Vyzkoušejte, zda snáší při maximálním zdvižení a spuštění tyčí třibodového připojení překrývání kardanových trubic min. 200 mm a jestli při horizontální poloze kardanová hřídel nenasedá na blok (překrývání trubic musí ještě snášet min. 40 mm). (F1)
- V případě, že je potřeba zkrátit trubice, zkraťte obě kardanové a bezpečnostní trubice na stejnou délku. (F2, F3)
- Konce jednotlivých trubic obruste, odstraňte hobliny a styčné plochy dobře promažte. (F4)
- Kardanovou hřídel připojte závěsným řetězem. (G1)

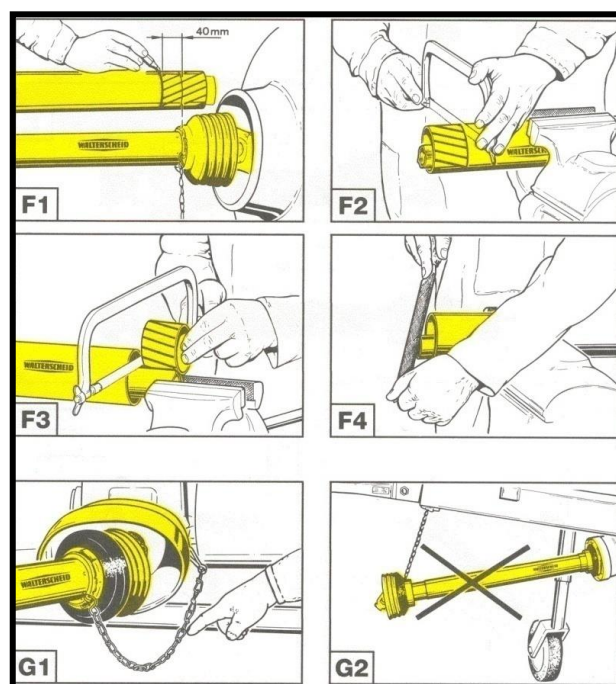

Obrázek 1

3 NÁVOD PRO BEZPEČNOU PRÁCI

Při práci s navijákem musíte věnovat největší pozornost bezpečnosti!

Za účelem zabránění nehod si laskavě pozorně přečtěte a dodržujte tyto instrukce:

1. Dodržujte vedle instrukcí v tomto návodu pro provoz také všechny obecně platné bezpečnostní předpisy!

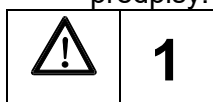

2. S navijákem je nutno pracovat bezpečně a dodržovat předpisy z oblasti bezpečnosti práce!

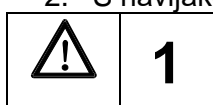

3. Řízení, respektive práce s navijákem je povolena pouze osobám starším 18 let!
4. Varovné a bezpečnostní značky na stroji udávají důležité instrukce pro bezpečný provoz. Dodržujte je pro svou vlastní bezpečnost!
5. Při používání veřejných dopravních komunikací dodržujte dopravní značky a pokyny!
6. Při práci je nutné bezpodmínečně používat osobní bezpečnostní prostředky (helmu, rukavice, vhodnou obuv, mějte s sebou lékárničku...!)

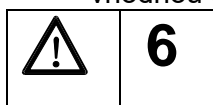

7. Oděv uživatele musí přiléhat na tělo. Vyhněte se volnému oblečení!
8. Před jízdou a zapojením kontrolujte výskyt osob, především dětí v bližším okolí! Dbejte na dostatečnou viditelnost!
9. Jízda na navijáku při převozu není povolena!
10. Naviják je nutno připojit dle pokynů!
11. Pro jízdu po silnici připravte stroj do předepsaného stavu!
12. Rychlost jízdy musíte vždy přizpůsobit podmínkám okolí! Při jízdě nahoru nebo dolů a napříč svahem se vyhněte náhlému zatáčení!
13. Nepohybujte se v nebezpečné blízkosti!

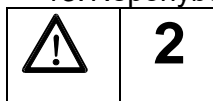

14. Mezi traktorem a navijákem se nesmí zdržovat nikdo, pokud traktor není zabezpečen proti pohybu brzdou nebo podložením klínem!
15. Dokud nejsou součásti navijáku v klidu, není dovoleno se jej dotýkat!
16. Pravidelně kontrolujte připevnění navijáků!
17. Před použitím je nutné naviják vizuálně prohlédnout. Alespoň jednou za rok je nutno jej nechat zkontrolovat odborníkem!
18. Naviják se nesmí používat k jiným účelům, např. zdvihání nákladu (obrázek 6)!

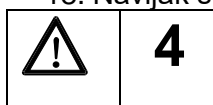

19. Při každém zásahu do navijáku je nutno vypnout kardanovou hřídel, respektive bezpodmínečně vypnout motor traktoru!

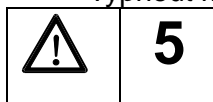

20. Bezpečnostní součásti navijáku není dovoleno odstraňovat!

21. Pro vlečné lano je třeba používat lano odpovídající pevnosti a kvality!

22. Poškozené lano je nutno ihned vyměnit!

23. Je třeba používat lana takové délky, aby při plném návínu na buben zůstala vzdálenost 1,5 průměru lana do vnějšího průměru bubnu. **Při úplném odvinutí lana musí na bubnu zůstat ještě minimálně tři náviny vlečného lana!**

24. Drátěné lano je potřeba odseknout jediné se zadní částí sekery.

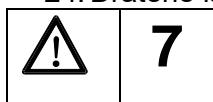

25. Pomocník nesmí připínat náklad na naviják, dokud o tom není zpraven traktorista!

26. Naviják se řídí jen z bezpečného místa, kde nehrozí nebezpečí ze strany nákladu, lana a stojících stromů. Za bezpečné místo se považuje také sedadlo traktoristy. Naviják má nainstalovanou bezpečnostní síť (51), kterou v souladu s těmito instrukcemi není povoleno odstraňovat!

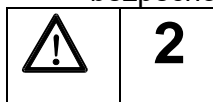

27. Zvláště nebezpečné je zdržovat se před stromem, který plánujeme vléci – obrázek 2!

28. Při použití relé řemenice musíte být pozorní k nebezpečí trojúhelníku, který představuje nebezpečné okolí, v němž není povoleno zdržovat se během vlečení (obrázek 3)!



Obrázek 2

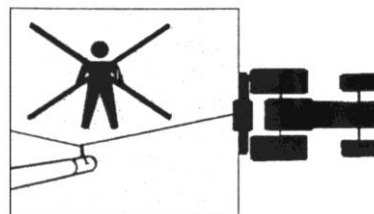

Obrázek 3

29. Při vlečení dodržujte maximální povolený úhel 30 stupňů (obrázek 4)!

30. Na nebezpečném terénu, respektive při nedodržení maximálního povoleného vlečného úhlu vzniká nebezpečí převrácení (obrázek 5)!

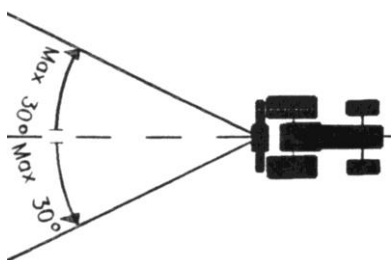

Obrázek 4

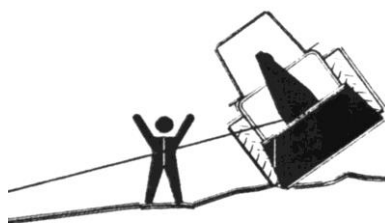

Obrázek 5

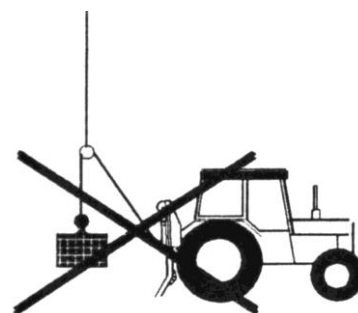

Obrázek 6

31. Nezdržujte se v nebezpečné zóně (obrázek 2, 3, 4, 5)!

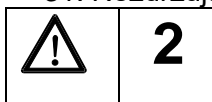

32. Práce s navijákem musí správně provádět dva pracovníci (traktorista a pomocník), kteří se musejí mezi sebou dorozumět posunky rukou!



Vlečení lana



STOP



popouštění lana

- 33. Ten, kdo řídí naviják, musí během vláčení neustále dávat pozor na náklad. Pokud to uzpůsobení terénu neumožňuje, měl by mu při tom pomáhat pomocník!
- 34. Traktor, na který je připojen naviják, musí mít na gumách minimální profil, který ještě odpovídá silničním předpisům! V opačném případě musí být na kola dány řetězy! Řetězy jsou povinné také při práci na sněhu a ledu!
- 35. Při odepínání je nutno nejdříve vybrat vhodně zpevněnou a rovnou plochu. Naviják upevníme pomocí podpěrné nohy!
- 36. V okolí tříbodových závěsů je nebezpečí poškození z důvodu zmáčknutí a stlačení!
- 37. Před zásahy do navijáku naviják odpojte od traktoru a přečtěte si pokyny o údržbě navijáku!

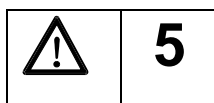

POUZE PŘI DODRŽOVÁNÍ INSTRUKCÍ BUDE BEZPEČNÁ PRÁCE ÚSPĚŠNÁ!

4 ŘÍZENÍ NAVIJÁKU

4.1.SPOJKA

Správné nastavení spojky nám zajišťuje optimální vlečnou sílu. Spojka se nastaví při zkoušce navijáku. V případě opětovného nastavení spojky nejdřív do konce dotáhneme matici na hlavní ose (u páky 0,5 m přitlačíme silou přibližně 50 kg). Poté matici uvolníme o 3/4 otáčky doleva, čímž nastavíme rozpětí mezi navíjecím bubnem a lamelami spojky!

V případě, že naviják při výjimečně pevném navinutí lana na navíjecí buben lano svévolně navíjí, matici postupně uvolníme doleva ještě maximálně o ¼ otáčky.

VLEČNÁ SÍLA NAVIJÁKU SE NENASTAVUJE PŘITAHOVÁNÍM MATICE NA OSE!

V PŘÍPADĚ, ŽE DOJDE K PROKLOUZÁVÁNÍ SPOJKY, JE NUTNO NEODKLADNĚ PŘERUŠIT VLEČENÍ A ZKONTROLOVAT, ZDA NENÍ NÁKLAD PŘÍLIŠ TĚŽKÝ.

Záruka se nevztahuje na olej znečištěné nebo spálené lamely spojky.

Obrázek 7:

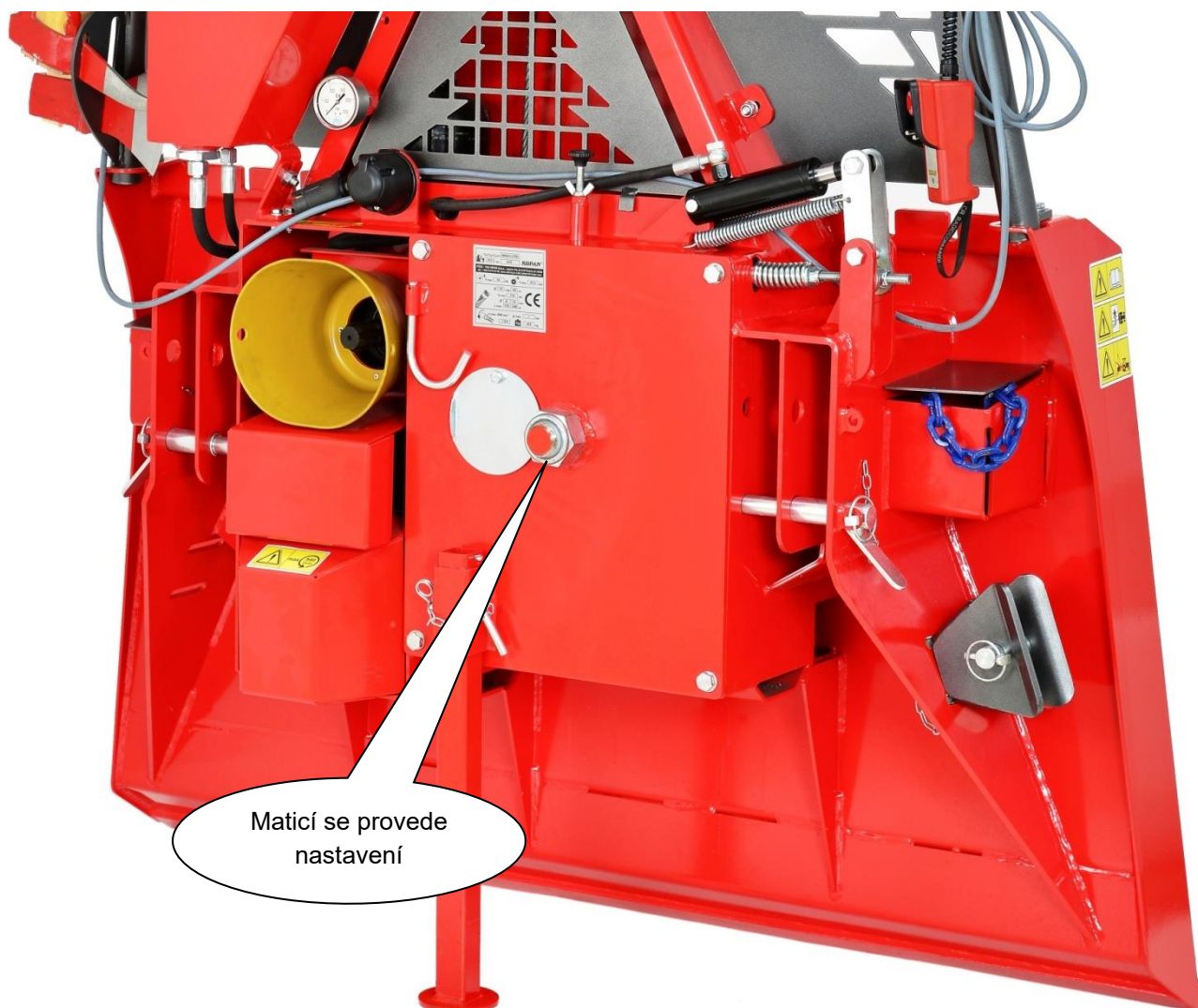

4.2 PŘEDBRZDA

Šroubem s křídlovou maticí (obrázek 8) nastavíme sílu, která zabraňuje nadměrnému odvíjení navijecího bubnu. Správným nastavením zajistíme, že se lano automaticky, resp. ne příliš snadno, odvíjí z bubnu. To by při rychlém odlehčení brzdy a odvíjení způsobilo poškození lana.

Síla je správně nastavena tehdy, kdy je ještě možné odvíjení lana bez většího úsilí. V případě, že vlečeme lano do svahu, je nutné ještě navíc uvolnit tuto brzdu, aby bylo vlečení lana usnadněno.

Obrázek 8:

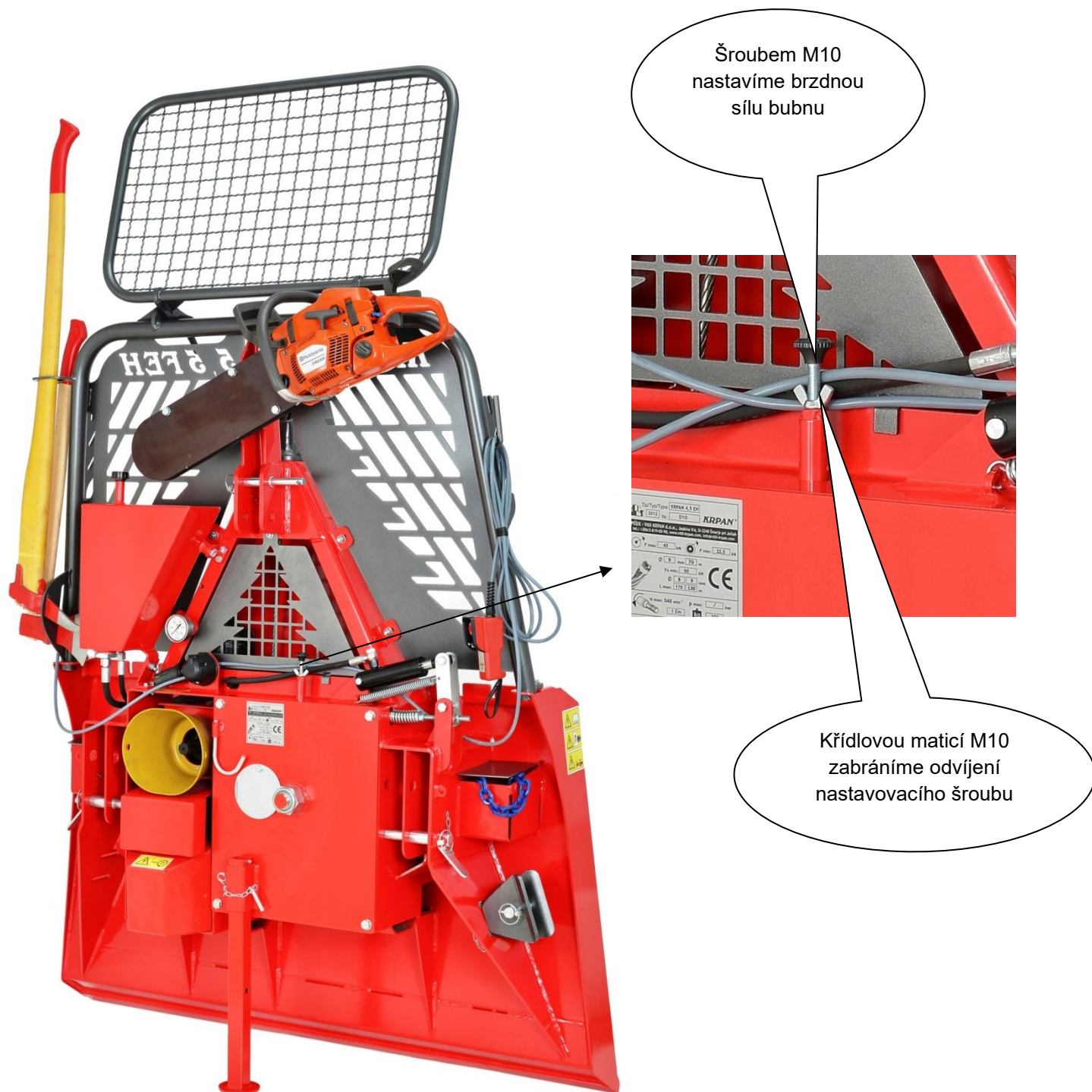

4.3 BRZDA

Když přeručíme vlečení, samovolná diferenciální brzda nám zadrží náklad (buben se neotáčí zpět, a tak zůstane vlečné lano napjaté).

Brzda je továrně nastavena. V případě opětovného nastavování brzdy postupujeme dle kroků níže:

1. Odstraníme ochrannou mříž (číslo 1. obrázek 9.).
2. Uvolníme matici (číslo 2. obrázek 9.).
3. Matici (číslo 3. obrázek 9.) dle potřeby přemístíme doleva nebo doprava v závislosti na naměřené délce pružiny.
4. Maticí (číslo 2. obrázek 9.) zajistíme přednastavení (délka pružiny musí být 80 mm).
5. Maticí (číslo 4. obrázek 9.) vytlačíme pístnici o 20 mm ven.
6. Mezi maticí (číslo 5. obrázek 9.) a čepem (číslo 6. obrázek 9.) musí být 1-2 mm vůle.

Obrázek 9:

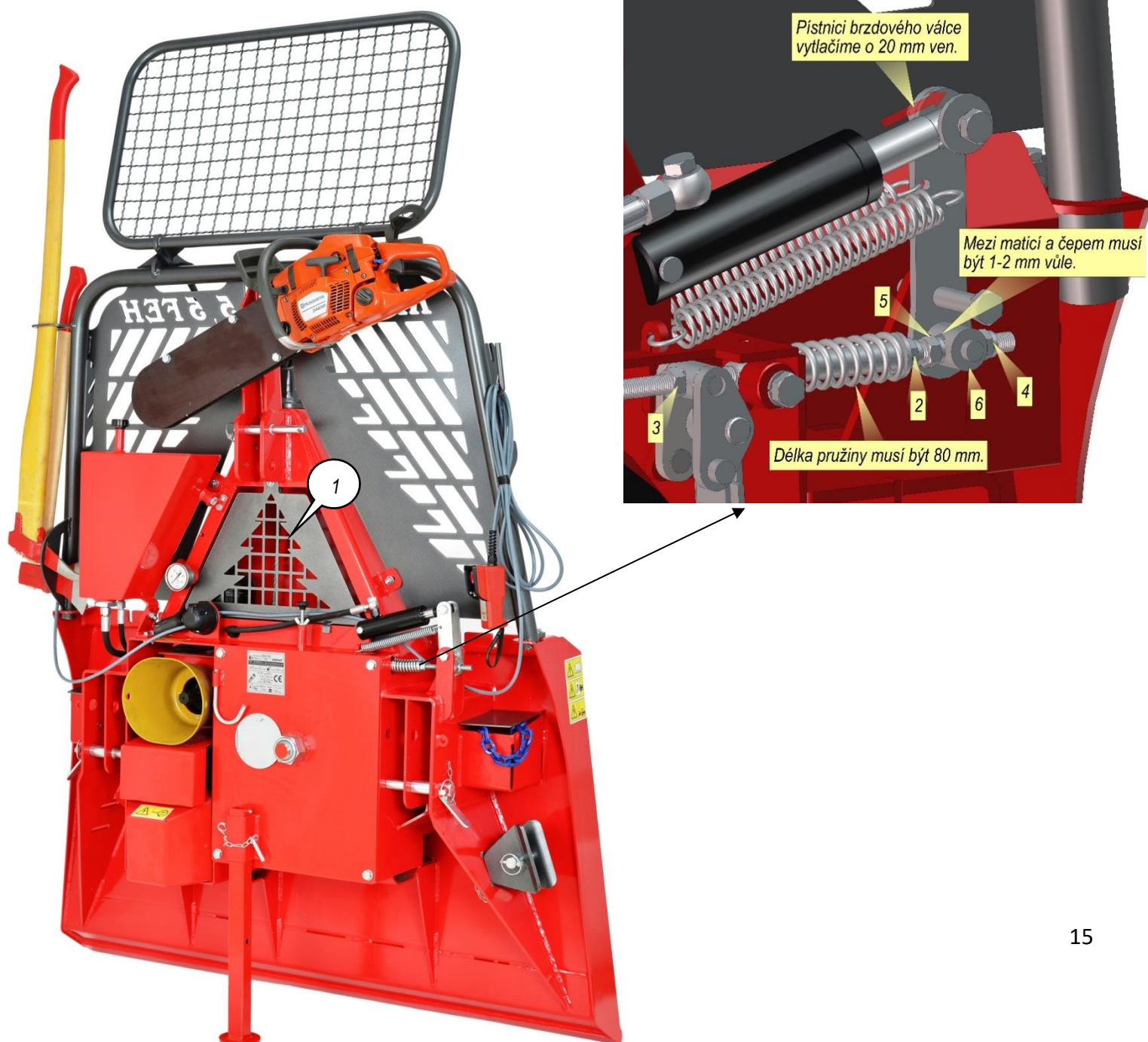

4.4 VLEK

Hydraulický zdvih traktoru nastavíme do spodní polohy. Tím se naviják přes desku stabilizuje a zároveň zajistíme ještě traktor ruční brzdou. V žádném případě nesmíme začít s tažením před stabilizací. Otočením ve směru šipek uvolníte bezpečnostní STOP tlačítko. Potom zapnete zelené tlačítko START, pokud je vše zapojeno správně, rozsvítí se žlutá kontrolka pod tlačítkem START. Uprostřed ovladače jsou dvě přepínací páčky - Přepínací páčka 1, Přepínací páčka 2.

Přepínací páčka 1 má dvě funkce:

- Horní pozice: ODVÍJENÍ LANA (černé pole)
- Dolní pozice: AKTIVACE PÁČKY 2 (žluté pole)

Přepínací páčka 2 je aktivní pouze v případě, že přepínací páčka 1 je v dolní pozici - ve žlutém poli.

Přepínací páčka 2:

- Horní pozice: UVOLNĚNÍ LANA
- Dolní pozice: NAVÍJENÍ LANA = TAŽENÍ

Obrázek 10:

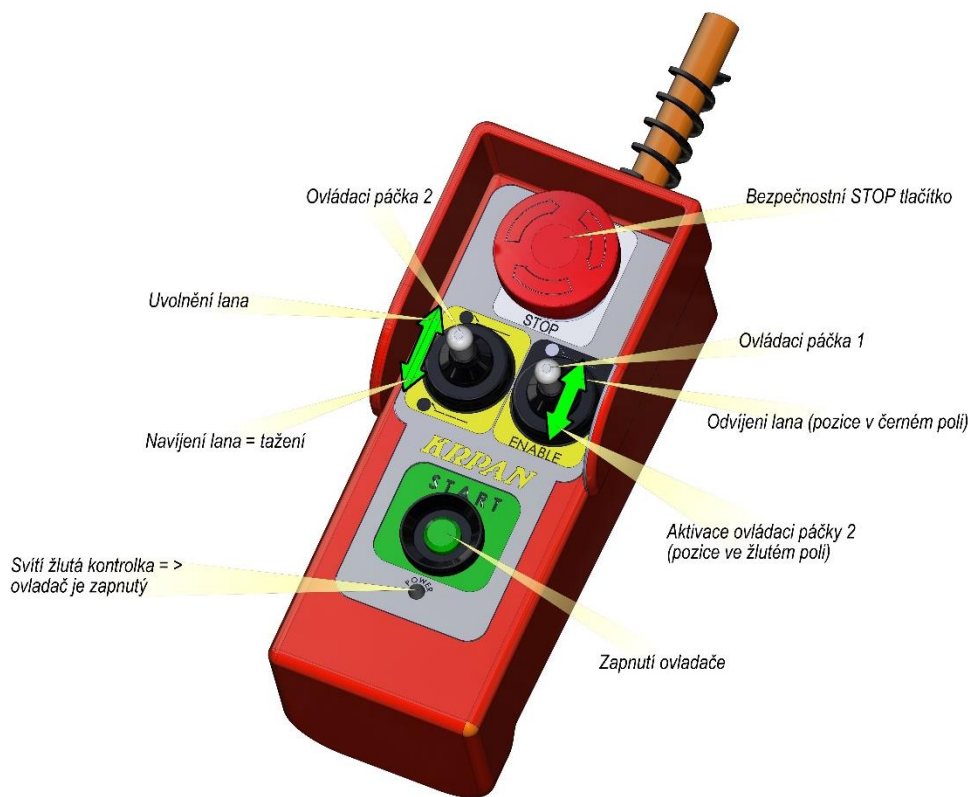

Při používání na dálkové ovládání musíte mít traktor vždy v zorném poli!

Během vleku je zakázáno zdvihání hydraulického mechanismu (mohlo by dojít k poškození přípojné kardanové hřídele).

- Během používání rádiového dálkového ovladače se musíme řídit návody o bezpečnosti práce od jeho výrobce.
- V případě použití rádiového dálkového ovladače bereme v úvahu zvýšený stupeň nebezpečí a popřípadě mu zabráníme.
- Dovoleno je použití pouze námi předepsaných rádiových dálkových ovladačů. V opačném případě neuznáváme záruku a nárok na odškodnění

➤ POZOR !!! PŘED SPUŠTĚNÍM KARDANU DÁLKOVÝM OVLADAČEM ZÁVAZNĚ ZKONTROLUJTE, ZDA SE V NEBEZPĚČNÉ ZÓNĚ NIKDO NENACHÁZÍ !!!

4.5 HYDROKLADKA (VARIANTA)

Hydrokladka se používá pro usnadnění práce s hydraulickým navijákem. Hlavní funkce hydrokladky je odvíjení lana z bubnu navijáku. Princip samotné funkce je velmi jednoduchý, neboť když zapneme funkci „trvalé uvolňování brzdy“ („krátké uvolňování brzdy“), spustí se hydromotor, který automaticky odvíjí lano z bubnu. Když vypneme funkci „trvalé uvolňování brzdy“ („krátké uvolňování brzdy“), brzda okamžitě zavře buben, zároveň se přeruší činnost hydromotoru a tím také odvíjení lana z bubnu.

UPOZORNĚNÍ: při nákupu nového navijáku je možné, že lano prokluzuje, protože je továrně promazáno (mazivem). Prokluzování vyřešíte, když lano během provozu několikrát odvinete a navinete na buben.

Vlivem opotřebení materiálu dojde časem k povolení mezi lanem a přítlačným diskem hydrokladky. V důsledku toho dochází k prokluzování lana. Problém vyřešíme tak, že klíčem 19 přitáhneme šrouby na hydrokladce (viz seznam dílů – A1), čímž se zvýší tření mezi přítlačným diskem a lanem

4.6 TAŽNA SÍLA

Je dobré vědět, že vlečná síla je při konstantním výkonu závislá na délce lana navinutého na bubnu. Největšího tahu dosáhnete při první vrstvě navinutí na bubnu. S vícevrstevným navíjením lana na buben se tažná síla postupně snižuje. Nepřímouměrně se s plným bubnem zvyšuje rychlost vlečení.

Nominální tažná síla je největší tažná síla, které dosáhnete při první vrstvě návinnu lana na bubnu. Uvedena je v technických údajích k navijáku. Se zvětšováním objemu navinutého lana na bubnu se tažná síla zmenšuje. Takže na plném bubnu je 50% až 60% nominální tažné síly.

4.7 MONTÁŽ NOVÉHO LANA

Nejdříve odstraníme trojúhelníkovou bezpečnostní síť. Poté odstraníme kryt a otočíme buben do polohy, která umožňuje odvinutí odšroubování šroubu na bubnu. Lano vložíme do vedení horní kladky a přes horní kladku je navedeme do lanového bubnu. Lano vložíme do drážky a přitáhneme šroub. Pak začneme s navíjením podle postupu pro vlek. Když navineme celou délku lana, ještě jednou je odvineme podle správného postupu pro pevné navíjení, neboť při nesprávné manipulaci s tažným lanem bychom mohli vlečným lanem zkrátit jeho životnost. Je nutné dbát zvláštní opatrnosti, aby při navíjení nevznikly smyčky.

4.8 PEVNÉ NAVÍJENÍ LANA NA BUBEN

Nejdříve lano zcela rozvinete, potom je pohybem páčky (obrázek 10) navinete na buben.

Při tom dbejte na to, aby bylo lano pevně navinuto na buben.

To můžete provést dvěma způsoby:

- tažením břemen,
- připevněním vlečného lana na stabilní předmět a vlečením traktoru k tomuto předmětu.

UPOZORNĚNÍ:

Tažné lano lano musí být stále pevně navinuto na buben – před začátkem provozu s navijákem je nutné lano zcela rozvinout a pevně je navinout na buben! Při odvinutí lana musí na bubnu zůstat ještě minimálně tři návinů. Při tom prověřte neporušenost lana!

4.9 NEPORUŠENOST LANA

- **Reklamovat je možné pouze lano, které ještě nebylo použito.**
- Vlečné lano nesmí být delší než maximální délka, která je uvedena v technických údajích.

Při manipulaci s lanem dbejte na to, aby při navíjení i odvíjení nevznikaly smyčky.

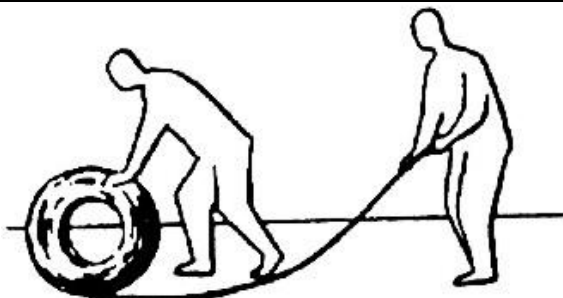

SPRÁVNĚ

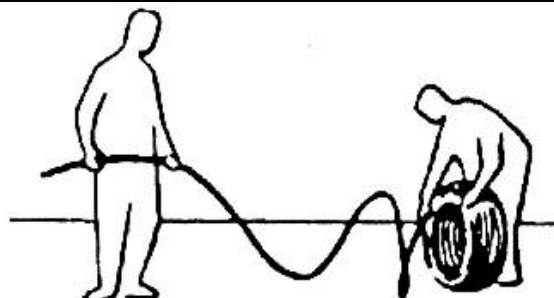

NESPRÁVNĚ

Síla pro vyvlečení lana musí být správně nastavena, aby se po konečném vyvlečení lana buben ihned zastavil. Tím se zabrání samovolnému uvolnění lana na bubnu.

Každý nový naviják je již továrně nastaven na **maximální** tažnou sílu, která je zapsána také na typovém štítku. Navýšení tažné síly nad tyto hodnoty **není povoleno**. Když se však vlivem opotřebení spojky tažná schopnost navijáku sníží, je potřeba spojku opět nastavit.

***Při navíjení kontrolujeme my i výrobce všechna ocelová lana. Záruka se nevztahuje na bezplatnou výměnu ocelových lan.
Respektujte naše všeobecné obchodní podmínky.***

4.9.1 Ventil k nastavení rychlosti odvíjení lana hydraulické kladky

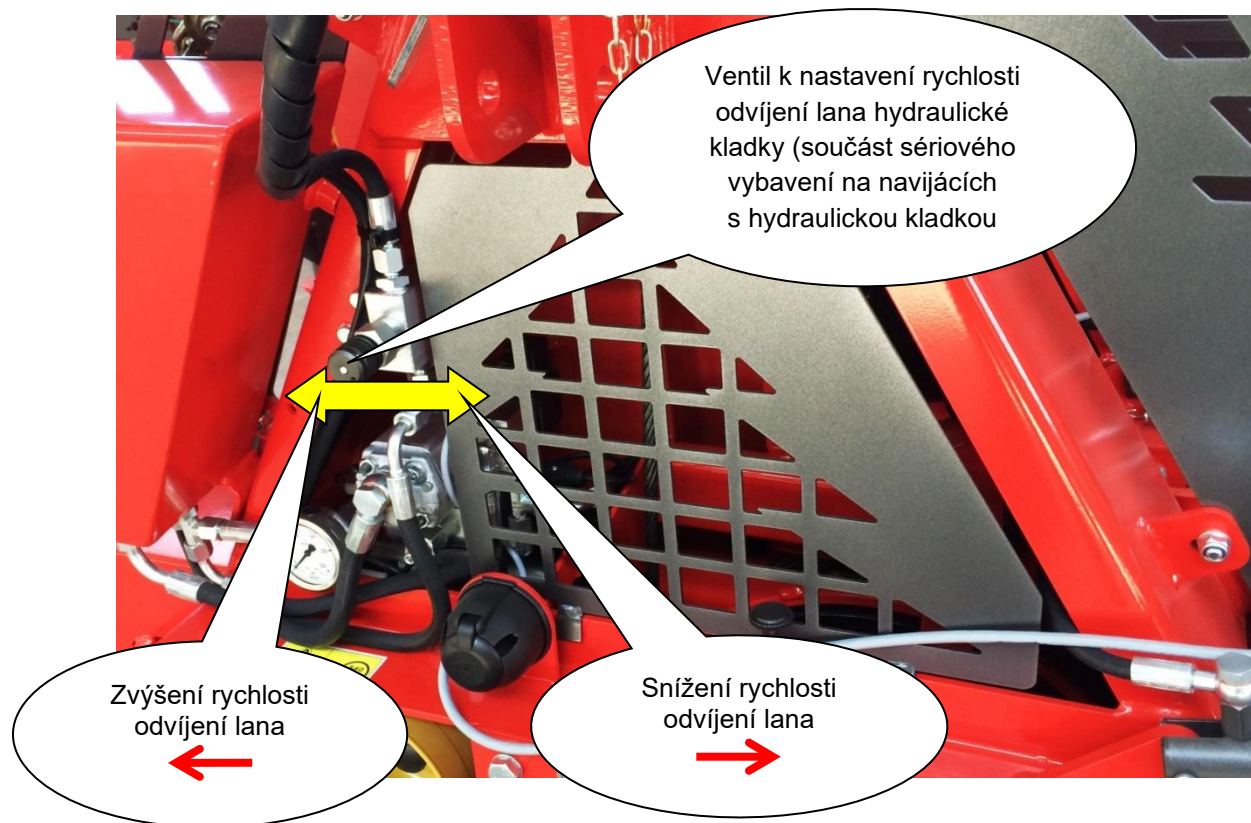

4.10 ODBORNÝ NÁVOD K OCELOVÝM LANŮM

4.10.1 Složení ocelového lana

Klasické ocelové lano je nepostradatelný prvek stroje nebo zařízení.

Dráty se mohou ovinout v jedné nebo více vrstvách okolo prostředního drátu, vytvoří spirálový provaz nebo pramen; ovinuté v dlouhých obloucích okolo jádra tvoří ocelové lano.

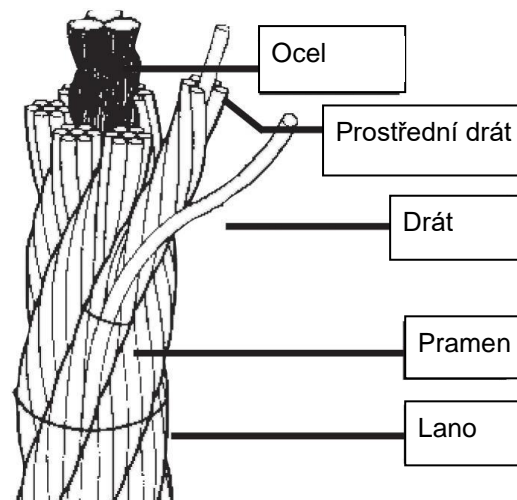

4.10.2 Odvíjení, skladování a přeprava ocelových lan

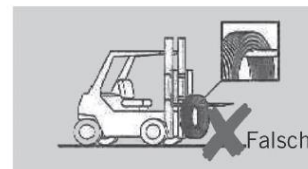
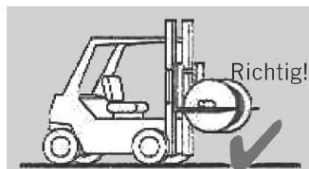
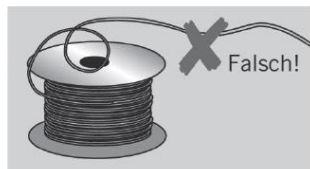
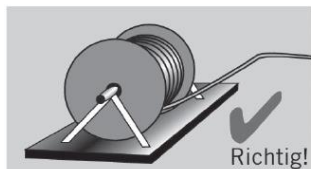
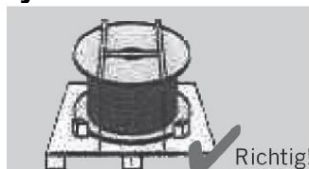
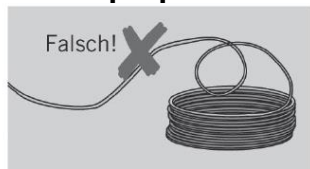
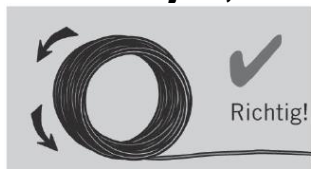

Richtig = správně;

Falsch = špatně

4.10.3 Měření průměru ocelového lana

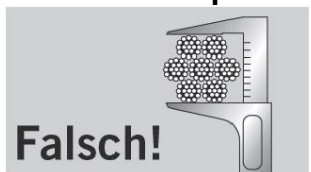

Richtig = správně;

Falsch = špatně

4.10.4 Před prvním použitím

Nejdříve je třeba ocelové lano nového navijáku natáhnout, to znamená odmotat a se zátěží s pomocí navijáku pěkně zavést a navinout. Největší výkon naviják vyvine při prvních otáčkách, což znamená vždy odmotat ocelové lano navijáku do konce a teprve potom naviják začít používat. Jinak se ocelové lano na spodních resp. vnitřních závitech mačká a ničí.

Pro delší životnost ocelového lana se tento postup doporučuje denně opakovat.

**Před použitím navijáku odvíňte lana na délku posledních pěti otáček a naviňte je se zátěží (např. lehce zvedněte ruční brzdu, traktor s lanem táhnete nahoru do kopce).
Na poškození lan se záruka nevztahuje.**

4.10.5 Poškození vzniklá nesprávným používáním

Poškození z důvodu rotace (zkroucení)



1 Ocelové lano po „oloupání“ vnějších pramenů. Dobře viditelné hromadění přebytečných délek

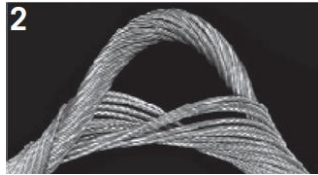

2 Kvůli rotaci (zkroucení) ve směru otáčení ocelového lana se „nekroutivé“ ocelové lano zkrátilo a jádro prodloužilo.



3 Ocelová lana s dvojitým souběžným navinutím pramenů jsou citlivá na zkroucení. Zde došlo k prodloužení vnitřních pramenů, což je vytlačilo ven.



4 Časté kroucení ovlivňuje jenom vnitřní (nejkratší) pramen. Ten jediný leží natažený na ocelovém laně.



5 Na tomto šesti pramenném laně se kvůli kroucení povolily vnější vrstvy drátů vnějších pramenů.



6 Ocelová lana se formují do tvaru vrtáku, protože se ocelové lano dělo o části konstrukce, nebo se vleklo skrze příliš úzké drážky.



7 Kvůli kroucení lana o kladkostroj se prameny v jádře lana přebytečně prodloužily. Taková poškození se mnohokrát nachází na koncích pohybu lana, které je vedeno přes kladkostroje nebo bubny.



8 Toto lano se zkroutilo ve směru otevírání (odvíjení) ocelového lana. V nezátíženém stavu tvoří smyčku ve směru otáčení lana. Po zatížení lana se smyčka utáhne a může trvale změnit tvar lana.



9 Toto lano se zkroutilo ve směru otáčení lana. V nezátíženém stavu tvoří smyčku ve směru odvíjení lana.

Poškození v jeřábové technice

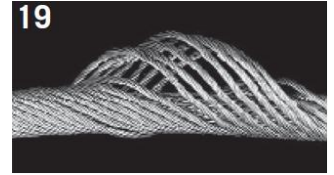

19 Vznik košíku na nekroutivém ocelovém laně. Pokud jste viděli jedno, viděli jste všechny.



20 Ještě jedno vytvoření košíku na nekroutivém laně.



21 Toto lano se zcela rozvinulo. Vnější prameny jsou pro ocelové lano příliš dlouhé. Tam, kde kladkostroj tlačil na přebytečně prodloužení, stojí prameny zpříma.

Poškození způsobené kladkostroji

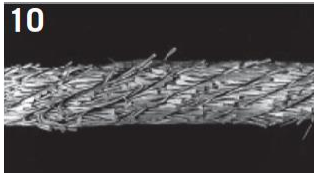

10 Toto ocelové lano pracovalo v příliš úzkém kladkostroji.

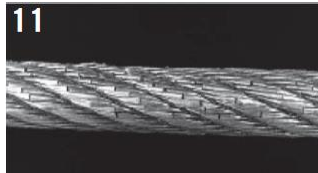

11 Ještě jeden příklad lana vedeného příliš úzkým kladkostrojem.



12 Příliš široký kladkostroj špatně podepírá ocelové lano. Následkem je rychlé zlámání drátů na styčném povrchu.

Poškození vlivem ohýbání



13 Zlámání drátů na ocelových lanech se zavřenými prameny způsobené vyčerpáním.



14 Toto nekroutivé ocelové lano bylo taženo přes okraj kladkostroje, a tím se hodně poškodilo.



15 Toto lano bylo taženo přes okraj kladkostroje. Všimněte si stopy poškození.

Poškození z důvodu hrubé nedbalosti

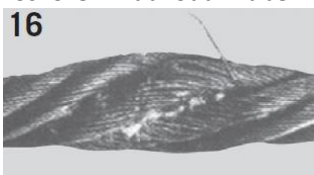

16 Zploštění z důvodu mačkání. Poškození jsou trvalá.



17 Při zatížení vzniklých smyček dojde k zlomení vláken a deformacím.

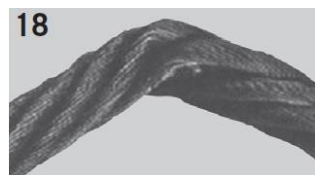

18 Ohnutí vzniknou vlivem síly (vnějších vlivů).

Vnější poškození

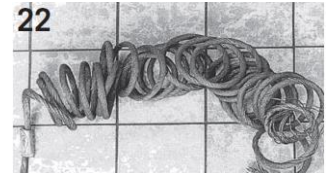

22 Pokud se ocelové lano táhne přes ostré hrany, má sklon se v nezátíženém stavu navíjet.

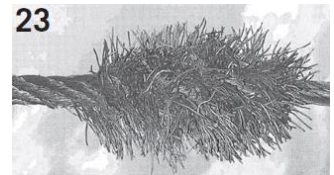

23 Brzdové lano jeřábu s držadlem. Všechny vnější dráty jsou vlivem opotřebování na výstupní hubici 1x na délku pletení polámané. Zlomené části se potom mačkaly do konečného bodu posunu.

Správné používání ocelového lana vám může zachránit život!

5 POUŽITÍ SPODNÍ VODICÍ KLADKY

Při vlečení přes spodní kladku nesmí být omezovací prvky nebo kluzáky nataženy do spodní kladky, v opačném případě může dojít k poškození lana.

Použití bezpečnostního kolíku označeného šipkou je povinné.

Při použití vodicí kladky musíme dávat pozor na odpovídající průměr kotouče. Při vlečení nesmí omezovací prvky nebo kluzáky nataženy do kladky.

POHYBUJTE SE V BEZPEČNÉ VZDÁLENOSTI!

Při používání kluzáků musíme být pozorní, abychom lana nevlékli kluzákem v ostrém úhlu.

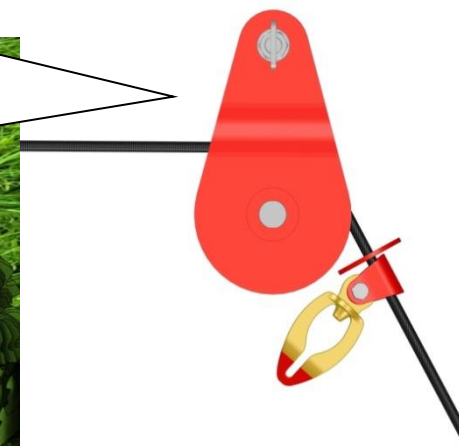

6 ÚDRŽBA NAVIJÁKU

Před zahájením údržby vypněte traktor, vyjměte klíč a počkejte, až se pohyblivé díly zastaví.

Každých 40 provozních hodin je nutno promazání ložiska horní kladky. Nutná je také údržba řetězu pohonu. Pokud je vystaven znečištění, je třeba jej očistit a potom minimálně namazat mazivem odolným proti vysokým teplotám (obyčejné mazivo se rozehřívá), neboť mazivo nesmí přijít do kontaktu s třecí plochou spojky.

Nesprávné mazání může způsobit kontakt maziva s obložením spojky a brzdného obložení.

6.1 NAPÍNÁNÍ POHONNÉHO ŘETĚZU

Pohonný řetěz se během provozu vlivem zatížení poněkud roztáhne, a proto je třeba víckrát jej kontrolovat a nastavit, aby se zabránilo nadměrnému opotřebení celého řetězového pohonu. Řetěz nesmí být napjatý příliš a musí umožňovat vůli od 1–3 mm. První napínání provedte po cca 2 provozních hodinách, později pak kontrolujte řetěz každých 20 provozních hodin.

Nejdříve odstraňte kryt kardanové hřídele (viz seznam dílů str. 34, díl C13). Poté uvolněte šrouby na krytu pohonu (poz.1, Obrázek 11). Začneme napínat hlavní řetěz (poz. 2, Obrázek 11), utahujeme matici (poz. 3., Obrázek 11) a zároveň rukou kontrolujeme napětí řetězu. Řetěz musí umožňovat minimální vůli. Po dosažení požadovaného napnutí řetězu je potřeba upínací šroub matice a matici (poz.1, Obrázek 11) utáhnout.

Pohonné řetězy jsou díly, jež se rychle opotřebují, a proto se na ně záruka nevztahuje.

Obrázek 11:

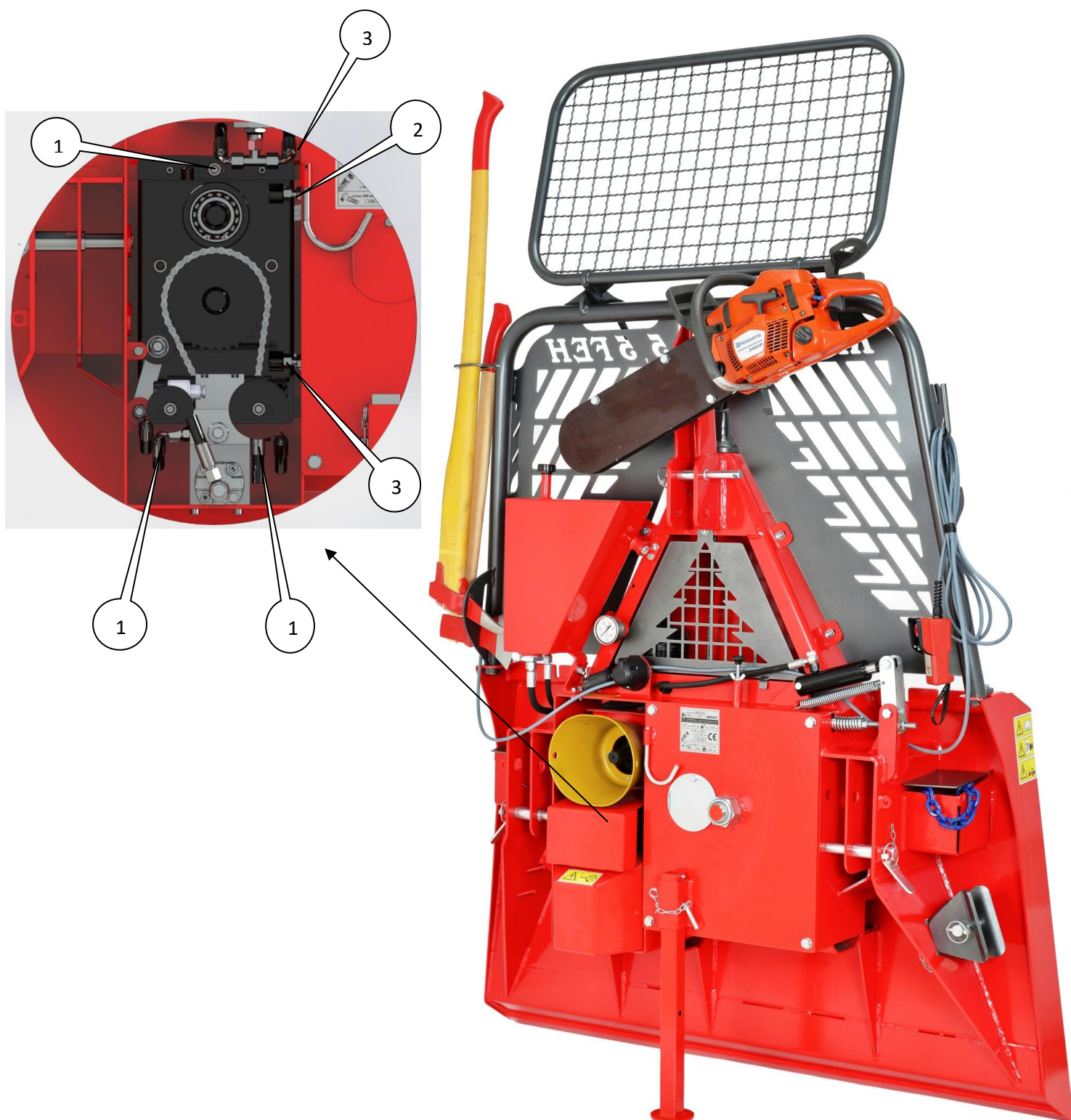

Řetězy namažte vhodným mazivem (lithiovým), které je maximálně přílnavé, aby se během provozu neuvolňovalo. Existuje totiž nebezpečí, že by se uvolněné mazivo dostávalo na lamelu spojky, čímž by se zmenšila vlečná síla. Mazivo musí být také voděodolné a použitelné v teplotním rozsahu od -25°C až $+125^{\circ}\text{C}$. Pro mazání řetězu se může použít také sprej podobných vlastností.

6.2 CO UDĚLÁTE, KDYŽ ...

PROBLÉM	PRAVDĚPODOBNÉ DŮVODY:	ŘEŠENÍ
naviják nereaguje při zapnutí spínače, resp. při zmáčknutí na tlačítko na řídicí konzole (nebo na dálkovém ovladači při dálkovém radiovém ovládní)	v hydraulickém systému není dostatečný tlak	prověřte, zda je zapojen pohon navijáku (kardan musí být zapnut, jinak čerpadlo nefunguje), prověřte množství oleje v nádrži
	systém není pod elektrickým napětím	prověřte připojení elektřiny na traktor, zda jsou spuštěná poziční světla na traktoru (prověřte el. akumulátor dálkového ovládní), prověřte a dle potřeby očistěte zoxidované kontakty
	řídicí ventil nefunguje	pokud chybí elektrický zdroj, je potřeba vyřešit nedostatky z předchozího bodu, pokud je řídicí ventil pouze dočasně zablokovaný, pak je možné odblokovat ho současným mačkáním na tlačítka konzole a na styčné čepy magnetů, které se nacházejí na středu čelních ploch magnetů ✘
	Přetržený řetěz pohonu. (malý nebo velký)	Vyměňte řetěz **
	Roztržený nebo spadlý řetěz čerpadla.	Znovu sestavte pohonný řetěz (prověřte postavení ozubených kol) nebo jej vyměňte; zkontrolujte vůli kardanové hřídele **
	Koncový spínač na řadiči ocelového lana je poškozený.	Opravte spínač (promažte západku na jeho konci) nebo jej vyměňte.
Naviják nevléče dostatečně	příliš dlouhé vlečné lano na bubnu	Prověřte maximální délku lana na bubnu
	Znečištěná lamela spojky (nesprávné mazání pohonného řetězu)	Je nutno očistit povrch spojky nebo je nutná výměna ✘
	Opotřebená lamela spojky	nutno vyměnit spojky ✘
	poškozen pohonný díl navijáku	nutno vyměnit poškozenou část navijáku ✘
	příliš nízký tlak oleje v hydraulickém systému	poradte se se servisní službou ✘
	Vzdálenost spojky není nastavena správně.	Nastavte vzdálenost podle návodu výrobce.
	Poškozené obložení spojky.	Vyměňte obložení spojky. **
	Spálené obložení spojky.	
Válec spojky teče.	Vyměňte manžety nebo kompletní válec spojky.	
tlak oleje pod minimálně určeným tlakem	příliš málo oleje v nádrži	prověřte množství oleje v nádrži a dle potřeby jej doplňte, vyhledejte a vhodně utěsněte případné místo, kde by olej unikal
příliš nízký tlak oleje	poškození čerpadla	poradte se se servisní službou; vyměnit čerpadlo ✘
	nesprávné nastavení bezpečnostního ventilu	Nastavte bezpečnostní ventil.
rychlý pád tlaku, bez toho aby byl naviják v provozu	poškození zpětného ventilu	poradte se se servisní službou, vyměňte poškozené části navijáku ✘
	poškození řídicího ventilu	
	poškození tlakového akumulátoru	
brzdňý výkon není odpovídající	nesprávné nastavení brzdy	nastavte brzdňý výkon
	znečištěné obložení pásové brzdy	Vyměňte pásovou brzdu **
	poškozen mechanismus brzdy	je nutno vyměnit poškozené díly ✘
	opotřebená pásová brzda	je nutno vyměnit pásovou brzdu

PROBLÉM	PRAVDĚPODOBNÉ DŮVODY:	ŘEŠENÍ
vlečné lano se těžce vyvléká	nesprávné nastavení výkonu vyvlékání lana	nastavte výkon vyvlékání lana
	poškozené vlečné lano	vyměnit vlečné lano
	poškozená pásová brzda Nečistota v plášti navijáku.	vyměnit pásovou brzdu Odmotat vlečné lano a naviják očistit.
naviják vleče i přes vypnutou spojku	Nesprávné nastavení chodu válce spojky	nutno nastavit chod válce spojky
	poškozen buben	je nutno vyměnit buben
	poškozené spojky	vyměnit poškozené spojky **
Nefunguje hydraulická kladka.	Nízký tlak oleje v hydraulickém systému.	Poradte se se servisní službou.
	Hydromotor ztrácí výkon.	Vyměňte hydromotor.
	Nesprávné nastavení brzdy.	Nastavte pásovou brzdu.
	Opotřebované přitlačné válce.	Vyměňte přitlačné válce.
	Nefunguje ventil nastavení rychlosti navíjení ocelového lana hydraulické kladky.	Zkontrolujte, zda není ventil úplně uzavřen; poškozený ventil vyměňte

** spotřební materiál

Naviják je funkčně a bezpečnostně otestován. Z důvodu bezvadného a bezpečného provozu je nutné v případě poruchy použít pouze originální servisní díly. Zákazník ztrácí veškeré nároky na záruku, pokud použije neoriginální náhradní díly nebo pokud je oprava provedena neodborně nebo pokud opravu provede osoba, která k tomu není zplnomocněna.

6.3 UDRŽBA KARDANOVÉ HŘÍDELE

Pro pohon navijáku musíme použít kardanovou hřídel odpovídající kvality (síly). Doporučujeme použít kardanovou hřídel značky WALTERSCHEID W2300E-SD15-560, katalogové číslo: 2000336, která je vyrobena speciálně pro takový typ navijáku, nebo kardanovou hřídel jiných výrobců s podobnými vlastnostmi.

6.3.1 Mazání kardanové hřídele

Typ maziva: lithiové mazivo

Třída odolnosti: NL-GI2

Maximální množství maziva na místo mazání: 15 g = 5 stlačení

Kříže (1) a ochranná ložiska (2):

Ochranné ložisko stlačíme dozadu a namažeme kříž i ochranné ložisko. Potom je vrátíme zpátky do původní pozice.

Trubky (3):

Roztáhneme kardanovou hřídel a v polovině s vnitřní trubicou odstraníme ochranu a namažeme vnitřní trubku.

Obrázek 12:

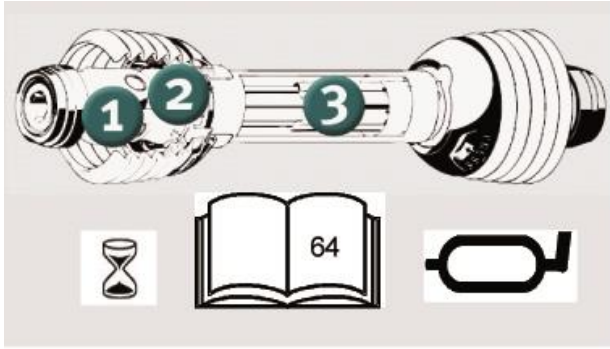

Obrázek 13:

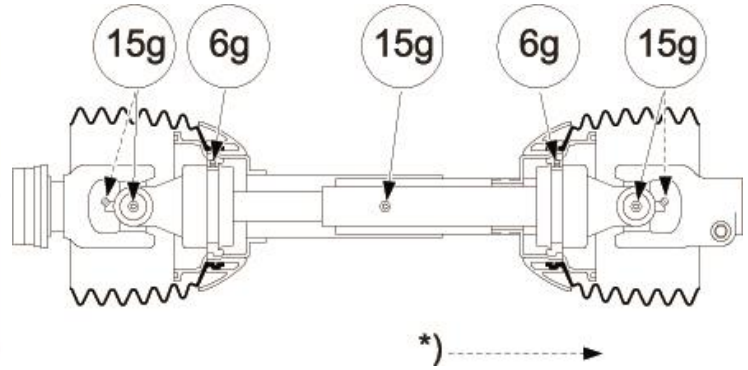

6.3.2 Interval mazání

Opatrným zacházením se zvýší spolehlivost a životnost kardanové hřídele.

Používání kardanové hřídele bez ochrany nebo s poškozenou ochranou, respektive s nesprávně umístěným řetězem na přidržení ochrany (pokud je potřeba) je zakázáno.

Před zahájením práce se musí ověřit umístění a funkčnost všech ochranných prvků.

Poškozené nebo chybějící díly nahradíme jedině originálními díly.

Jiná úprava, než jaké je popsáno v návodu, je zakázáno.

Zvláštní pozornost musíme věnovat pravidelnému promazávání kříže a kardanových trubek každých 8 hodin, v opačném případě může dojít k jejich poškození s následným poškozením kardanové hřídele a pohonu navijáku. Nutný je také bezchybný stav ochranných trubek a trychtýřů.

Kardanovou hřídel mažeme dle návodu výrobce (obrázek 14).

Obrázek 14:

ServicePlus
inside **System**
powered by GKN Walterscheid

	P - Line PWE / PWZ			W - Line WWE / WWZ			ECO - Line E								
	1	2	3	1	2	3	1	2	3						
W ₁	250 h			60 h			100 h 250 h**			8 h 60 h			8 h		
W ₂															
W ₂	250 h 100 h*			40 h			50 h			8 h 40 h			8 h		

93

6.4 PLÁN ÚDRŽBY:

Vizuální prohlídka navijáku a testování činnosti provedeme před každým zahájením práce. Takto prověříme:

- zda jsou přitaženy všechny šrouby a matice,
- zda nejsou na navijáku mechanická poškození,
- zda jsou nastaveny všechny pojistky čepů na přípojných místech navijáku,
- zda je hřídel připojena a je připnuto lanko bezpečnostní kardanové hřídele,
- zda jsou spodní páky traktoru správně fixované, aby se předešlo horizontálnímu posunu navijáku,
- zda spojka správně funguje,
- zda je síla vyvlékání lana správně nastavena.

Veškeré nedostatky je nutno před zahájením činnosti odstranit!

CO JE TŘEBA UDĚLAT?		KDY?	JAK? ČÍM?
Rozvinout lano a pevně ho navinout na buben.		U nového navijáku a pokaždé, když je lano na bubnu uvolněné.	Vizuálně
prověřit, zda není poškozeno a zda je správně připevněno			
Kontrola a napínání řetězu		Hnací řetězy napněte po prvních 2 provozních hodinách a poté po každých 20 provozních hodinách.	Viz kapitola napínání pohonného řetězu
Výměna spojky		Dle potřeby.	✘
Výměna pásové brzdy		Pokud se brzdná síla už nedá nastavit	✘
Mazání	Hnací řetěz	Každých 20 provozních hodin	Vazelína (lithiová)
	Ložisko horní a spodní kladky	Nejméně jednou týdně	
	Sedlo horní kladky nahoře na navijáku		

✘ Náročnější práce při opravě navijáku musí provádět odborník, resp. servisní služba!

**PRAVIDELNÁ A PEČLIVÁ ÚDRŽBA JE
PODMÍNKOU PRO BEZPROBLÉMOVÝ
PROVOZ A DLOUHOU ŽIVOTNOST!**

6.5 KONTROLA HYDRAULICKÉHO OLEJE

Občas je nutné zkontrolovat hladinu oleje v nádrži, ve kterém musí být 3,8 litru oleje viskozity 32–46 mm² (8,3 litru, pokud je naviják vybaven hydrokladkou). Doporučujeme olej DIVINOL DHG 32 nebo podobný. Množství oleje se kontroluje tyčkou na krytu nádrže.

Olej je potřeba nejdříve vyměnit po provedených 200 hodinách, podruhé po provedených dalších 600 hodinách, potom po každých 1000 hodinách, respektive minimálně jednou za rok (profesionálové dvakrát za rok). Při práci je nutná kontrola teploty oleje. To provedeme teploměrem. Pokud teplota překročí 70°C, je nutné okamžitě přerušit práci a zjistit důvod přehřívání.

6.6 DŮSLEDKY NESPRÁVNÉHO POUŽÍVÁNÍ LESNÍHO NAVIJÁKU:

- Spálená spojka
- Spálená pásová brzda
- Poškozený mechanismus brzdy
- Utržený článkový řetěz
- Zlomená kladka nebo ložisko kladky
- Poškození krytu kardanové hřídele
- Poškození ozubeného kola
- Poškození krytu, resp. destrukce rámu
- Utržené lano
- Destrukce osy bubnu ...

7 VÝSTRAŽNÉ ZNAČKY

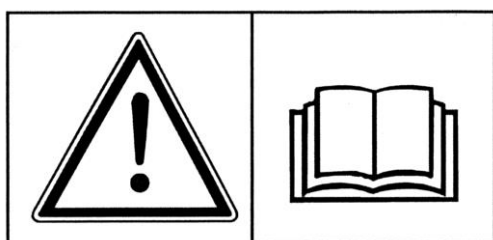

1. Čtěte a dodržujte návod k práci!



2. Nepohybujte se v nebezpečném okolí stroje!

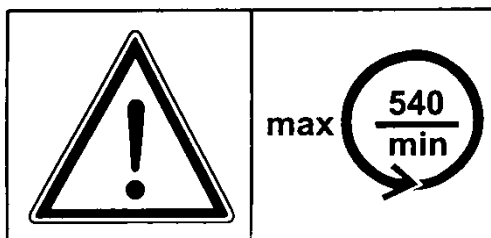

3. Maximální počet otáček a směr otáčení kardanu!

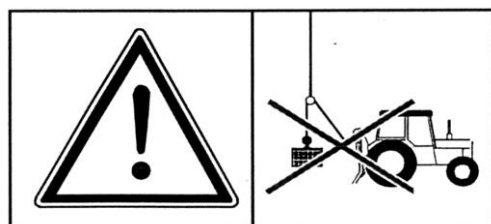

4. Není určeno ke zdvihání nákladu

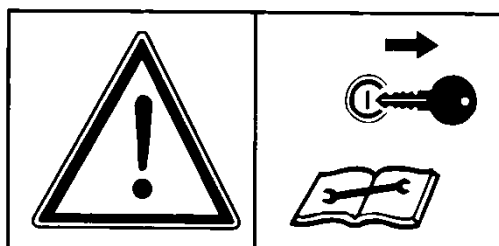

5. Před zásahem do navijáku vypněte traktor a vyjměte klíč!

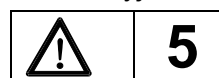

6. Povinné použití ochranných pomůcek!



7. Drátěné lano je potřeba odseknout jedině se zadní částí sekery.

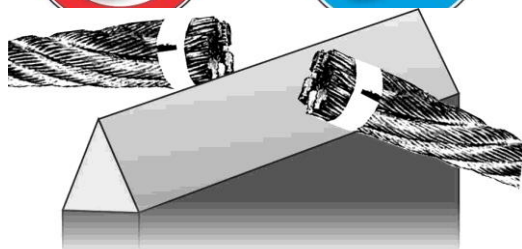

• **STANDARD: lesní naviják bez hydraulické kladky**

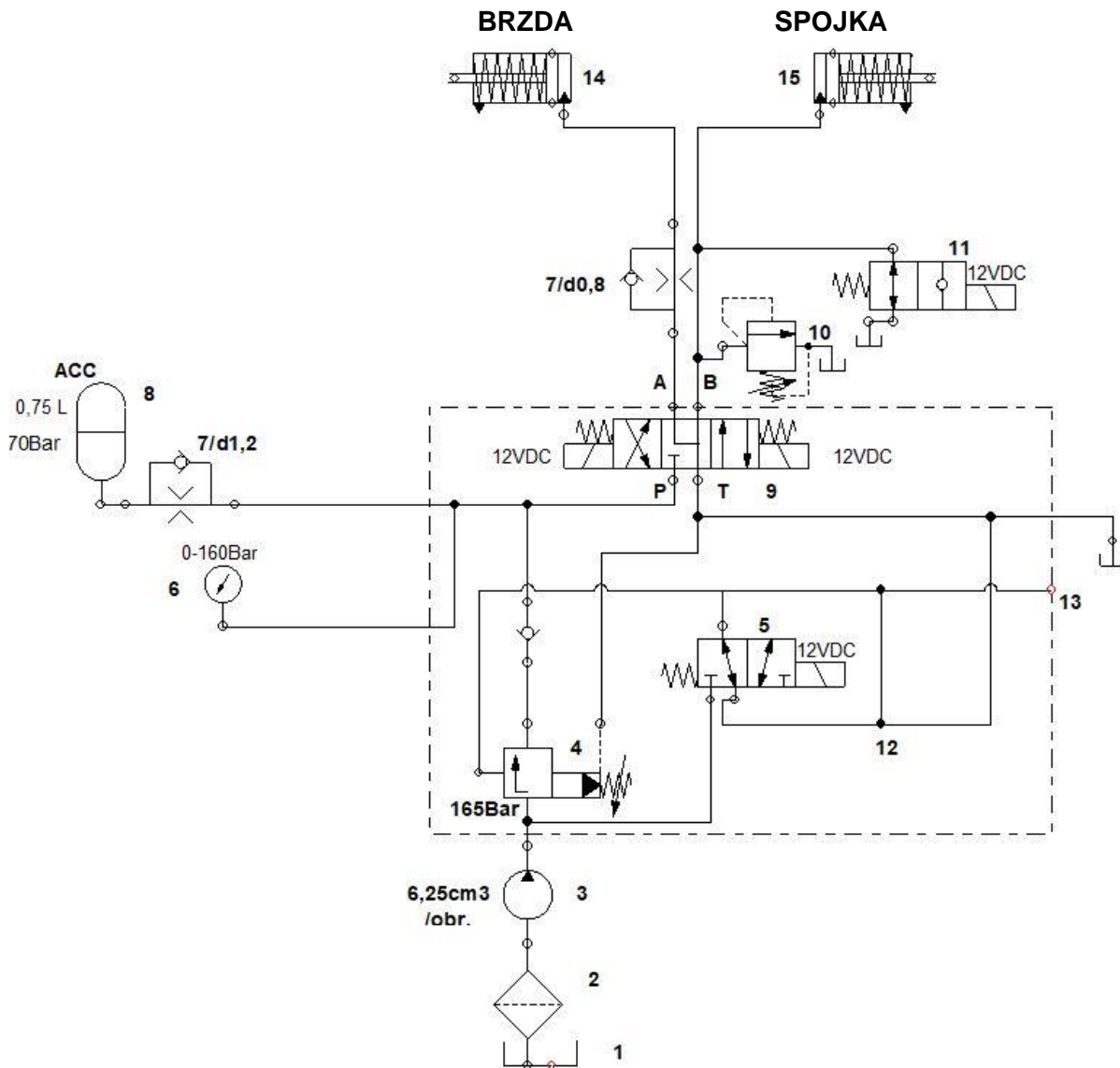

1. Nádrž	9. Elektromagnetický ventil 4/3
2. Sací filtr	10. Regulátor tlaku
3. Čerpadlo	11. Rozvaděč 2/2
4. Regulátor tlaku	12. Čep uzávěru 3/2
5. Rozvaděč 3/2	13. Čep uzávěru 1/4"
6. Manometr	14. Brzdový válec
7. Zpětný ventil	15. Spojka válce
8. Expanzní nádoba	

AKU, A,B,T....G1/4"

• **VARIANTA: lesní naviják s hydraulickou kladkou**

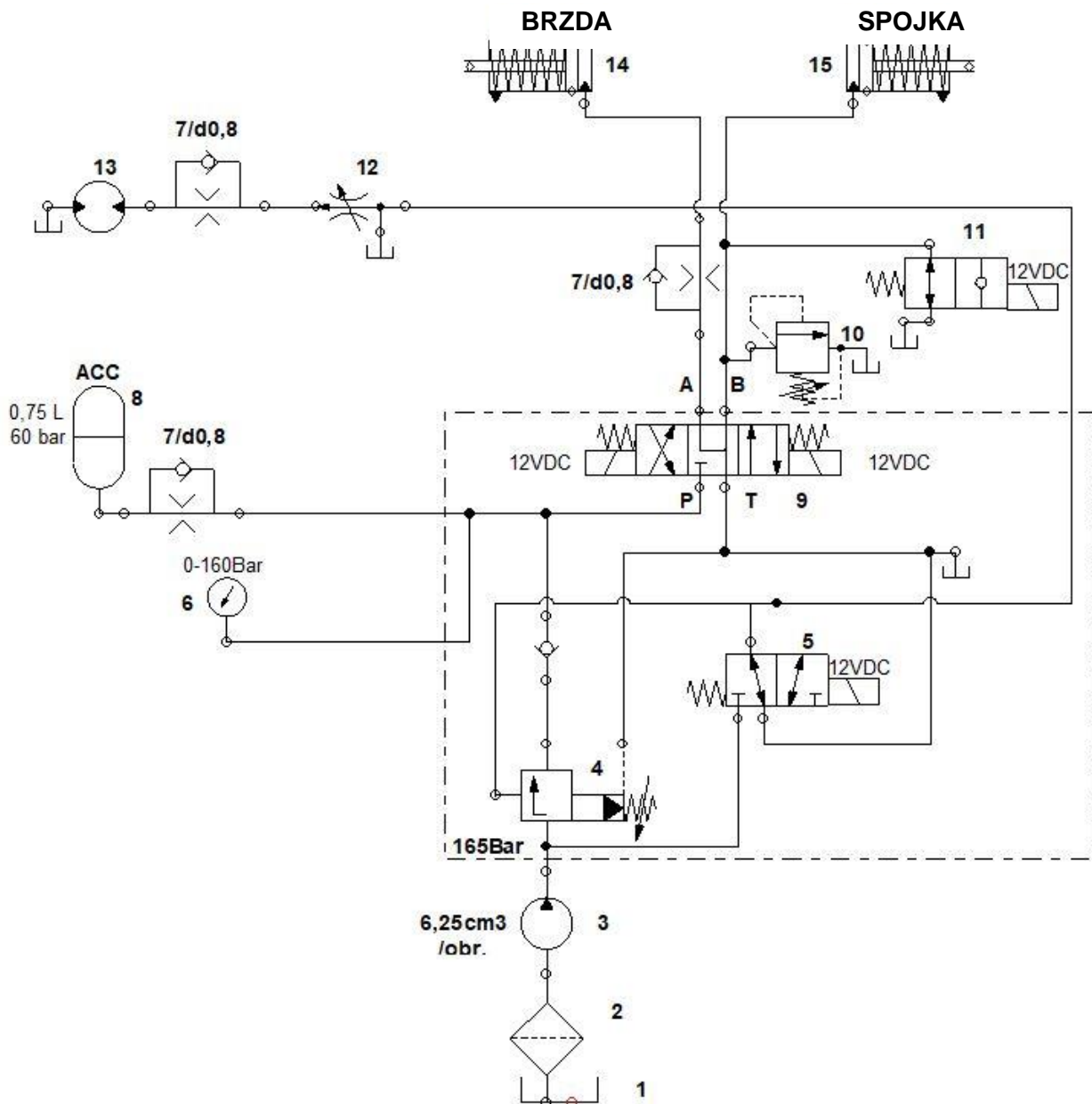

1. Nádrž	9. Elektromagnetický ventil 4/3
2. Sací filtr	10. Regulátor tlaku
3. Čerpadlo	11. Rozvaděč 2/2
4. Regulátor tlaku	12. Regulátor proudu
5. Rozvaděč 3/2	13. Hydromotor
6. Manometr	14. Brzdový válec
7. Zpětný ventil	15. Spojka válce
8. Expanzní nádoba	

AKU, A,B,T....G1/4"

ELEKTRICKÉ SCHÉMA

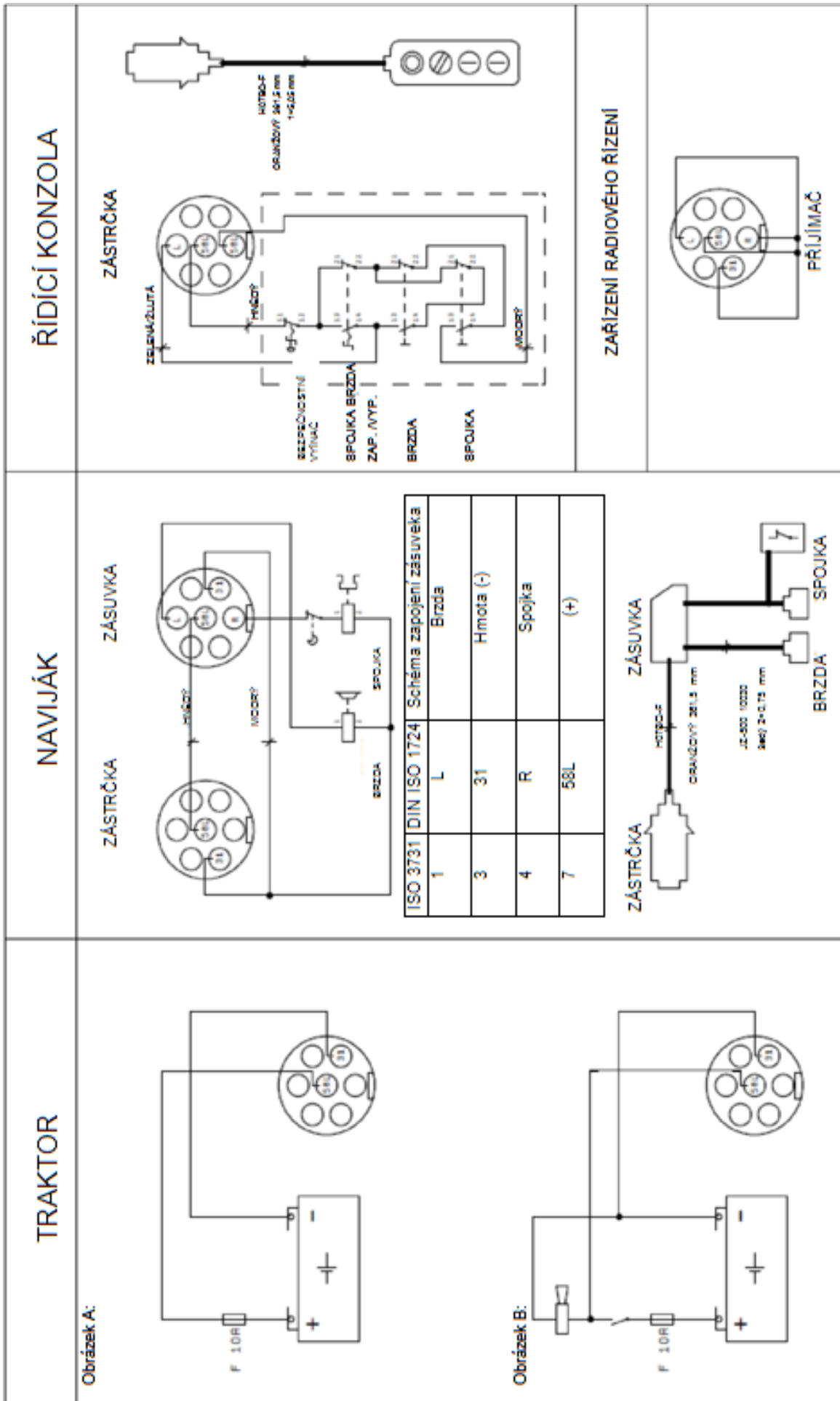

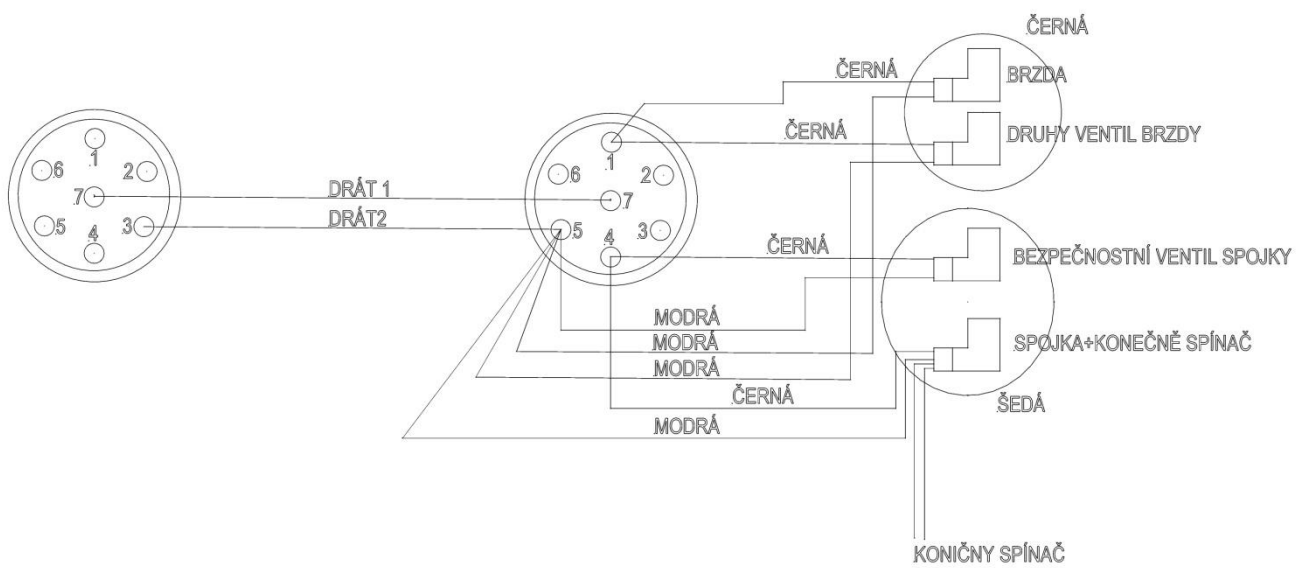
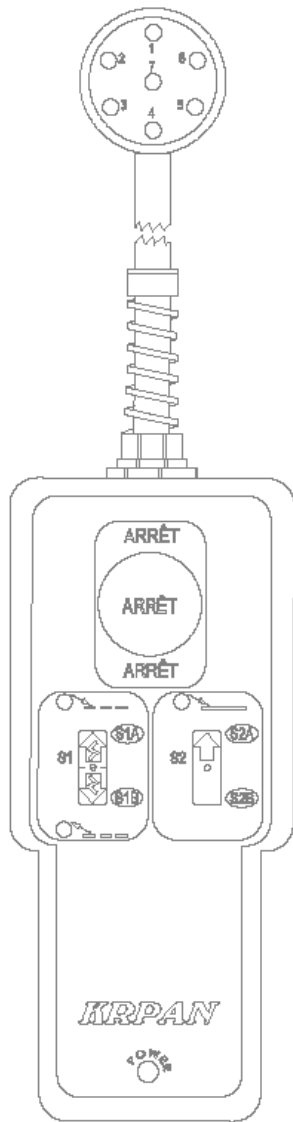

8 NÁHRADNÍ DÍLY NAVIJÁKU

Pozn.	Díly navijáku	Poč. kusů
A	OSA NAVIJÁKU	
A1	HLAVNÍ OSA NAVIJÁKU	1
A2	TLAČNÉ LOŽISKO 51309	1
A3	ŘETĚZ 1" (59 článků)	1
	SPOJOVACÍ ČLÁNEK ŘETĚZU 1" (59 článků)	1
A4	OZUBENÉ KOLO 54Z 1"	1
A5	KULIČKOVÉ LOŽISKO 6008	2
A6	PODLOŽKA PRUŽINY OZUBENÉHO KOLA	1
A7	PRUŽINA (tlaková) N41x40x8	1
A8	KULIČKOVÉ LOŽISKO 6308	3
A9	NAVÍJECÍ BUBEN	1
A10	ŠROUB M12x30 DIN 912 8,8 Zn	1
A11	PÁS BRZDY	1
A12	HYDRAULICKÝ VÁLEC	1
A13	VÍKO	1
A14	PODLOŽKA Ø 12 DIN 125A Zn	4
A15	ŠROUB M12x20 DIN 933 8,8 Zn	4
A16	MATICE M39 DIN 985 8 Zn	1
A17	OCHRANNÉ VÍKO	1
A18	PODLOŽKA Ø 8 DIN 125A Zn	1
A19	ŠROUB M8x16 DIN 933 8,8 Zn	1
A20	DRŽÁK KARDANOVÉ HŘÍDELE	1
A21	PRUŽINOVÁ ZÁVLAČKA Ø3x16 DIN 1481	1
A22	NOHA NAVIJÁKU	1
A23	ZAJIŠŤOVACÍ KOLÍK NOHY	1
A24	DVOJITÝ ZÁVLAČKA D3x62 + ŘETĚZ	2
A25	DIST. PODLOŽKA Ø75xØ40x3 (do 08/2014)	1
B	BRZDA NAVIJÁKU	
B1	ŠROUB M10x45 DIN 931 8,8	1
B2	BEZPEČNOSTNÍ MATICE M10 DIN 985 8	1
B3	ZÁVITOVÁ TYČ M12x250 DIN 975	1
B4	MATICE M12 DIN 934 8	1
B5	EXCENTR	2
B6	ČEP ZÁVITOVÉ TYČE	1
B7	ČEP EXCENTRU Ø16x50	1
B8	TRUBICE BRZDOVÉHO PÁSU	1
B9	PODLOŽKA	1
B10	PRUŽINA BRZD. PÁSU (tlaková) 30x100x5	1
B11	PODLOŽKA PRUŽINY	2
B12	BEZPEČNOSTNÍ MATICE M12 DIN 985 8	5
B13	ŠROUB M12x60 DIN 931 8,8	1
B14	ŠROUB M12x80 DIN 931 8,8	1
B15	PODLOŽKA M12/13 DIN 125 A	2
B16	PÁKA BRZDY	2
B17	ČEP BRZDOVÉHO MECHANIZMU	1
B18	PRUŽINA (tažná) 21x145x3 Zn	2
B19	ČEP VÁLCE	1
B20	HYDRAULICKÝ VÁLEC BRZDY CE-22X66	1
B21	ZÁVLAČKA Ø3,2 x 20 DIN 94 Zn	1
B22	Cu PODLOŽKA ¼"	2
B23	DUTÝ ŠROUB ¼"	1
C	REDUKTOR	
C1	KRYT REDUKTORU	1
C2	KRYT KARDANU	1

Pozn.	Díly navijáku	Poč. kusů
C4	ŠROUB M8x16 8,8 Zn	1
C5	MATICE M12	6
C6	REDUKČNÍ OZUBENÉ KOLO	1
C7	ŘETĚZ ČERPADLA 1/2"	1
C8	OZUBENÉ KOLO POHONU ČERPADLA	1
C9	ZAJIŠŤOVACÍ ŠROUB	1
C10	POJISTNÝ KROUŽEK Ø80	2
C11	LOŽISKO 6208 2RS	4
C12	KARDANOVÁ HŘÍDEL	1
C13	HMOŽDINKA 10x32	4
C14	OZUBENÉ KOLO	1
C15	POJISTNÝ KROUŽEK Ø35	1
C16	MATICE M12	3
C17	PODLOŽKA Ø13 DIN 125A	3
C18	ŠROUB M8x12	2
C19	MAZNICE M16x1,5	1
C20	DOMEK REDUKTORU	1
C21	ŠROUB M12x60	2
C22	ŠROUB M12x95	1
C23	KARDANOVÁ HŘÍDEL	1
C24	ŠROUB M12x110	2
D	KLADKA NAPNUTÍ ŘETĚZU	
D1	PRUŽINA (tažná) 11x65x1	1
D2	PÁKA KLADKY	1
D3	BEZPEČNOSTNÍ MATICE M12, DIN 985 8	1
D4	ZÁVLAČKA Ø3,2x20 DIN 94	1
D5	REDUKČNÍ KROUŽEK	1
D6	LOŽISKO 6002 2RS-SKF	1
D7	KOLO KLADKY ŘETĚZU	1
D8	POJISTNÁ PODLOŽKA Ø30, DIN 472	1
E	KRYCÍ DESKA	
E1	KRYCÍ DESKA	1
E2	PODLOŽKA M5 DIN 125 A	2
E3	ŠROUB M50X20 DIN 912	2
F	ELEKTROINSTALACE NAVIJÁKU	
F1	ZÁSTRČKA DÁLKOVÉHO OVLÁDÁNÍ	1
F2	ŠROUB M5x35 DIN 84 4,8	3
F3	ZÁSUVKA	1
F4	MATICE M5 DIN 934 8	3
F5	12V KABEL	1
G	HYDRAULIKA NAVIJÁKU S H.K.	
G1	ŘÍDICÍ BLOK	1
G2	PODLOŽKA M8DIN 125 A	8
G3	IMBUSOVÝ ŠROUB M8x100 DIN 912 8,8	3
G4	IMBUSOVÝ ŠROUB M8x90 DIN 912 8,8	3
G5	KULIČKOVÉ LOŽISKO 6002 2RSH	1
G6	POHONNÁ HŘÍDEL S OZUBENÝM KOLEM	1
G7	PRUŽINOVÁ ZÁVLAČKA Ø6X32 DIN 1481	1
G8	ŠROUB M3X30 DIN 912	4
G9	PODLOŽKA M8 DIN 125 A	4
G10	KONEKTOR ŠEDÝ	3
G11	VENTIL VE NA 20-01H 34 UNF	2
G12	MAGNET EC36 DIA 13 12 VDC LUEN	2

C3	PODLOŽKA Ø 8 DIN 125A Zn	1
Pozn.	Díly navijáku	Poč. kusů
G15	TŘÍCESTNÁ PŘÍPOJKA EVT 8-L	1
G16	ROHOVÁ PŘÍPOJKA EVW 8-L	3
G17	ROVNÁ PŘÍPOJKA S MATICÍ 8L	1
G18	ROVNÁ PŘÍPOJKA EVG E8S R ¼"	2
G19	BLOK Alu	1
G20	KONEKTOR ČERNÝ	1
G21	ŠROUB M5X35 DIN 912 12,9	4
G22	PODLOŽKA M5 DIN 125A Zn	4
G23	ROVNÁ PŘÍPOJKA GE8S R ¼" ED L=50 MM	1
G24	VENTIL KV-4/3-5KO-6-6-12DCKD12	1
G25	REGULAČNÍ VENTIL	1
G26	ROVNÁ PŘÍPOJKA XVGE 8-TLUMIVKA	1
G27	ROVNÁ PŘÍPOJKA GE8-IL R ¼"	1
G28	ČERPADLO K1PD9 2G 5,8CM 8,7 L/MIN	2
G29	Cu PODLOŽKA 3/8"	2
G30	DUTÝ ŠROUB 3/8"	1
G31	ROVNÁ PŘÍPOJKA GE8-S R 3/8" (OD 09/2014)	1
G32	TŘÍCESTNÁ PŘÍPOJKA 10L (M16) (OD 09/2014)	1
G33	ROHOVÁ PŘÍPOJKA 10L (OD 09/2014)	1
G34	ROVNÁ PŘÍPOJKA GE10L R3/8" (OD 09/2014)	1
G35	PRŮTOKOVÝ VENTIL (OD 09/2014)	1
G36	DRŽÁK PRŮTOKOVÉHO VENTILU (OD 09/2014)	1
G37	MATICE M8 DIN 985 Zn (OD 09/2014)	2
G38	PODLOŽKA M8 DIN 125A Zn (OD 09/2014)	4
G39	ŠROUB M8X20 DIN 931 8,8 Zn (OD 09/2014)	4
G40	PŘÍPOJKA ROVNÁ 3/8" - NIPL (OD 09/2014)	1
G41	ROHOVÁ PŘÍPOJKA EVW 10L	1
G42	MANOMETER	1
I	OCHRANNÁ MŘÍŽ	
I1	SPODNÍ OCHRANNÁ SÍŤ	1
I2	HORNÍ OCHRANNÁ SÍŤ	1
I3	ŠROUB M12×40, DIN 933 8,8	2
I4	PODLOŽKA M12, DIN 125 A	6
I5	BEZPEČNOSTNÍ MATICE M12 DIN 985 8	3
I6	ŠROUB M12×35 DIN 603 8,8	2
I7	RUKOJEŤ M12	2
I8	ŠROUB M10×25 DIN 933 8,8	4
I9	PODLOŽKA M10, DIN 125 A	12
I10	BEZPEČNOSTNÍ MATICE M10 DIN 985 8	6
I11	ŠROUB M10×30 DIN 933 8,8	2
I12	OCHRANNÝ PLECH	1
I13	ŠROUB M12×30, DIN 933 8,8	1
I14	IMBUSOVÝ ŠROUB M8×16 DIN 912 8,8	1
I15	PODLOŽKA M8 DIN 125 A	1
I16	OCHRANA RUKOJETI STROJE	2
J	DRŽÁK MOTOROVÉ PILY	
J1	DRŽÁK MOTOROVÉ PILY	2
J2	PVC VYMEZOVACÍ KROUŽEK 20×10×10,5 mm	3
J3	BEZPEČNOSTNÍ MATICE M10 DIN 985 8	3
J4	PODLOŽKA M10 DIN 125 A	3
J5	ŠROUB M10×45 DIN 931 8,8	3

G13	MATICE VENTILU	1
G14	ROHOVÁ PŘÍPOJKA GE8-DR1/4" NPT	1
Pozn.	Díly navijáku	Poč. kusů
K	HORNÍ KLADKA	
K1	KRYT KLADKY	1
K2	MATICE M12 DIN 934 8	1
K3	DISTANČNÍ PODLOŽKA Ø40/Ø12,5	2
K4	VEDENÍ DRÁTĚNÉHO LANA	1
K5	DISTANČNÍ PODLOŽKA Ø45/Ø31	1
K6	KOLO KLADKY	1
K7	KULIČKOVÉ LOŽISKO 6306	1
K8	POJISTNÁ PODLOŽKA Ø72 DIN 472	1
K9	DISTANČNÍ TĚSNĚNÍ Ø30×59	1
K10	DISTANČNÍ PODLOŽKA 2 Ø45/Ø31	1
K11	ŠROUB M12×85 DIN 931 8,8	1
K12	MAZACÍ ČEP M10 DIN 71412	1
L	SPODNÍ KLADKA	
L1	KRYT SPODNÍ KLADKY	1
L2	PRUŽINOVÁ ZÁVLAČKA Ø6×50 DIN 1481	1
L3	KOLÍK SP. KLADKY Ø25×225	1
L4	MATICE M12 DIN 934 8	1
L5	VNĚJŠÍ PODLOŽKA KLADKY Ø40×12,5	2
L6	MAZACÍ ČEP M10 DIN 71412	1
L7	OMEZOVAČ POHYBU	1
L8	PRUŽINOVÁ ZÁVLAČKA Ø4×16 DIN 1481	1
L9	ZAJIŠŤOVACÍ KOLÍK OCELOVÉHO LANA	1
L10	DISTANČNÍ PODLOŽKA Ø45×Ø31	1
L11	KLADKA	1
L12	KULIČKOVÉ LOŽISKO 6306	1
L13	POJISTNÁ PODLOŽKA Ø72 DIN 472	1
L14	DISTANČNÍ PODLOŽKA 2 Ø45×31	1
L15	TĚSNĚNÍ KLADKY Ø30×52	1
L16	ŠROUB M12×80 DIN 931 8,8	1
M	ZÁVĚS (OD 03/2014)	
M1	ZÁVĚS	1
M2	ZAJIŠŤOVACÍ ČEP	1
M3	ZÁVLAČKA D10+ ŘETĚZ	1
M4	ZÁVLAČKA DVOJITÁ D3x62+ ŘETĚZ	2
M5	KOLÍK PŘIPOJENÍ Ø20×122	2
N	ČEP	
N1	SPODNÍ PŘIPOJOVACÍ ČEP Ø28	2
N2	ZÁVLAČKA D10+ ŘETĚZ	3
N3	HORNÍ PŘIPOJOVACÍ ČEP Ø25	1
O	PŘEDBRZDA NAVIJÁKU	
O1	REGULOVACÍ ŠROUBY M10×42	1
O2	KŘÍDLOVÁ MATICE M10 DIN 315	1
O3	PODLOŽKA Ø15	1
O4	PRUŽINA (tlaková) 15×30×2,2	1
O5	ČEP PŘEDBRZDY	1
R	EXPANZNÍ NÁDOBA	
R1	EXPANZNÍ NÁDOBA	1

Pozn.	Díly navijáku	Poč. kusů
R4	ŠROUBENÍ EXPANZNÍ NÁDOBY	1
R5	TŘÍCESTNÁ PŘÍPOJKA EVT 8L	1
S	HYDRAULICKÁ Kladka	
S1	KRYT Kladky	1
S2	LOŽISKO 6308	2
S3	Kladka	1
S4	POHONNÁ HŘÍDEL HM Ø40×80	1
S5	KOLÍK DIN 6885A 10×8×25	1
S6	IMBUSOVÝ ŠROUB M6×12 DIN 912 10,9	3
S7	PŘÍRUBA HYDROMOTORU	1
S8	PODLOŽKA Ø 8 DIN 125 A	4
S9	ŠROUB M8×25 DIN 933 8,8	4
S10	HYDROMOTOR 32 cm ³	1
S11	Cu PODLOŽKA 3/8"	4
S12	DUŤÝ ŠROUB 3/8"	2
S13	PŘÍPÍNAČ Ø5×32 DIN 94	6
S14	VEDENÍ OCELOVÉHO LANA	1
S15	PRUŽINOVÁ ZÁVLAČKA Ø4×24 DIN 7346	2
S16	ZÁVLAČKA VEDENÍ OCELOVÉHO LANA	2
S17	KRYT 2	1
S18	KOLÍK Ø20×68	2
S19	PODLOŽKA Ø30/Ø20/1,5 mm	4
S20	Tlačný Kotouč	2
S21	LOŽISKO 6204	4
S22	KRYT 1	1
S23	KOLÍK Ø20×95	1
S24	VYMEZOVACÍ KROUŽEK Ø22×10	2
S25	PODLOŽKA Ø30/Ø20/1,5 mm	2
S26	DISTANČNÍ PODLOŽKA Ø30×Ø20×1,5	4
S27	Tlačná PRUŽINA (tlaková) 25×88×4,5	2
S28	ŠROUB M12×120 DIN 931 8,8	2
S29	KABEL DVOUDRÁTOVÝ 1,8 m, 1,5 cm ²	1
S30	STOP SPÍNAČ	1
S31	PODLOŽKA PRUŽINY	1
S32	MATICE M12X1,5 DIN 439-04 (PLASTOVÁ)	1
S33	Tlačná PRUŽINA- KRÁTKÁ	1
S34	ZÁVLAČKA SPÍNAČE KRATŠÍ	1
S35	MATICE M12X1,5 DIN 439-04 (ÚZKÁÍ)	1
S36	Tlačná PRUŽINA 11,8X30X1,3	2
S37	ZÁVLAČKA SPÍNAČE DELŠÍ	1
S38	PODLOŽKA Ø80X6 (DO 02/2014)	1
T	HYDRAULICKÉ HADICE NAVIJÁKU S ODVÍJENÍM (od 03/2008)	
T1	HYDR. HADICE - BRZDOVÝ VÁLEC	1
T2	HYDR. HADICE - SPOJKOVÝ VÁLEC	1
T3	HYDR. HADICE - NÁDRŽ	1
T4	HYDR. HADICE - HYDR. Kladka	1
T5	HYDR. HADICE - ČERPADLO-NÁDRŽ	1
T6	HYDR. HADICE - BLOK-NÁDRŽ	1
T7	HYDR. HADICE - NÁDRŽ-HYDR. Kladka	1
T8	HYDR. HADICE - BLOK-VENTIL	1

Pozn.	Díly navijáku	Poč. kusů
R2	KORUNKOVÁ PODLOŽKA MB05	1
R3	KORUNKOVÁ MATICE KM05	1
U	KRYT NAVIJÁKU	
U1	Tlačná PRUŽINA (OD 01/15)	1
U2	ZÁVLAČKA Ø15X30 (OD 01/15)	1
G	HYDRAULIKA NAVIJÁKU BEZ ODVÍJENÍ	
G43	ZÁPUSTNÝ ŠROUB	1
G44	UZÁVĚRNÁ MATICE	1
T	HYDRAUL. HADICE NAVIJÁKU BEZ ODVÍJENÍ	
T1	HYDR. HADICE - ŘÍDÍCÍ BLOK-BRZDA VÁLCE	1
T2	HYDR. HADICE - BLOK -SPOJKOVÝ VÁLEC	1
T3	HYDR. HADICE - ŘÍDÍCÍ BLOK -NÁDRŽ	1
T4	HYDR. HADICE - ŘÍDÍCÍ BLOK -BRZDA VÁLCE	1
T5	HYDR. HADICE -ŘÍDÍCÍ BLOK -SPOJKOVÝ VÁLEC	1
T6	HYDR. HADICE - ŘÍDÍCÍ BLOK -NÁDRŽ	1
T7	HYDR. HADICE - ŘÍDÍCÍ BLOK -BRZDOVÝ VÁLEC	1
V	PRŮTOKOVÝ VENTIL (od 09/2014)	
G31	ROVNÁ PŘÍPOJKA GE8-S R3/8"	1
G32	TŘÍCESTNÁ PŘÍPOJKA EVL 10I (M16)	1
G33	ROHOVÁ PŘÍPOJKA 10L	1
G34	ROVNÁ PŘÍPOJKA GE10I R3/8"	1
G35	NÁDRŽ	1
G36	DRŽÁK PRŮTOKOVÉHO VENTILU	1
G37	MATICE M8 DIN 985 Zn	2
G38	PODLOŽKA M8 DIN 125A Zn	4
G39	ŠROUB M8X20 DIN 931 8,8 Zn	4
G40	ROVNÁ PŘÍPOJKA 3/8" TLUMIVKA	1
T3	PRŮTOKOVÝ VENTIL-NÁDRŽ	1
T4	PRŮTOKOVÝ VENTIL-HYDRAULICKÁ Kladka	1
T11	ŘÍDÍCÍ BLOK-PRŮTOKOVÝ VENTIL	1

T9	HYDR. HADICE - BLOK-EXP. NÁDOBA	1
T10	HYDR. HADICE - MANOMETR-EXP.NÁDOBA	1

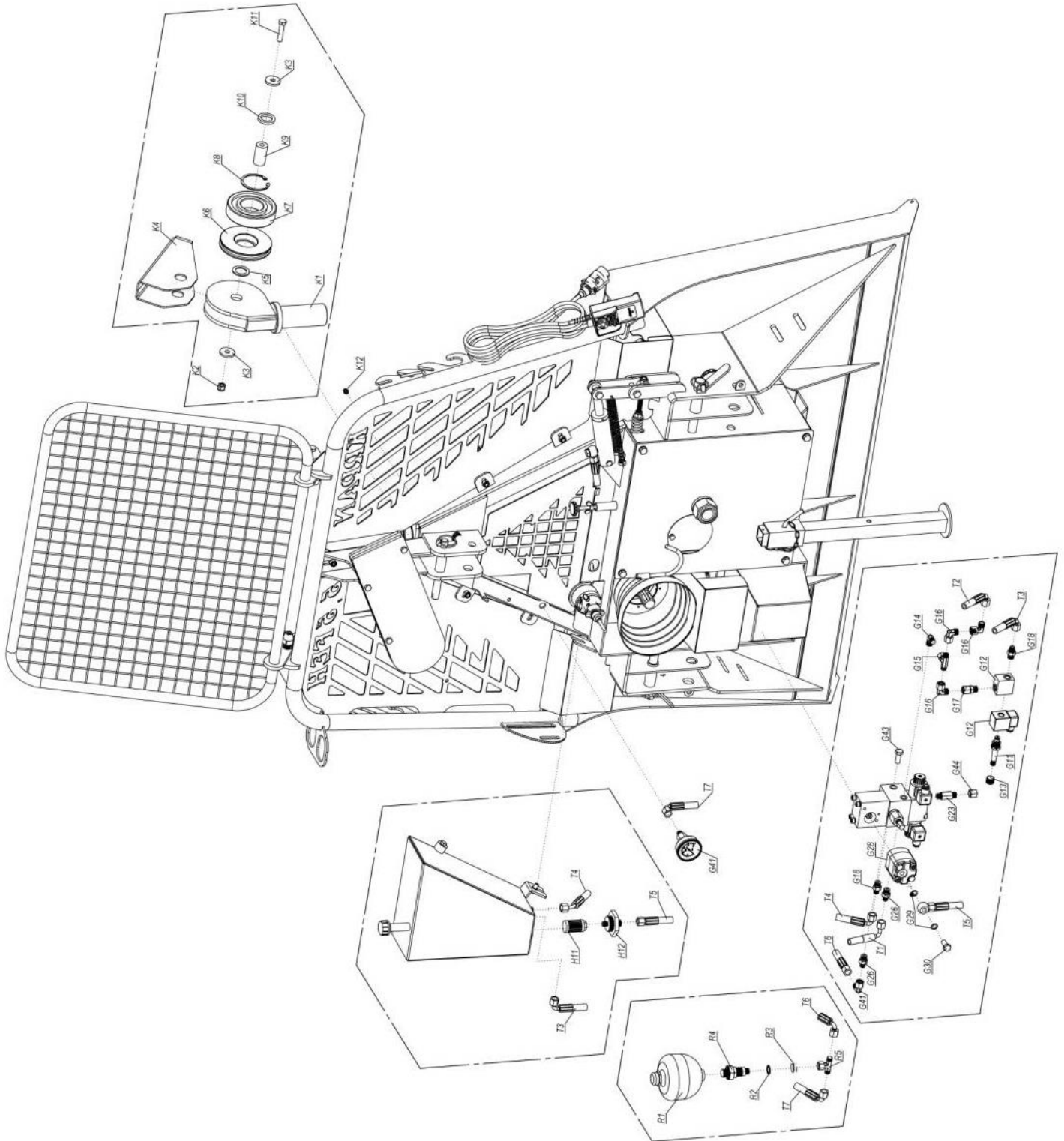

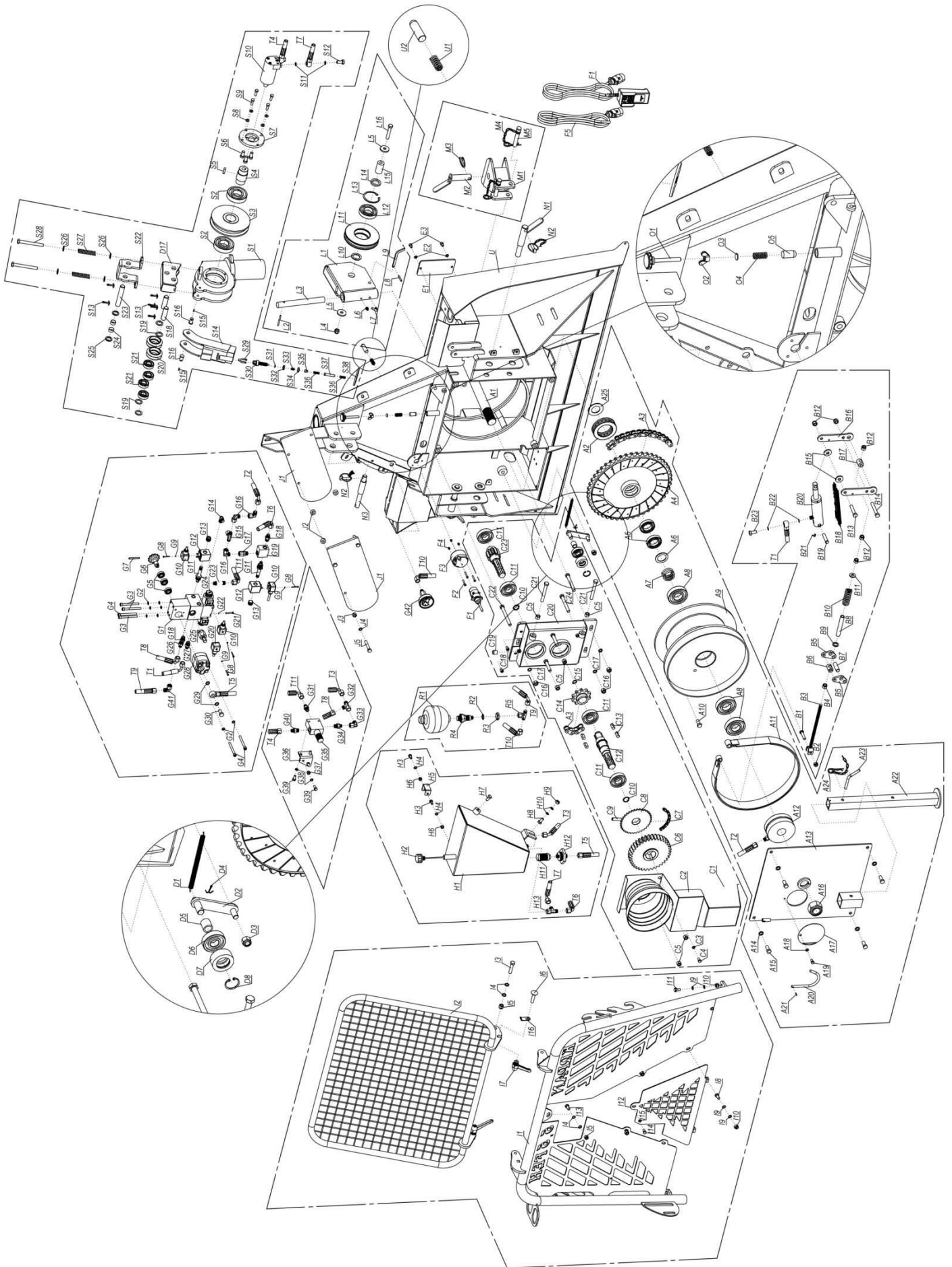

Záruka

Záruka platí, pokud jsou na stroji v souladu s návodem k použití ve stanovených časových intervalech nebo po stanoveném počtu odpracovaných hodinách provozu provedeny všechny pravidelné servisní prohlídky a stanovená údržba autorizovaným servisem KRPAN. Autorizované servisy můžete najít na našich webových stránkách <http://www.vitli-krpan.com/>

Záruka je v délce 36 měsíců od data prodeje, resp. od data předání zboží spotřebiteli, s výhradou výjimek.

Speciální výjimky, které nejsou zahrnuty do 36měsíční, ale do 24měsíční záruky:

- hydraulické komponenty: hydromotory, čerpadla, hadice, těsnění, ventily, chladič oleje, hydraulický pohon, rotátor, nízkotlaká a mechanická kontrolní systémy,
- elektrické komponenty: senzory, relé, elektrické rozvody, ventilátory, spínače, ovládací páčka (joystick), světla, dálkově ovládané kontrolní systémy, ovladače,
- ložiska,
- běžící pásy (guma),

V případě, že se stroj pronajímá, jsou záruční podmínky omezeny na 24 měsíců.

Zamítnuty budou rovněž nároky na odstranění závad, které jsou následkem:

- nedbalosti,
- jakéhokoli cizího předmětu v nebo na poškozeném stroji
- nedodržování servisních intervalů nebo nevhodného či neodborného servisu
- přehřívání nebo zamrznutí.

Záruka nezahrnuje nedostatky, poškození a poruchy, které vznikly z důvodu neodborného a nesprávného zacházení.

Předmětem záruky není ani spotřební servisní materiál, jako jsou: spojky, brzdová obložení, oleje, maziva, filtry, řetězy, vodící meč, řemeny, pilový list, ostří, ...

CE-PROHLÁŠENÍ O SHODĚ

(typová)

Podle stanovení směrnice 2006/42/EG

Název výrobce

PIŠEK-Vitli *KRPAN*[®] d. o. o.

Výroba zemědělských a lesnických strojů

Jazbina 9/a

SI-3240 Šmarje pri Jelšah

S plnou odpovědností prohlašuji, že je

JEDNOBUBNOVÝ LESNÍ NAVIJÁK

název stroje

KRPAN 5,5 FEH,

typ

(Sériové číslo, rok výroby a další technické údaje jsou vytisknuty na desce.)

v souladu se stanovami směrnice:

Směrnice	Standardy
Směrnice o bezpečnosti strojů 2006/42/EC	EN ISO 12100:2010 EN ISO 4254-1, EN 14492-1

Osoba odpovědná za sestavování technické dokumentace a prohlášení o shodě je níže podepsaný ředitel Franc Pišek.

Datum: 04.01.2010

Výrobce:

PIŠEK-Vitli **KRPAN**[®] d. o. o.

Výroba zemědělských a lesnických strojů

Jazbina 9/a, SI-3240 Šmarje pri Jelšah

Razítko a podpis odpovědné osoby:

Vitli KRPAN[®]
PIŠEK-VITLI KRPAN, d.o.o.
Jazbina 9/a, 3240 Šmarje pri Jelšah

ZÁRUČNÍ LIST

PIŠEK – Vitli *KRPAN*[®] d. o. o.
Výroba zemědělských a lesnických strojů

Jazbina 9/a, SI 3240 Šmarje pri Jelšah
tel.:00386(0)3819-00-90 fax.: 00386(0) 819-00-92
www.vitli-krpan.com

JEDNOBUBNOVÝ LESNÍ NAVIJÁK *KRPAN*[®] 5,5 EH

Jméno a příjmení kupce:	Sériové číslo: / Rok výroby:
Místo:	Sériové číslo dálkový:
PŠČ a post:	Datumprodeje/data vydání zboží zákazníkovi:
Jméno a příjmení prodávajícího (tiskací písmena):	Razítko prodávajícího:
Podpis prodávajícího:	

ZÁRUČNÍ DOBA = 36 MĚSÍCŮ**ZÁRUČNÍ PROHLÁŠENÍ**

- Záruka trvá 36 měsíců od data prodeje, resp. od data vydání zboží zákazníkovi.
- Datum zakoupení zboží je datum uvedené na daňovém dokladu vystaveném prodejcem nebo výrobcem.
- Během záruční doby, která se začne s vydáním zboží zákazníkovi, ručí výrobce za jeho vlastnosti a bezchybné fungování. Při práci se je třeba řídit příloženými návody na použití.
- Záruka zahrnuje opravu nebo bezplatnou výměnu originálních vadných částí v průběhu záruční doby.
- Po vypršení záruční lhůty poskytujeme opravy, výměnu rezervních dílů a transport následujících 7 let. Výrobce je současně autorizovaným servisem.
- Záruka nevylučuje práva spotřebitele, která vycházejí z odpovědnosti prodejce za vady na zboží.
- Stroj má určenou životnost 7 let ode dne vypršení záruční lhůty. Na tuto dobu se zavazujeme zajistit servisní služby a náhradní díly.
- Odstranění vad či nedostatků výrobku zaručujeme do 45 dnů ode dne vznesení požadavku ze strany zákazníka. V opačném případě na požadavek zákazníka zboží vyměníme za nové. Zavazujeme se k prodloužení záruční lhůty o dobu trvání opravy.
- **Záruční list platí pouze spolu s účtem!**
- **Záruční prohlášení platí pouze na území České republiky**

ZÁRUČNÍ PODMÍNKY

- Jestliže u poškození zařízení nebo vady použitého materiálu nelze jasně prokázat, že vznikly vinou výrobního závodu, výrobce o oprávněnosti záruky rozhodne na základě prozkoumání výrobku.
- Doprava zařízení nebo vadných částí je kryta zákazníkem.
- Záruka se nevztahuje na poškození způsobené nepovolanými osobami nebo předměty v důsledku neodborné manipulace, nedbalosti nebo nedodržení pokynů uvedených v návodu k obsluze od dodavatele.
- Záruka se nevztahuje na škody vzniklé při přepravě nebo poškození v důsledku nadměrného provozu či používání strojního zařízení.
- Záruka se nevztahuje ani na díly, jejichž poškození nastalo v důsledku nadměrného opotřebení.
- Záruka pozbývá platnost, jestliže zařízení bylo opravováno či dokonce poškozeno neautorizovanou servisní organizací nebo osobami.
- Stejně tak záruka nepokrývá čištění provozních (funkčních) částí zařízení.
- Při ztrátě zařízení se vylučuje jeho bezplatná náhrada či prodloužení záruční doby.
- Je-li nutno zařízení opravit, předejte autorizované osobě záruční list a originál faktury. Jestliže se zařízení nebo jeho část odesílá k opravě, pošlete současně i výše zmíněné dokumenty.
- Bez písemného souhlasu výrobce nesmí nikdo na záručním listě měnit žádné údaje, ani poskytovat žádný ústní ani písemný souhlas. Žádné přímé ani nepřímé osobní ani věcné náhrady nebudou poskytnuty za škody vyplývající ze skutečnosti, že zařízení bylo mimo provoz.
- **Záruka se nevztahuje na olejem znečištěné nebo spálené lamely spojky.**
- **Na poškození lan se záruka nevztahuje.**
- **Pohonné řetězy jsou spotřební díly, a proto se na ně záruka nevztahuje.**
- **ZÁRUKA PLATÍ V PŘÍPADĚ, ŽE LESNÍ NAVIJÁK ODPOVÍDÁ VÝKONU TRAKTORU (NAVIJÁK NESMÍ BÝT PŘETÍŽEN), POKUD JE VÝKON TRAKTORU PŘILÍŠ VELKÝ (VÍCE NEŽ 65 HP), ZÁRUKA NA LESNÍ NAVIJÁK NEBUDE PŘÍZNÁNA!**