

# Návod na použití a bezpečnou práci pro jednobubnový lesní naviják

## ***KRPAN<sup>®</sup> 5,5 E***



**Před montáží a použitím si pozorně přečtěte návod na použití!**

## NEJDŮLEŽITĚJŠÍ INSTRUKCE PŘI POUŽÍVÁNÍ LESNÍHO NAVIJÁKU:

**K**dyž začnete pracovat s lesním navijákem, je nutné drátěné lano úplně rozvinout a pevně ji navinout na navíjecí buben; **buďte pozorní, aby na bubnu zůstaly minimálně tři navíjecí lana, protože tím zabráníte případnému vypuštění z místa upevnění.** Při pevném navíjení lana na buben si pomáhejte taháním zátěže. **S lanem zacházejte vždy tak, aby se na něm při rozvíjení a navíjení nedělaly smyčky, a také je nikdy nemazejte!**

**R**uční páku spojky, respektive zelené lanko je nutno rychle a silně utáhnout, silou 35 kg, aby se páka spojky dostala do závěrečné polohy, v které umožňuje optimální a největší sílu vytahování. Spojku nastavíme pomocí hlavní matice M30 (klíč 45) na hlavní vřeteno tak, že ji poněkud přivineme, respektive přitáhneme. **Pokud páku spojky nenatáhneme do optimální polohy, bude docházet ke tření, čímž bychom ji zničili.**

**P**ředbrzdu nastavujeme šroubem (šroub M10×30 s černou PVC hlavicí) a křídlatou maticí. Pokud předbrzdu správně nastavíme, zajistí nám, že se drátěné lano automaticky, i když ne příliš, odvíjí z bubnu.

**Nastavená je správně tehdy, když je ještě umožněno odvíjení drátěného lana bez jakéhokoli úsilí.**

**A**ktuální (pravidelně) napínejte Gallovo lano, protože se vlivem zatížení poněkud roztáhne. Mazejte je jednou za půl roku (v závislosti na provozu) **mazivem, které je přílnavé, a ne olejem.**

Existuje nebezpečí, že se odpadní mazivo nebo olej dostane mezi lamelu a spojku a tak zmenší vlečnou sílu.

**N**ení vhodné, aby se brzda používala pro vláčení zátěže, protože by se tím mohlo poškodit lano. Při vláčení si pomáháme k tomu určenými řetězy, které pak připneme do drážek na krytu navijáku. **Pokud si přejeme náklad popustit, musíme brzdu pouštět krátce a postupně, bez trhavých pohybů,** neboť by vlivem toho mohlo dojít k příliš rychlému otáčení bubnu a k velkému zatížení a poškození lana.

**Na náčrtu může být zobrazeno také vybavení, které není součástí vybavení sériového.**

## **PODMÍNKY PROVOZU NA POZEMNÍCH KOMUNIKACÍCH**

1. Naviják je dovoleno připojovat k traktoru, jen když po připojení není zatížení přední nápravy menší než 20 % okamžité hmotnosti traktoru se strojem a nedojde k překročení povolené hmotnosti na nápravy ani nejvyšší povolené hmotnosti traktoru.
2. Po montáži navijáku nesmí být zadní svítilny a odrazky traktoru zakryty ani snížena jejich geometrická viditelnost.
3. Pokud jsou po montáži navijáku zadní svítilny a odrazky traktoru zakryty nebo je snížena jejich geometrická viditelnost, musí být na zadní části štítu navijáku, co nejbližší k obrysu vozidla, namontována přenosná souprava zadních svítilen a odrazek.

Vzdálenost vnějších okrajů svítilen a odrazek přenosné soupravy nesmí být od obrysu soupravy větší než 400 mm. Přenosná souprava s upevněním pomocí magnetů je dodávána na přání.

4. Při přepravě na pozemních komunikacích musí být stroj v přepravní poloze podle návodu k použití.

V přepravní poloze musí být štít navijáku zvednut nahoru, lano musí být navinuto na bubnu navijáku, pohon náhonu navijáku musí být vypnut, všechny ovládací prvky navijáku musí být v neutrální poloze.

5. Pro max. povolenou rychlost soupravy traktoru s navijákem při přepravě na pozemních komunikacích platí max. povolená rychlost traktoru.
6. Při rychlosti traktoru do 40 km.h<sup>-1</sup> (včetně) musí být na traktoru nebo navijáku umístěn trojúhelník pro pomalá vozidla.
7. Při přepravě musí řidič dbát zvýšené opatrnosti vzhledem k výčnělkům na zadní části stroje.
8. Stroj je schválen k provozu na pozemních komunikacích, jako doklad o schválení slouží technické osvědčení samostatného technického celku, které musí mít řidič traktoru.

**OBSAH**

PODMÍNKY PROVOZU NA POZEMNÍCH KOMUNIKACÍCH .....	3
<b>LESNÍ NAVIJÁK <i>KRPAN® 5,5 E</i></b> .....	<b>5</b>
<b>TECHNICKÉ ÚDAJE</b> .....	<b>7</b>
<b>IDENTIFIKAČNÍ ŠTÍTEK</b> .....	<b>7</b>
<b>1 NÁVOD K POUŽITÍ</b> .....	<b>8</b>
1.1 POPIS	
1.2 POTŘEBNÉ VYBAVENÍ TRAKTORU.....	8
1.3 PŘIPOJENÍ NA TRAKTOR .....	8
<b>2 PROVOZ S KARDANOVÝM PŘIPOJENÍM</b> .....	<b>9</b>
2.1 PŘÍZPŮSOBENÍ KARDANOVÉ HŘÍDELE .....	9
<b>3 NÁVOD PRO BEZPEČNOU PRÁCI</b> .....	<b>10</b>
<b>4 ŘÍZENÍ NAVIJÁKU</b> .....	<b>13</b>
4.1 VLEK 13	
4.2.SPOJKA .....	13
4.3.PŘEDBRZDA .....	13
4.4. BRZDA.....	14
4.5 VLEČNÁ SÍLA.....	15
<b>4.6 MONTÁŽ LANA (jak nastavíte nové lano)</b> .....	16
<b>4.7 PEVNÉ NAVÍJENÍ LANA NA BUBEN</b> .....	16
<b>4.8 NEPORUŠENOST LANA</b> .....	16
<b>4.9 ODBORNÝ NÁVOD K OCELOVÝM LANŮM</b> .....	17
4.9.1 Složení ocelového lana.....	17
4.9.2 Odvíjení, skladování a přeprava ocelových lan.....	17
4.9.3 Měření průměru ocelového lana .....	17
4.9.4 Před prvním použitím .....	17
4.9.5 Poškození vzniklá nesprávným používáním .....	18
<b>5 POUŽITÍ SPODNÍ VODICÍ Kladky</b> .....	<b>19</b>
<b>6 ÚDRŽBA NAVIJÁKU</b> .....	<b>20</b>
6.1 NAPÍNÁNÍ POHONNÉHO ŘETĚŽU .....	20
6.2 CO UDĚLÁTE, KDYŽ .....	22
<b>6.3 UDRŽBA KARDANOVÉ HŘÍDELE</b> .....	23
6.3.1 Mazání kardanové hřídele.....	23
6.3.2 Interval mazání .....	23
6.4 PLÁN ÚDRŽBY .....	24
<b>6.5 DŮSLEDKY NESPRÁVNÉHO POUŽÍVÁNÍ LESNÍHO NAVIJÁKU:</b> .....	25
<b>7 KONTROLKY</b> .....	<b>26</b>
<b>8 NÁHRADNÍ DÍLY NAVIJÁKU</b> .....	<b>27</b>
Záruka.....	30
ZÁRUČNÍ LIST .....	32

# **LESNÍ NAVIJÁK *KRPAN*<sup>®</sup> 5,5 E**

## **ÚVOD**

### **VÁŽENÝ ZÁKAZNÍKU!**

Velmi nás těší, že jste se rozhodl pro nákup našeho lesního navijáku. Naviják je určen především práci v lese. Používat se může také pro vlečení nejrůznějších nákladů. Při dodržování návodu pro bezpečnou práci a používání pro Vás bude práce se strojem radostí, zároveň se tak vyhnete zbytečným opravám. Doporučujeme Vám, abyste si pozorně přečetl návod a při práci jej dodržoval!

### **URČENÍ**

Stroj je vyroben pro normální použití v zemědělství (účelové použití). Každé použití mimo tento rámec je považováno za neúčelové. Výrobce neručí za škodu, která vznikne neúčelovým použitím. V takovém případě nese riziko uživatel sám. K účelovému použití patří také dodržování provozních, obslužných a údržbových podmínek, které stanovil výrobce. Stroj smějí používat, zacházet s ním a opravovat jej osoby, které jsou k tomu zmocněné a poučené o rizicích. Je nutno dodržovat odpovídající bezpečnostní předpisy a také obecně platné bezpečnostně-technická, pracovní-medicínská a dopravně-provozní pravidla. Vlastní úpravy na stroji vylučují záruku výrobce za škodu, která v souvislosti s tím vznikne.

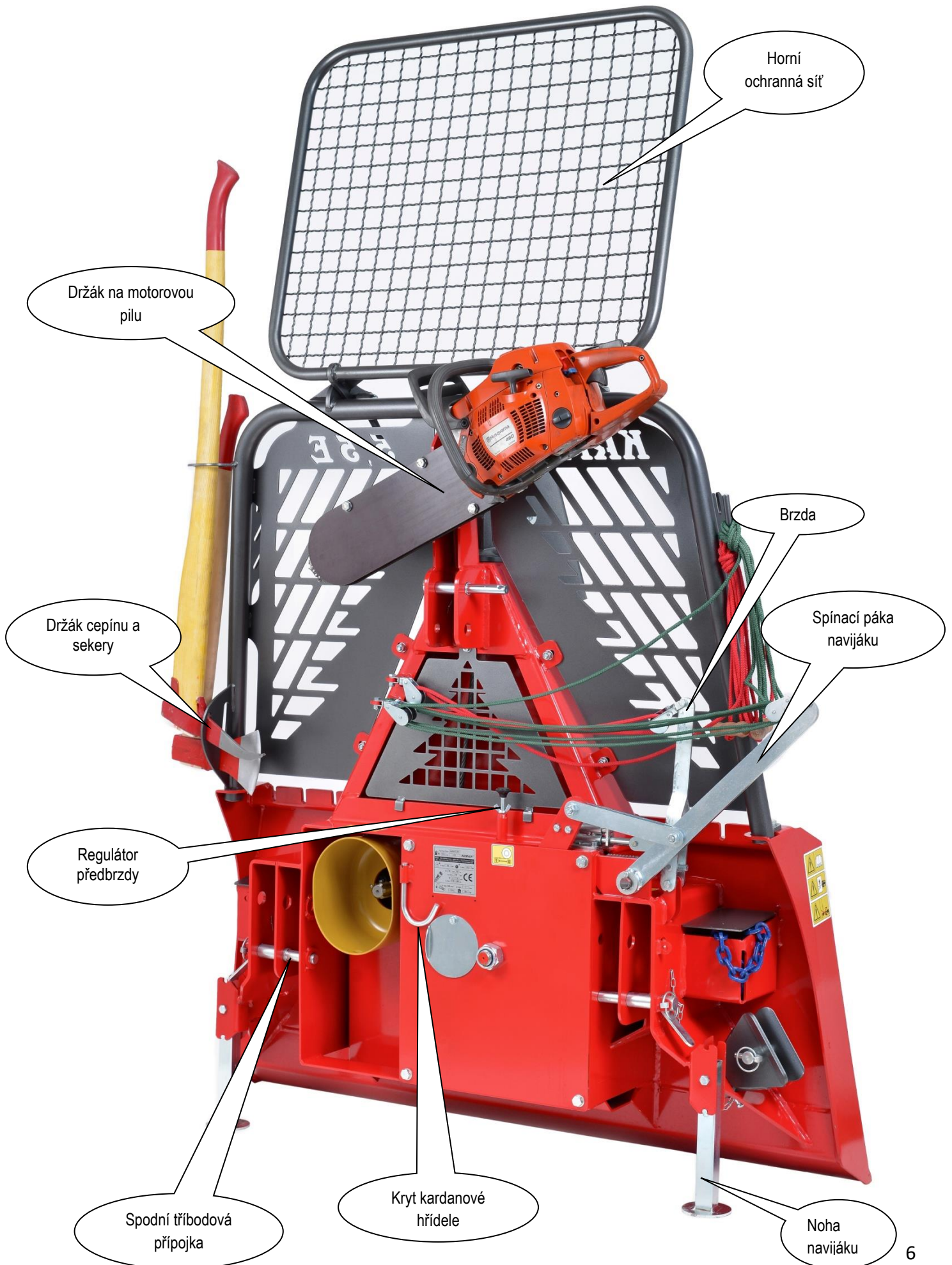

**TECHNICKÉ ÚDAJE**

Vlečná síla	kN	<b>55 (5,5 t)</b>
Brzdná síla	kN	<b>69</b>
Rychlost lana	m/s	<b>0,90</b>
Standardní délka lana	m/mm	<b>70/10</b>
Maximální délka lana	m/mm	<b>130/9</b> <b>105/10</b>
Potřebný výkon traktoru	kW KM	<b>33-48</b> <b>45-65</b>
Šířka	mm	<b>1515</b>
Hloubka	mm	<b>490</b>
Výška s bezpečnostní sítí	mm	<b>2300</b>
Výška bez bezpečností sítě	mm	<b>1580</b>
Hmotnost bez lana	kg	<b>351</b>
Kategorie připojení		<b>I., II.</b>
Spodní kladka		<b>Sériově</b>
Připojení		<b>Sériově</b>
Dálkové ovládání		<b>-</b>

**IDENTIFIKAČNÍ ŠTÍTEK**

**KRPAN<sup>®</sup>**  
 Pišek - Vitli KRPAN, d.o.o.  
 Jazbina 9a, 3240 Šmarje pri Jelšah  
 Slovenia  
[www.vitli-krpan.com](http://www.vitli-krpan.com)

**TIP / TYP / TYPE:**  
**KRPAN 5,5 E**  
 ↔ 1,5 m

Nr.:

	F max:	<b>55</b>	kN
	F min:	<b>27,5</b>	kN
	φ:	<b>10</b>	mm
	L / L max	<b>70/100</b>	m
	Fs min:	<b>110</b>	kN
	n max:	<b>540</b>	min <sup>-1</sup>
	kg:	<b>351</b>	kg

\* rok výroby a výrobní číslo na identifikačních štítcích se mění

# 1 NÁVOD K POUŽITÍ

## 1.1 POPIS

Naviják je určen k úklidu lesa. Sestaven je ze svařovaného krytu, hlavní hřídele, ozubeného kola se spojkou, bubnu s ocelovým lanem a automatické brzdy. Pomocí ocelového lana přivlečeme dřevo do sběrníku a vázacími lany připevníme na drážky na krytu navijáku. Potom je možné transportovat dřevo do místa, kde je možný přístup jiných dopravních prostředků.

## 1.2 POTŘEBNÉ VYBAVENÍ TRAKTORU

- Naviják smí řídit jen traktorovou kardanovou hřídel s max. 540 min<sup>-1</sup> otáčkami.
- Třibodové připínací tyče I. nebo II. kategorie.

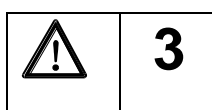

**Maximální počet otáček a směr otáčení kardanové hřídeli traktoru.**

## 1.3 PŘIPOJENÍ NA TRAKTOR

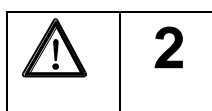

**Při připojování navijáku se nikdo nesmí nacházet v nebezpečné blízkosti!**

Lesní naviják je možné připojit na každý traktor, který má třibodové připojení, ať již s rámem I. nebo II. Kategorie.

Právě tak je z důvodu odpovídající konstrukce umožněno připojení navijáku na traktor s automatickým přípojným rámem. Používejte předepsanou kardanovou hřídel a kryt hřídele zabezpečen závěsným lanem. Při tom buďte pozorní na to, aby kardanová hřídel na obou přípojných místech zaskočila.

**Pro přenos točivého momentu z traktoru na naviják musíme nutně použít kardanovou hřídel, která musí odpovídat doporučenému výkonu traktoru (33-48 kW).**

Po připojení navijáku na traktor připevníme stabilizátory na spodních přípojných tyčích. Naviják s pomocí horní přípojně tyče nakloníme přibližně o 20 stupňů dozadu.

Třibodový závěs – je připojení k traktoru, které se v případě neseného stroje (navijáku) připojí ve třech bodech.

Číslo kategorie (I., II, III.) – znamená tloušťku svorníku k upnutí stroje (navijáku).

Kategorie	Tloušťka horního svorníku	Tloušťka spodního svorníku
I.	Ø 19 mm	Ø 22 mm
II.	Ø 25 mm	Ø 28 mm
III.	Ø 32 mm	Ø 36 mm



## 2 PROVOZ S KARDANOVÝM PŘIPOJENÍM

1. Používat se smějí pouze kardanové hřídele předepsané výrobcem!
2. Na kardanovém připojení musí být umístěny trubice, kryty kloubů a kryty připojení v bezvadném stavu!
3. Dávejte pozor na předepsané kryty na kardanové hřídeli jak při přepravě, tak při práci!
4. Kardanovou hřídel připojujte a vypojujte pouze při vypojeném kardanovém spojení. Při tom musíte vypnout také traktor a vyjmout klíč!
5. Vždy dávejte pozor na správnou montáž a ochranu kardanové hřídele!
6. Ochranu kardanové hřídele před otáčením zajistěte závěsným lanem!
7. Před zapojením kardanového připojení se přesvědčte, že je zvolený počet otáček a jejich směr v souladu s přípustným počtem otáček a směrem navijáku!
8. Před zapojením a během činnosti kardanového připojení dávejte pozor, aby se nikdo nezdržoval v nebezpečném okolí navijáku!
9. Kardanový přípoj nikdy nepřipojujte, pokud je zapnutý motor!

### 2.1 PŘIZPŮSOBENÍ KARDANOVÉ HŘÍDELE

Délku kardanové hřídele je třeba přizpůsobit různým traktorům.

Přesnou délku určíme následujícím způsobem:

- Naviják připojte na traktor.
- Kardanovou hřídel vyjměte zvlášť a jednotlivé poloviny hřídele připojte na traktor a stroj. Potom je mezi sebou vzájemně porovnejte.
- Vyzkoušejte, zda snáší při maximálním zdvižení a spuštění tyči třibodového připojení překrývání kardanových trubíc min. 200 mm a jestli při horizontální poloze kardanová hřídel nenasedá na blok (překrývání trubíc musí ještě snášet min. 40 mm). (F1)
- V případě, že je potřeba zkrátit trubice, zkraťte obě kardanové a bezpečnostní trubice na stejnou délku. (F2, F3)
- Konce jednotlivých trubíc obruste, odstraňte hobliny a styčné plochy dobře promažte. (F4)
- Kardanovou hřídel připojte závěsným lanem. (G1)

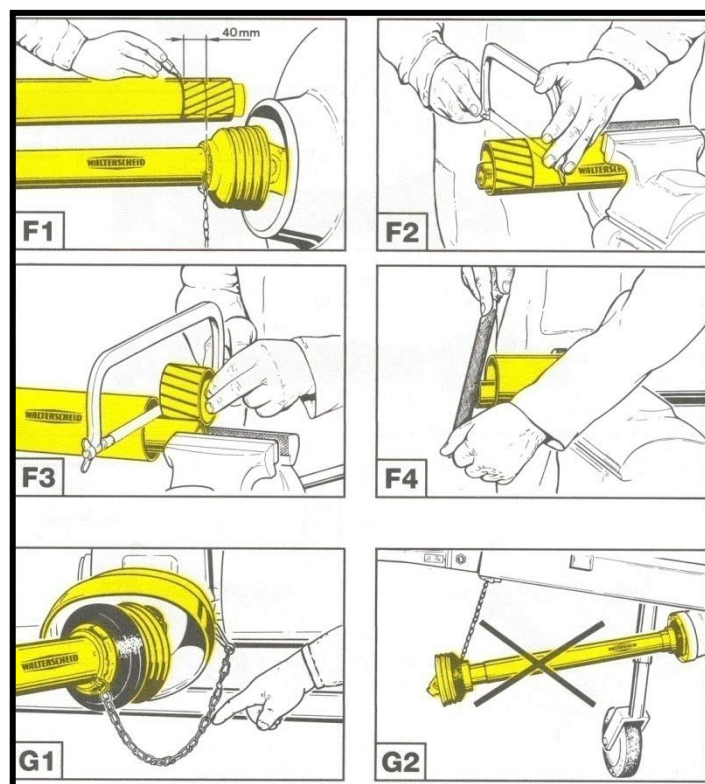

Obrázek 1

### 3 NÁVOD PRO BEZPEČNOU PRÁCI

**Při práci s navijákem musíte věnovat bezpečnosti největší pozornost!**

Za účelem zabránění nehod si laskavě pozorně přečtěte a dodržujte tyto instrukce:

1. Dodržujte vedle instrukcí v tomto návodu pro provoz také všechny obecně platné bezpečnostní předpisy!

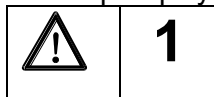

2. S navijákem je nutno pracovat bezpečně a dodržovat předpisy z oblasti bezpečnosti práce!

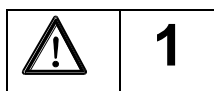

3. Řízení, respektive práce s navijákem je povolena pouze osobám starším 18 let!
4. Varovné a bezpečnostní značky na stroji udávají důležité instrukce pro bezpečný provoz. Dodržujte je pro svou vlastní bezpečnost!
5. Při používání veřejných dopravních komunikací dodržujte dopravní značky a povely!
6. Při práci je nutné bezpodmínečně používat osobní bezpečnostní prostředky (helmu, rukavice, vhodnou obuv, mějte s sebou lékárničku...)!

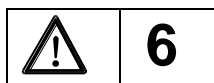

7. Oděv uživatele musí přiléhat na tělo. Vyhněte se volnému oblečení!
8. Před jízdou a zapojení kontrolujte bližší okolí (děti)! Dbejte o dostatečnou viditelnost!
9. Jízda na navijáku při převozu není povolena!
10. Naviják je nutno připojit dle pokynů!
11. Pro jízdu po silnici připravte stroj do předepsaného stavu!
12. Rychlost jízdy musíte vždy přizpůsobit podmínkám okolí! Při jízdě nahoru nebo dolů a napříč svahem se vyhněte náhlému zatáčení!
13. Nepohybujte se v nebezpečné blízkosti!

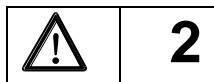

14. Mezi traktorem a navijákem se nesmí zdržovat nikdo, pokud traktor není zabezpečen proti pohybu brzdou nebo podložení klínem!
15. Dokud nejsou součásti navijáku v klidu, není dovoleno se jej dotýkat!
16. Pravidelně kontrolujte připevnění navijáků!
17. Před použitím je nutné naviják vizuálně prohlédnout. Alespoň jednou za rok je nutno jej nechat zkontrolovat odborníkem!
18. Naviják se nesmí používat k jiným účelům, např. zdvihání nákladu (obrázek 6)!

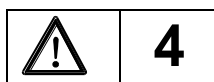

19. Při každém zásahu do navijáku je nutno vypnout kardanovou hřídel, respektive bezpodmínečně vypnout motor traktoru!

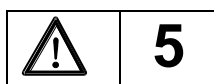

- 20. Bezpečnostní součásti navijáku není dovoleno odstraňovat!
- 21. Pro vlečné lano je třeba používat lano odpovídající pevnosti a kvality!
- 22. Poškozené lano je nutno ihned vyměnit!
- 23. Je třeba používat lana takové délky, aby při plném návínu na buben zůstala vzdálenost 1,5 průměru lana do vnějšího průměru bubnu. Při úplném odvinu lana musí na bubnu zůstat ještě minimálně tři náviny vlečného lana!**
- 24. Drátěné lano je potřeba odseknout jedině se zadní částí sekery.
- 25. Pomocník nesmí připínat náklad na naviják, dokud o tom není spraven traktorista!
- 26. Naviják se řídí jen z bezpečného místa, kde nehrozí nebezpečí ze strany nákladu, lana a stojících stromů. Za bezpečné místo se považuje také sedadlo traktoristy. Naviják má nainstalovanou bezpečnostní síť (51), kterou v souladu s těmito instrukcemi není povoleno odstraňovat!

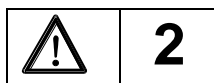

- 27. Zvlášť nebezpečné je zdržovat se před stromem, který plánujeme vléci – obrázek 2!
- 28. Při použití relé řemenice musíte být pozorní k nebezpečí trojúhelníku, který představuje nebezpečné okolí, v němž není povoleno zdržovat se během vlečení (obrázek 3)!



Obrázek 2

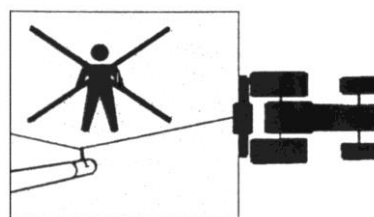

Obrázek 3

- 29. Při vlečení dodržujte maximální povolený úhel 30 stupňů (obrázek 4)!
- 30. Na nebezpečném terénu, respektive při nedodržení maximálního povoleného vlečného úhlu vzniká nebezpečí převrácení (obrázek 5)!

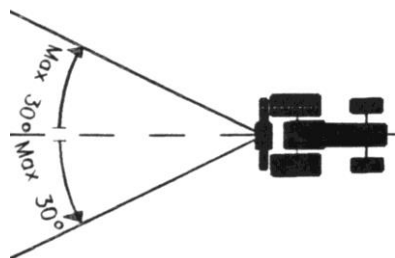

Obrázek 4



Obrázek 5



Obrázek 6

- 31. Nezdržujte se v nebezpečné zóně (obrázek 2, 3, 4, 5)!

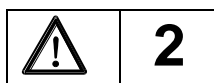

32. Práce s navijákem musí správně provádět dva pracovníci (traktorista a pomocník), kteří se musejí mezi sebou dorozumět posunky rukou!



**Vlečení lana**



**STOP**



**popouštění lana**

33. Ten, kdo řídí naviják, musí během vláčení neustále dávat pozor na náklad. Pokud to uzpůsobení terénu neumožňuje, měl by mu při tom pomáhat pomocník!

34. Traktor, na který je připojen naviják, musí mít na gumách minimální profil, který ještě odpovídá silničním předpisům! V opačném případě musí být na kola dány řetězy! Řetězy jsou povinné také při práci na sněhu a ledu!

35. Při odepínání je nutno nejdříve vybrat vhodně zpevněnou a rovnou plochu. Naviják upevníme pomocí podpěrné nohy!

36. V okolí tříbodových tyčí je nebezpečí poškození z důvodu zmáčknutí a stlačení!

37. Před zásahy do navijáku naviják odpojte od traktoru a přečtěte si o údržbě navijáku!

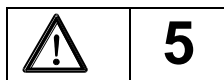

**POUZE PŘI DODRŽOVÁNÍ INSTRUKCÍ BUDE BEZPEČNÁ PRÁCE ÚSPĚŠNÁ!**

## 4 ŘÍZENÍ NAVIJÁKU

### 4.1. VLEK

Hydraulické zdvihání traktoru postavíme do spodní polohy. Tím se naviják přes desku stabilizuje a zároveň stabilizujeme ještě traktor ruční brzdou. V žádném případě nesmíme začít s vlekem před stabilizací.

Tažením zeleného lanka se pohne (páka 6) ve směru ZAPNUTO (obrázek 8). Lano se začne navíjet na buben. Pokud popustíme toto lanko, lano se zastaví a brzda okamžitě zastaví buben a zadrží náklad.

**Je zakázán jakýkoli zásah do spouštěcího mechanismu, který by zabránil synchronizovanému chodu spojky a brzdy. Právě tak je během vleku zakázáno potáhnout páku brzdy (poz. 1, obrázek 7)!**

Během vleku je zakázáno zdvihání hydraulického mechanismu (mohlo by dojít k poškození přípojných kardanových hřídele).

### 4.2. SPOJKA

*Naviják začne vléci, když potáhnete (zeleným) lankem páky spojky (pozn. 2, obrázek 7). Páku spojky je nutno agresivně potáhnout do krajní polohy – dokud se páka nenakloní na mezník na rámu. V této poloze je vlečná síla největší. Když páku spojky popustíte, automatická diferenciální pásová brzda ihned zastaví buben navijáku.*

Správné nastavení spojky nám zajišťuje optimální vlečnou sílu. Spojka se nastaví při zkoušce navijáku. Nastavení provedeme tak, že vymotáme přibližně 10 metrů lana z navijáku, přesvědčíme se, že je páka (pozn. 6, obrázek 7) ve své krajní poloze a označíme si polohu na krytu. Když páka (pozn. 6) provede posun 18 mm, musí naviják začít s navíjením lana. Toho dosáhneme přitahováním a povolováním matice (pozn. 3).

**ZELENÉ LANO JE NUTNO AGRESIVNĚ PŘITÁHNOUT DO KRAJNÍ POLOHY PÁKY! TÍM ZABRÁNÍME PROKLUZOVÁNÍ SPOJKY! V PŘÍPADĚ, ŽE SPOJKA V KRAJNÍ POZICI PÁKY PROKLOUŽNE, JE NUTNÉ OKAMŽITĚ PŘERUŠIT VLEČENÍ A ZKONTROLOVAT, ZDA NENÍ NÁKLAD PŘÍLIŠ VELKÝ!**

**Záruka se nevztahuje na olej umazané nebo spálené lamely spojky.**

### 4.3. PŘEDBRZDA

Navijákem a křídlatou maticí (pozn. 4 a 5, obrázek 7) nastavíme sílu, která zabraňuje nadměrnému odvíjení navijecího bubnu. Správným nastavením zajistíme, že se lano automaticky, resp. ne příliš snadno, odvíjí z bubnu. To by při rychlém odlehčení brzdy a odvíjení způsobilo poškození lana. Síla je správně nastavena tehdy, kdy je ještě možné odvíjení lana bez většího úsilí. V případě, že vlečeme lano do svahu, je nutné ještě navíc uvolnit tuto brzdu, aby bylo vlečení lana usnadněno.

**Lano musíte vléci stejnoměrně, bez trhavých pohybů, které by mohly způsobit rozkmitání lana na bubnu a vznik smyček.**

Obrázek 7:

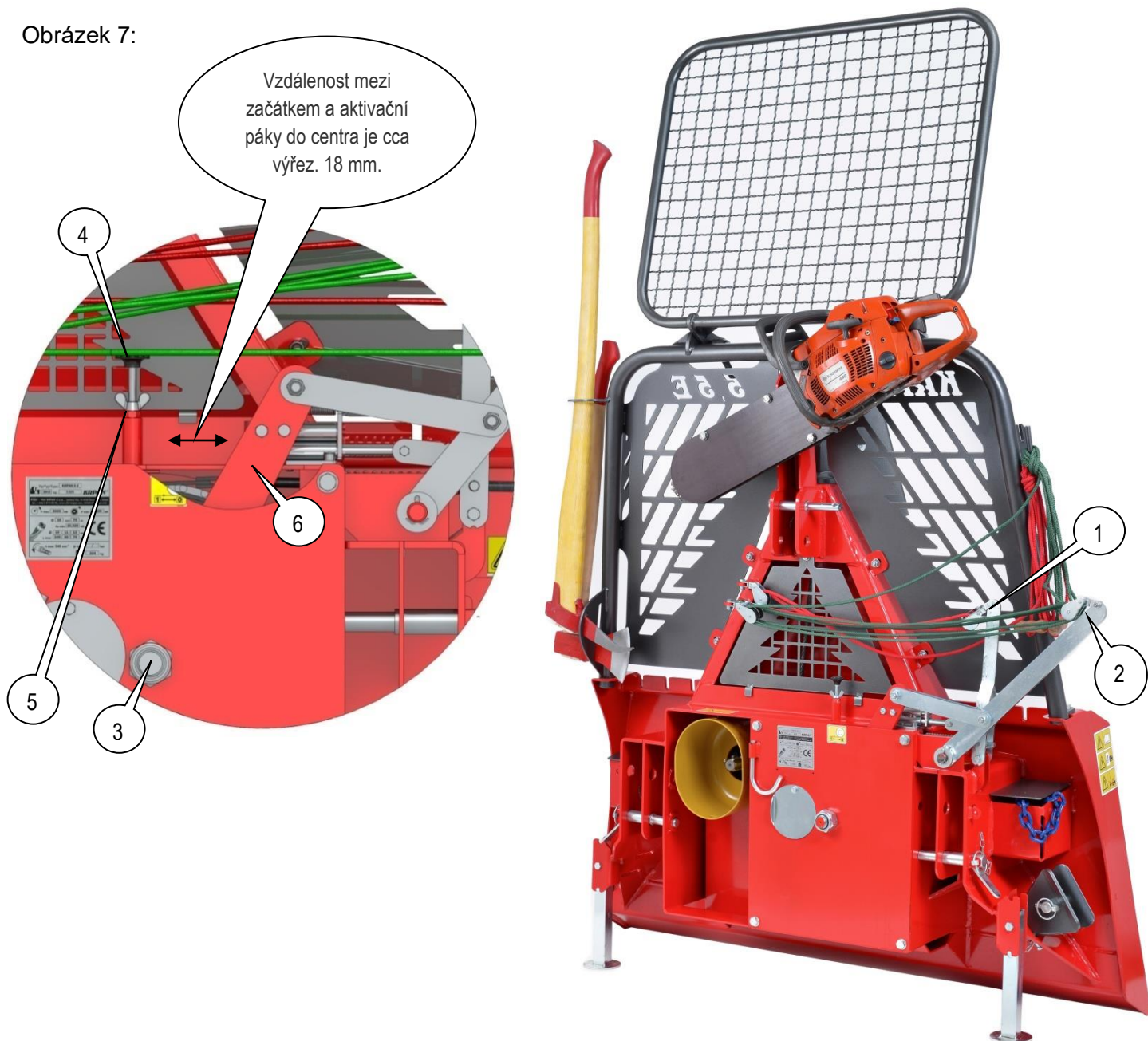

#### 4.4. BRZDA

**Když se během vleku popustí páka spojky, automatická diferenciální brzda ihned zastaví lanový buben. Náklad, který vlečete, musí záviset na lanu (buben se nesmí protočit zpět). Brzda je továrně nastavena a drží minimálně 69 kN. Z důvodu opotřebování brzdného obložení ji je nutné občas nastavit maticemi (poz. 3 a 4, obrázek 8), když se brzdná síla ztelně sníží.**

Nastavení brzdy se provede přes matici (poz. 1, obrázek 8) a matice (poz. 3, obrázek 8). Spínací páka navijáku (poz. 2, obrázek 8) se při tom nachází v poloze ZAPNUTO (obrázek 8). Nejdříve vidlicovým klíčem nastavíme matici (poz. 1, obrázek 8). Vzdálenost mezi válcem na ručce a maticí by měla být cca 85 mm. Potom nastavíme ještě matici (poz. 3, obrázek 8). Tu nastavíme tak, že deska, kterou tato matice tiskne, zaujme cca polohu 3 až 7 mm mimo vertikální linii krytu. Pokud brzdná síla není dostačující, opakujeme postup a opět přitáhneme matici (poz. 1, obrázek 8 a matice poz. 3, obrázek 8) doprava. V případě, že je brzda nastavena na velkou sílu, je ztíženo odvíjení lana. Proto je nutné tuto matici poněkud odšroubovat doleva.

Obrázek 8:

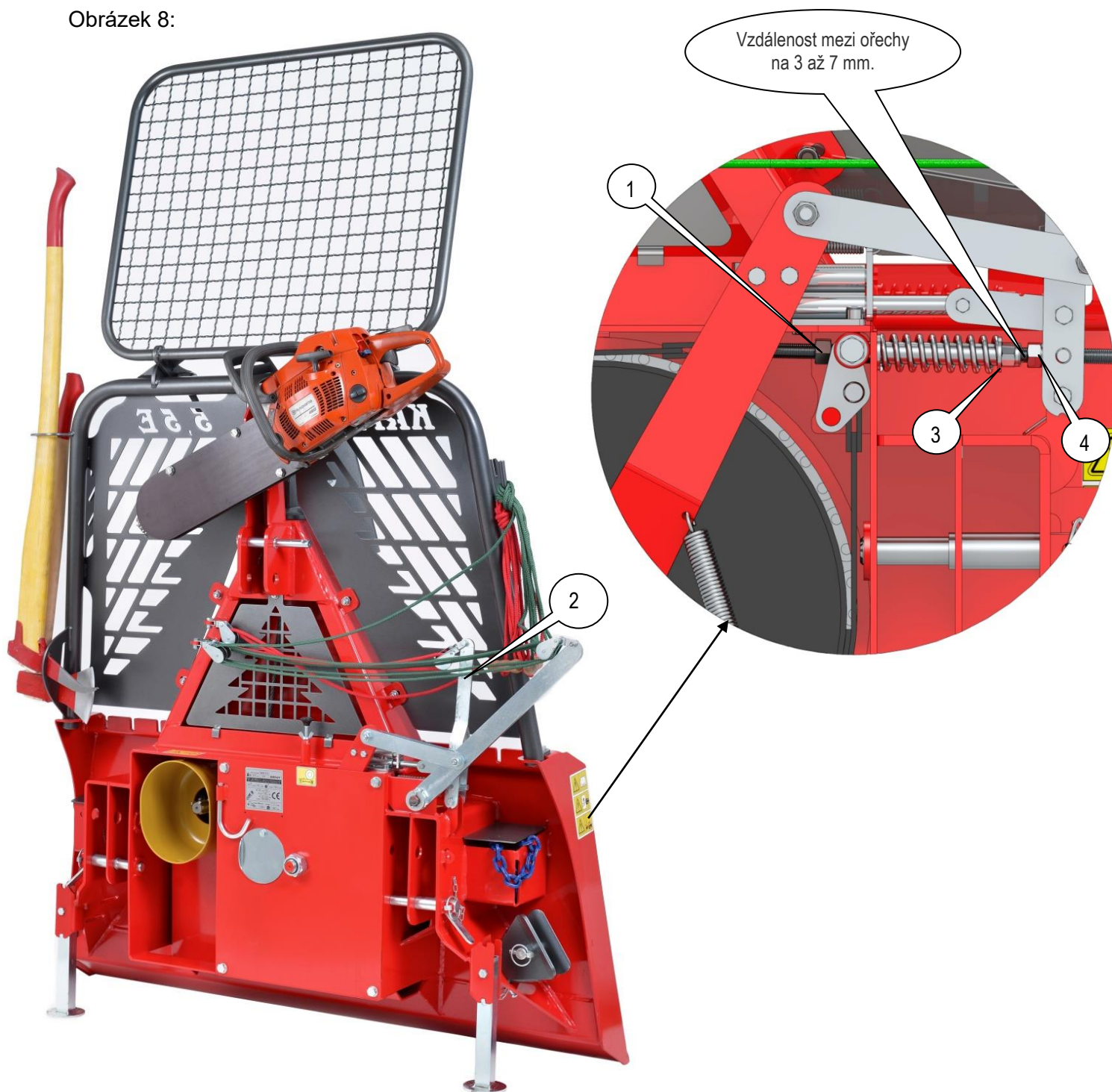

#### **4.5 VLEČNÁ SÍLA**

Je dobré vědět, že vlečná síla je při konstantně připojené síle závislá na délce navitého lana na bubnu. Největší síly dosáhnete při první vrstvě ovinu na bubnu. S vícevrstevným navíjením lana na bubnu se vlečná síla postupně snižuje. Opačně úměrnou silou se mění rychlost vlečení, která je větší při plném bubnu.

**Nominální vlečná síla je největší vlečná síla, které dosáhnete při první vrstvě ovinu lana na bubnu. Uvedena je v technických údajích, resp. v tabulce tipů k navijáku. Se zvětšováním objemu navitého lana na bubnu se vlečná síla zmenšuje. Takže na plném bubnu je 50% až 60% nominální vlečné síly.**

## 4.6 MONTÁŽ LANA (jak nastavíte nové lano)

Nejdříve odstraníme trojúhelníkovou bezpečnostní síť. Poté odstraníme kryt a otočíme buben do polohy, která umožňuje odvinutí odšroubování šroubu na bubnu. Lano vložíme do vedení horní kladky a přes horní kladku je navedeme do lanového bubnu. Lano vložíme do drážky a přitáhneme šroub. Pak začneme s navíjením podle postupu pro vlek. Když navineme celou délku lana, ještě jednou je odvineme podle správného postupu pro tvrdé navíjení, neboť při nesprávné manipulaci s vlečným lanem bychom mohli vlečným lanem zkrátit jeho životnost. Je nutné dbát zvláštní opatrnosti, aby při navíjení nevznikly smyčky.

## 4.7 PEVNÉ NAVÍJENÍ LANA NA BUBEN

Nejdříve lano zcela rozvinete, potom je stlačením černého tlačítka (obrázek 10) navijete na buben. Při tom dbejte na to, aby bylo lano pevně navinuto na buben.

To můžete provést dvěma způsoby:

- vlečením nákladu,
- připevněním vlečného lana na stabilní předmět a vlečete traktor k tomuto předmětu.

### **UPOZORNĚNÍ:**

**Vlečné lano musí být stále pevně navinuto na buben – před začátkem provozu s navijákem je nutné lano zcela rozvinout a pevněji navinout na buben! Při odvinutí lana musí na bubnu zůstat ještě minimálně tři návinů. Při tom proveďte neporušenost lana!**

## 4.8 NEPORUŠENOST LANA

- Reklamovat je možné pouze lano, které ještě nebylo použito.
- Vlečné lano nesmí být delší než maximální délka, která je uvedena v technických údajích.

**Při manipulaci s lanem dbejte na to, aby při navíjení i odvíjení nevznikaly smyčky.**

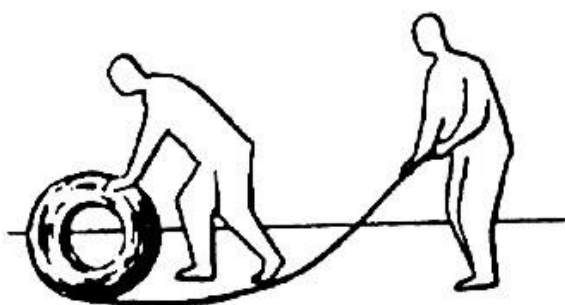

**SPRÁVNĚ**

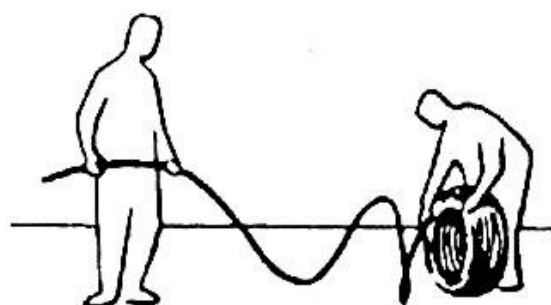

**NESPRÁVNĚ**

Síla pro vyvlečení lana musí být správně nastavena, aby se po konečném vyvlečení lana buben ihned zastavil. Tím se zabrání samovolnému uvolnění lana na bubnu.

Každý nový naviják je již továrně nastaven na **maximální** vlečnou sílu, která je zapsána také v tabulce tipů k navijáku. Navýšení vlečné síly přes tyto hodnoty **není povoleno**. Když se však vlivem opotřebení spojky vlečná schopnost navijáku sníží, je potřeba spojku opět nastavit.

**Při navíjení kontrolujeme my i výrobce všechna ocelová lana. Záruka se nevztahuje na bezplatné výměny ocelových lan.**

**Respektujte naše obecné podmínky prodeje a dodávky.**



## 4.9 ODBORNÝ NÁVOD K OCELOVÝM LANŮM

### 4.9.1 Složení ocelového lana

Klasické ocelové lano je nepostradatelný prvek stroje nebo zařízení.

Dráty se mohou ovinout v jedné nebo více vrstvách okolo prostředního drátu, vytvoří spirálový provaz nebo pramen; ovinuté v dlouhých obloucích okolo jádra tvoří ocelové lano.

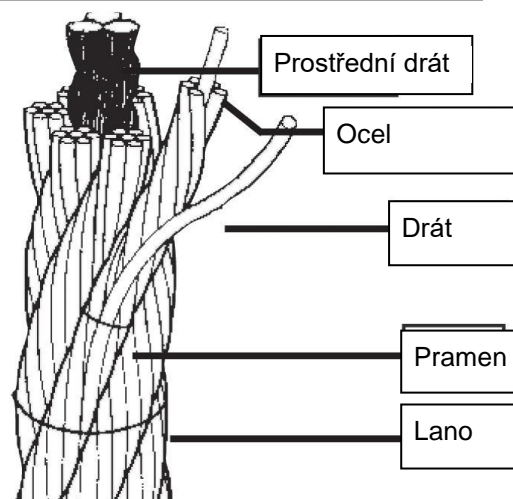

### 4.9.2 Odvíjení, skladování a přeprava ocelových lan

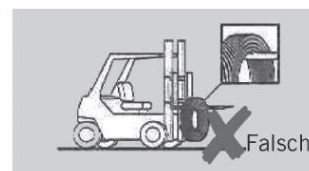
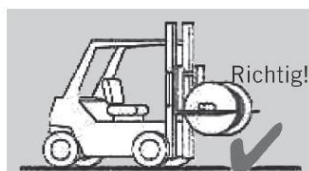
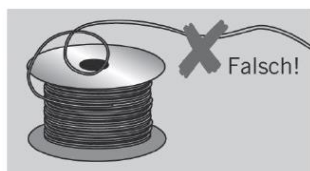
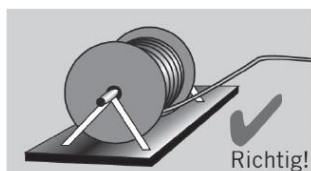
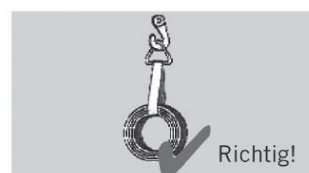
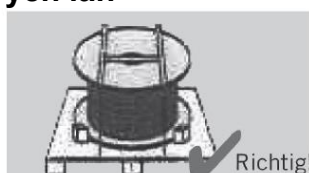

Richtig = správně;

Falsch = špatně

### 4.9.3 Měření průměru ocelového lana



Richtig = správně;

Falsch = špatně

### 4.9.4 Před prvním použitím

Nejdříve je třeba ocelové lano nového navijáku natáhnout, to znamená odmotat a se zátěží s pomocí navijáku pěkně zavést a navinout. Největší výkon naviják vyvine při prvních otáčkách, což znamená vždy odmotat ocelové lano navijáku do konce a teprve potom naviják začít používat. Jinak se ocelové lano na spodních resp. vnitřních závitech mačká a ničí.

Pro delší životnost ocelového lana se tento postup doporučuje denně opakovat.

**Před použitím navijáku odvíňte lana na délku posledních pěti otáček a naviňte je se zátěží (např. lehce zvedněte ruční brzdu, traktor s lanem táhnete nahoru do kopce).  
Na poškození lan se záruka nevztahuje.**

## 4.9.5 Poškození vzniklá nesprávným používáním

### Poškození z důvodu rotace (zkroucení)



1  
Ocelové lano po „oloupání“ vnějších pramenů. Dobře viditelné hromadění přebytečných délek



2  
Kvůli rotaci (zkroucení) ve směru otáčení ocelového lana se „nekroutivé“ ocelové lano zkrátilo a jádro prodloužilo.



3  
Ocelová lana s dvojitým souběžným navinutím pramenů jsou citlivá na zkroucení. Zde došlo k prodloužení vnitřních pramenů, což je vytlačilo ven.



4  
Časté kroucení ovlivňuje jenom vnitřní (nejkratší) pramen. Ten jediný leží natažený na ocelovém laně.



5  
Na tomto šesti pramenném laně se kvůli kroucení povolily vnější vrstvy drátů vnějších pramenů.



6  
Ocelová lana se formují do tvaru vrtáku, protože se ocelové lano dělo o části konstrukce, nebo se vleklo skrze příliš úzké drážky.



7  
Kvůli kroucení lana o kladkostroj se prameny v jádře lana přebytečně prodloužily. Taková poškození se mnohokrát nachází na koncích pohybu lana, které je vedeno přes kladkostroje nebo bubny.



8  
Toto lano se zkroutilo ve směru otevírání (odvíjení) ocelového lana. V nezatiženém stavu tvoří smyčku ve směru otáčení lana. Po zatížení lana se smyčka utáhne a může trvale změnit tvar lana.



9  
Toto lano se zkroutilo ve směru otáčení lana. V nezatiženém stavu tvoří smyčku ve směru odvíjení lana.

### Poškození způsobené kladkostroji

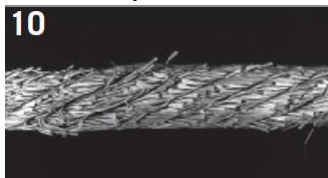

10  
Toto ocelové lano pracovalo v příliš úzkém kladkostroji.

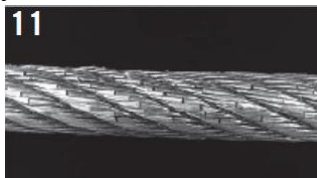

11  
Ještě jeden příklad lana vedeného příliš úzkým kladkostrojem.



12  
Příliš široký kladkostroj špatně podepírá ocelové lano. Následkem je rychlé zlámání drátů na styčném povrchu.

### Poškození vlivem ohýbání



13  
Zlámání drátů na ocelových lanech se zavřenými prameny způsobené vyčerpáním.

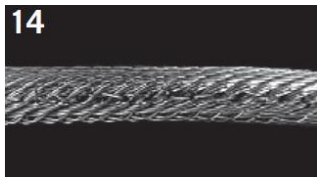

14  
Toto nekroutivé ocelové lano bylo taženo přes okraj kladkostroje, a tím se hodně poškodilo.

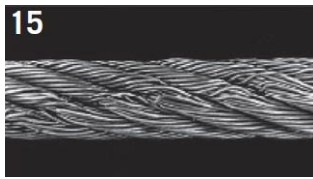

15  
Toto lano bylo taženo přes okraj kladkostroje. Všimněte si stopy poškození.

### Poškození z důvodu hrubé nedbalosti

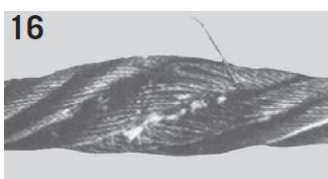

16  
Zploštění z důvodu mačkání. Poškození jsou trvalá.



17  
Při zatížení vzniklých smyček dojde k zlomení vláken a deformacím.

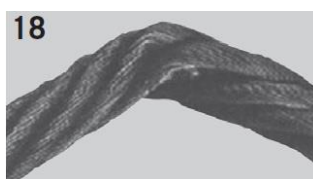

18  
Ohnutí vzniknou vlivem síly (vnějších vlivů).

### Poškození v jeřábové technice

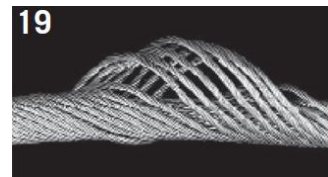

19  
Vznik košíku na nekroutivém ocelovém laně. Pokud jste viděli jedno, viděli jste všechny.



20  
Ještě jedno vytvoření košíku na nekroutivém laně.



21  
Toto lano se zcela rozvinulo. Vnější prameny jsou pro ocelové lano příliš dlouhé. Tam, kde kladkostroj tlačil na přebytečné prodloužení, stojí prameny zpříma.

### Vnější poškození



22  
Pokud se ocelové lano táhne přes ostré hrany, má sklon se v nezatiženém stavu navíjet.

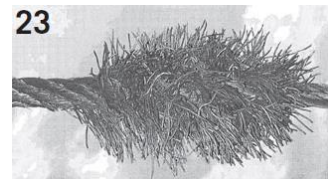

23  
Brzdové lano jeřábu s držadlem. Všechny vnější dráty jsou vlivem opotřebování na výstupní hubici 1x na délku pletení polámané. Zlomené části se potom mačkaly do konečného bodu posunu.

**Správné používání ocelového lana vám může ochránit život!**

## 5 POUŽITÍ SPODNÍ VODICÍ Kladky

Při vlečení přes spodní kladku nesmí omezovací obklady nebo posuvníky nataženy do spodní kladky, v opačném případě může dojít k poškození lana.

Použití bezpečnostního kolíku označeného šipkou je povinné.

Při použití vodící kladky musíme dávat pozor na odpovídající průměr kotouče. Při vlečení nesmí omezovací obklady nebo posuvníky nataženy do kladky.

**POHYBUJTE SE V BEZPEČNÉ VZDÁLENOSTI!**

Při používání posuvníků musíme být pozorní, abychom lana nevlékli posuvníkem v ostrém úhlu.

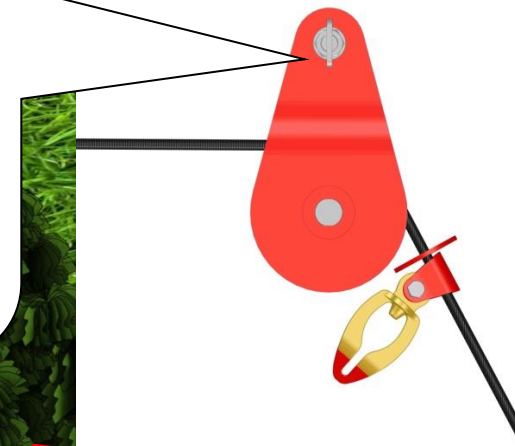

## 6 ÚDRŽBA NAVIJÁKU

**Před zahájením údržby vypněte traktor, vyjměte klíč a počkejte, až se pohyblivé díly zastaví.**

Každých 40 provozních hodin je nutno promazání ložiska horní kladky. Nutná je také údržba řetězu pohonu. Pokud je vystaven ušpinění, je třeba jej očistit a potom minimálně namazat mazivem, která vzdoruje vysokým teplotám (obyčejné mazivo se rozehřívá), neboť mazivo nesmí přijít do kontaktu s třecí plochou spojky.

**Nesprávné mazání může způsobit kontakt maziva s obložením spojky a brzdného obložení.**

### **6.1 NAPÍNÁNÍ POHONNÉHO ŘETĚZU**

Pohonný řetěz se během provozu vlivem zatížení poněkud roztáhne, a proto je třeba víckrát jej kontrolovat a nastavit, aby se zabránilo nadměrnému opotřebení celého řetězového pohonu. Řetěz nesmí být napjatý příliš a musí umožňovat vůli od 1–3 mm. **První napínání proveďte po cca 2 provozních hodinách, později pak kontrolujte řetěz každých 20 provozních hodin.**

Nejdříve odstraňte kryt kardanové hřídele (viz seznam součástek str. 26, kus C1). Poté částečně odšroubujte šrouby na krytu pohonu (poz. 1, obrázek 9). Začneme napínat hlavní lana (pozn. 2.), zároveň rukou kontrolujeme napětí řemene. Řemen musí umožňovat minimální výchylky.

**PRAVIDELNÁ A PEČLIVÁ ÚDRŽBA JE PODMÍNKOU PRO BEZPROBLÉMOVÝ PROVOZ A DLOUHOU ŽIVOTNOST!**

**Pohonné řetězy jsou díly, jež se rychle opotřebují, a proto se na ně záruka nevztahuje.**

Obrázek 9

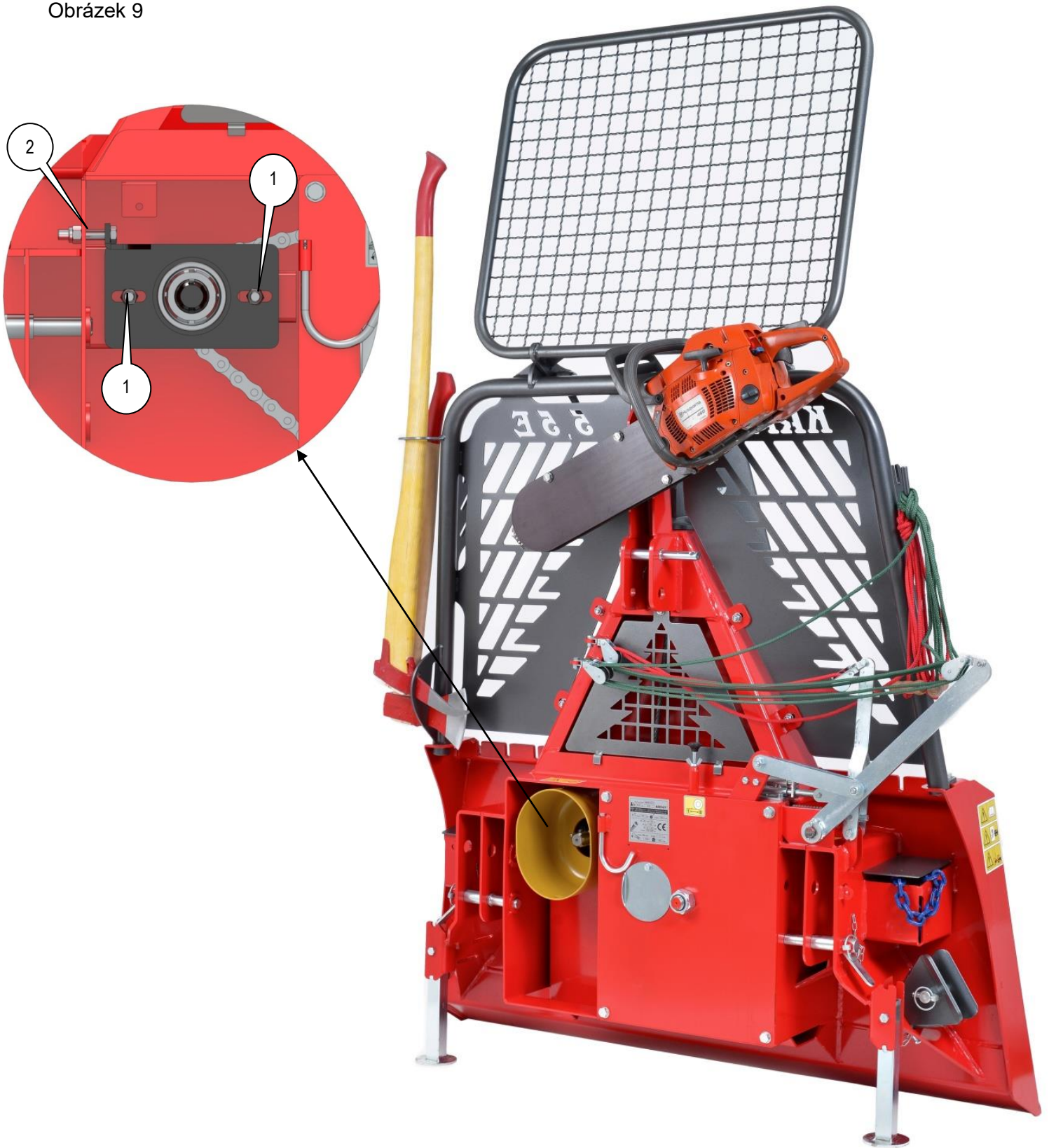

Řetězy namažte vhodným mazivem (lithiovým), které je maximálně přilnavé, aby během provozu neodpadávalo. Existuje totiž nebezpečí, že by se odpadávající mazivo dostávalo na lamelu spojky, čímž by se zmenšila vlečná síla. Mazivo musí být také vodovzdorné a odolné proti teplotám v rozsahu od -25 stupňů do +125 stupňů Celsia. Pro mazání řetězu se může použít také sprej podobných vlastností.

**6.2 CO UDEĹÁTE, KDYŽ ...**

PROBLÉM:	PRAVDĚPODOBŇÉ DŮVODY:	ŘEŠENÍ:
Naviják nevlече dostatečně	Příliš mnoho vlečného lana na bubnu	Prověřte maximální délku lana!
	Nesprávné nastavení spojky	Nastavte vlečnou sílu podle návodu!
	Zamazaná lamela spojky (nesprávné mazání pohonného řetězu)	Je nutno očistit povrch spojky nebo je nutná výměna! ✘
	Opotřebená lamela spojky	
	Poškozený pohonný díl navijáku	Vyměnit potřebné poškozené díly ✘
Brzda nedrží	Nesprávné nastavení brzdy	Nastavte brzdu dle návodu!
	Zamazané obložení pásové brzdy	Vyměnit potřebné poškozené díly ✘
	Poškozený mechanismus brzdy	Vyměnit potřebné poškozené díly ✘
	Opotřebená pásová brzda	Vyměnit potřebnou poškozenou brzdu ✘
Vlečné lano se těžce vyvléká	Nesprávné nastavení síly vyvlékání lana	Nastavte sílu vyvlékání lana podle návodu!
	Poškozené vlečné lano	Vyměňte poškozené vlečné lano
	Poškozená pásová brzda	Vyměnit potřebnou pásovou brzdu ✘
Naviják vleče i přes vypnutou spojku	Nesprávné nastavení spojky	Prověřte nastavení spojky dle návodu!
	Poškozený buben	Vyměnit potřebný poškozený buben ✘
	Poškozená spojka	Vyměnit potřebnou poškozenou spojku! ✘

✘ Náročnější práce při opravě navijáku musí provádět odborník (servisní služba).

*Naviják je funkčně a bezpečnostně otestován. Z důvodu bezvadného a bezpečného provozu je nutné v případě poruchy použít pouze originální servisní díly. Zákazník ztrácí veškeré nároky na záruku, pokud použije neoriginální náhradní díly nebo pokud je oprava provedena neodborně nebo pokud opravu provede osoba, která k tomu není způsobilá.*

## 6.3 UDRŽBA KARDANOVÉ HŘÍDELE

Pro pohon navijáku musíme použít kardanovou hřídel odpovídající kvality (síly). Doporučujeme použít kardanovou hřídel značky WALTERSCHEID W2300E-SD15-560, katalogové číslo: 2000336, která je vyrobena speciálně pro takový typ navijáku, nebo kardanovou hřídel jiných výrobců s podobnými vlastnostmi.

### 6.3.1 Mazání kardanové hřídele

Typ maziva: lithiové mazivo

Třída odolnosti: NL-GI2

Maximální množství maziva na místo mazání: 15 g = 5 stlačení

Kříže (1) a ochranná ložiska (2):

Ochranné ložisko stlačíme dozadu a namažeme kříž i ochranné ložisko. Potom je vrátíme zpátky do původní pozice.

Trubky (3):

Roztáhneme kardanovou hřídel a v polovině s vnitřní trubkou odstraníme ochranu a namažeme vnitřní trubku.

Obrázek 10:

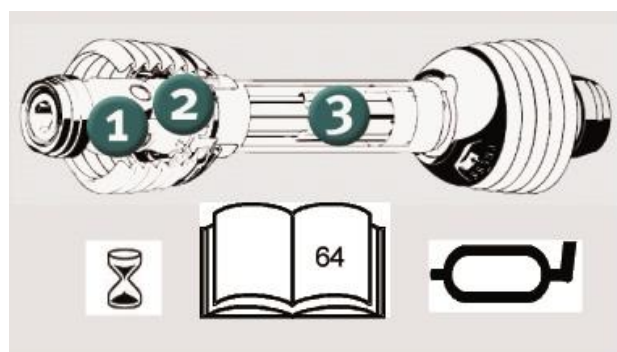

Obrázek 11:

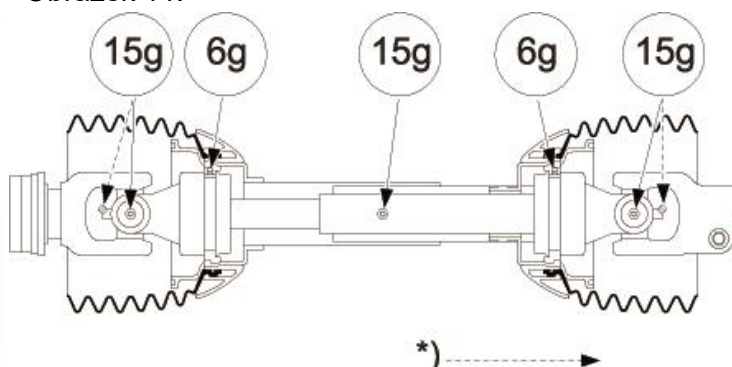

### 6.3.2 Interval mazání

Opatrným zacházením se zvýší spolehlivost a životnost kardanové hřídele.

Používání kardanové hřídele bez ochrany nebo s poškozenou ochranou, respektive s nesprávně umístěným řetězem na přidržení ochrany (pokud je potřeba) je zakázáno.

Před zahájením práce se musí ověřit umístění a funkčnost všech ochranných prvků.

Poškozené nebo chybějící díly nahradíme jedině originálními díly.

Jiná úprava, než jaké je popsáno v návodu, je zakázáno.

Zvláštní pozornost musíme věnovat pravidelnému promazávání kříže a kardanových trubek každých 8 hodin, v opačném případě může dojít k jejich poškození s následným poškozením kardanové hřídele a pohonu navijáku. Nutný je také bezchybný stav ochranných trubek a trychtýřů.

Kardanovou hřídel mažeme dle návodu výrobce (obrázek 12).

Obrázek 12:

**ServicePlus**  
inside **System**  
powered by GKN Walterscheid

		P - Line PWE / PWZ			W - Line WWE / WWZ			ECO - Line E		
		1	2	3	1	2	3	1	2	3
W <sub>1</sub>		250 h	60 h	100 h	100 h	8 h	60 h	8 h		
				250 h**						
W <sub>2</sub>		250 h	40 h	50 h	8 h	40 h	8 h			
		100 h*								

93

## 6.4 PLÁN ÚDRŽBY

Vizuální prohlídka navijáku a testování činnosti provedeme před každým zahájením práce. Takto prověříme:

- zda jsou přitaženy všechny šrouby a matice,
- zda jsou na navijáku mechanická poškození,
- zda jsou nastaveny všechny pojistky čepů na přípojných místech navijáku,
- zda je hřídel připojena a je připnuto lanko bezpečnostní kardanové hřídele,
- zda jsou spodní páky traktoru správně fixované, aby se předešlo horizontálnímu posunu navijáku,
- zda spojka správně funguje,
- zda je síla vyvlékání lana správně nastavena.

**Veškeré nedostatky je nutno před zahájením činnosti odstranit!**



CO JE TŘEBA UDĚLAT?	KDY?	JAK? ČÍM?
Rozvinout lano a pevně ji navinout na buben, prověřit, zda není poškozeno a zda je správně připevněno	U nového navijáku a pokaždé, když je lano na bubnu uvolněné.	Vizuálně
Kontrola a napínání řemenu	Každých 20 provozních hodin	Viz kapitola napínání pohonného řetězu
Výměna spojky	Dle potřeby, ovšem nejpozději po 3000 provozních hodinách	✘
Výměna pásové brzdy	Pokud se brzdná síla už nedá nastavit, nebo nejpozději po 3000 provozních hodinách	✘
Mazání	Pohonné řetězy každých 20 provozních hodin	Mazivo (lithiové)
	Ložisek horní kladky nejméně jednou měsíčně	Mazivo (lithiové)

✘Náročnější práce při opravě navijáku musí provádět odborník, resp. servisní služba!

**PRAVIDELNÁ A PEČLIVÁ ÚDRŽBA JE  
PODMÍNKOU PRO BEZPROBLÉMOVÝ PROVOZ A  
DLOUHOU ŽIVOTNOST!**

### **6.5 DŮSLEDKY NESPRÁVNÉHO POUŽÍVÁNÍ LESNÍHO NAVIJÁKU:**

- Spálená spojka
- Spálená pásová brzda
- Poškozený mechanismus brzdy
- Utřené článkový řetěz
- Zlomená kladka nebo ložisko kladky
- Poškození krytu kardanové hřídele
- Poškození ozubeného kola
- Poškození krytu, resp. destrukce rámu
- Utržené lano
- Destrukce osy bubnu ...

## 7 KONTROLKY

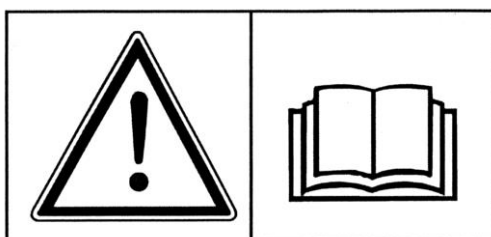

1. Čtěte a dodržujte návod k práci!

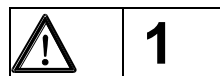

2. Nepohybujte se v nebezpečném okolí stroje!

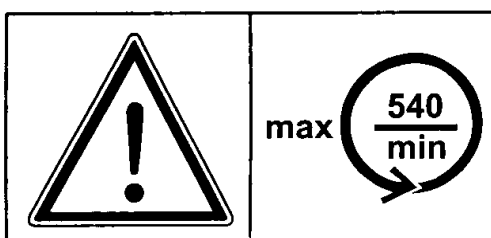
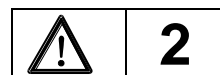

3. Maximální počet otáček a směr otáčení kardanu!

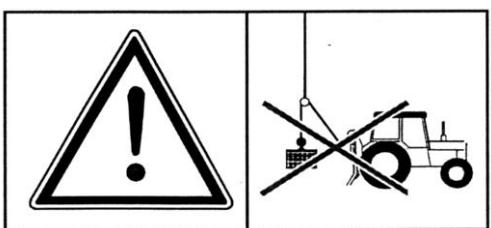
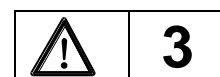

4. Není určeno ke zdvihání nákladu

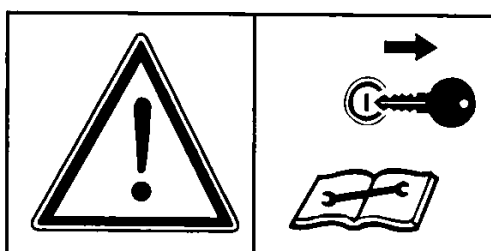

5. Před zásahem do navijáku vypněte traktor a vyjměte klíč!

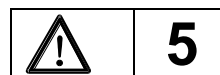

6. Povinné použití ochranných pomůcek!

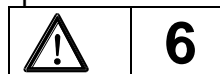

7. Drátěné lano je potřeba odseknout jedině se zadní částí sekery.

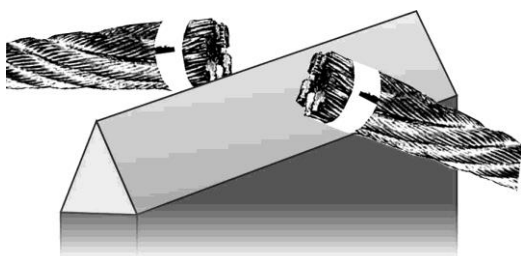
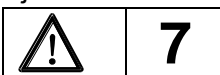

**8 NÁHRADNÍ DÍLY NAVIJÁKU**

Ozn.	Díly navijáku	Poč. kusů	Kód
<b>A</b>	<b>OSA NAVIJÁKU</b>		
A1	HLAVNÍ OSA NAVIJÁKU	1	
A2	DISTANČNÍ PODLOŽKA Ø75×Ø40×3	1	
A3	TLAČNÉ LOŽISKO 51309	1	
A4	POHONNÝ ŘETĚZ 1" (57 ČLÁNKŮ)	1	
A5	SPOJOVACÍ ČLÁNEK 1"	1	
A6	OZUBENÉ KOLO 48Z 1"	1	
A7	KULIČKOVÉ LOŽISKO 6008	2	
A8	TLAKOVÁ PRUŽINA N41×30×6	1	
A9	KULIČKOVÉ LOŽISKO 6308	3	
A10	NAVÍJECÍ BUBEN	1	
A11	ŠROUB M12×30 DIN 933 8,8	1	
A12	BRZDOVÝ PÁS	1	
A13	ŠROUB M12×40 DIN 933 8,8	2	
A14	ŠROUB M8×25 DIN 933 8,8	1	
A15	KLADKA PÁKY-DVOJITÁ (ŠIROKÁ)	1	
A16	BEZPEČNOSTNÍ MATICE M8 DIN 985 8	1	
A17	TAŽNÉ LANO ZELENÉ	1	
	DŘEVĚNÁ RUKOJEŤ	1	
A18	SPOJ PÁKY	2	
A19	TAŽNÁ PÁKA	1	
A20	VAČKOVÁ HŘÍDEL	1	
A21	PODLOŽKA Ø40/Ø22/5	1	
A22	BEZPEČNOSTNÍ MATICE M12, DIN 985	2	
A23	PÁKA SPOJKY	1	
A24	ŠROUB M8×20, DIN 933	2	
A25	ČEP SPOJKY	3	
A26	TAHOVÁ PRUŽINA 21×145×3	1	
A27	VÍKO NAVIJÁKU	1	
A28	PODLOŽKA Ø12, DIN 125 A	4	
A29	ŠROUB M12×20, DIN 933	4	
A30	VÍČKO	1	
A31	PODLOŽKA Ø8, DIN 125 A	1	
A32	ŠROUB M8×16, DIN 933 8,8	1	
A33	DRŽÁK KARDANU	1	
A34	ZÁVLAČKA PRUŽINOVÁ Ø3×16, DIN 1481	1	
A35	BEZPEČNOSTNÍ MATICE M30, DIN 985	1	
A36	ZÁVLAČKA Ø5×32, DIN 94	1	
<b>B</b>	<b>AUTOMAT</b>		
B1	ŠROUB M10×45, DIN 931 8,8	1	
B2	ZÁVITOVÁ TYČ M12×260, DIN 975	1	
B3	BEZPEČNOSTNÍ MATICE M10, DIN 985 8	1	
B4	MATICE M12, DIN 934 8	1	
B5	TŘMEN	1	
B6	EXCENTR	2	
B7	KOLÍK PÁSU Ø16×50	1	
B8	PODLOŽKA PRUŽINY Ø28/Ø18	1	
B9	TRUBICE BRZDOVÉHO PÁSU	1	
B10	TLAKOVÁ PRUŽINA BRZDOVÉHO PÁSU 30×100×5	1	
B11	PODLOŽKA PRUŽINY	1	
B12	ZÁVLAČKA PRUŽINOVÁ Ø6×32, DIN 1481	1	
B13	BEZPEČNOSTNÍ MATICE M12, DIN 985 8	2	

Ozn.	Díly navijáku	Poč. kusů	Kód
B15	PRUŽINA TAHOVÁ 16,8×62×1,8	1	
B16	PODLOŽKA Ø8 DIN 125 A	2	
B17	IMBUSOVÝ ŠROUB M8×16, DIN 912 8,8	2	
B18	ŠROUB M6×35, DIN 933 10,9	1	
B19	ŠROUB M8×50, DIN 931 8,8	1	
B20	ŠROUB M8×70, DIN 931 8,8	1	
B21	BRZDNÁ PÁČKA	1	
B22	KROUCENÁ PRUŽINA BRZDOVÉ PÁKY 12×158×3	1	
B23	BEZPEČNOSTNÍ MATICE M8, DIN 985 8	3	
B24	BRZDOVÁ DESTIČKA	2	
B25	BEZPEČNOSTNÍ MATICE M6, DIN 985 8	1	
B26	ŠROUB M8×20, DIN 933 8,8	1	
B27	JEDNODUCHÁ Kladka BRZDY	1	
B28	TAŽNÉ LANO ČERVENÉ	1	
	DŘEVĚNÁ RUKOJEŤ	1	
<b>C</b>	<b>KARDANOVÝ POHON NAVIJÁKU</b>		
C1	OCHRANA KARDANOVÉ HŘÍDELE	1	
C2	BEZPEČNOSTNÍ MATICE M8, DIN 985 8	1	
C3	PODLOŽKA Ø8, DIN 125 A	1	
C4	KORUNKOVÁ MATICE KM08	1	
C5	KORUNKOVÁ PODLOŽKA MB08	1	
C6	KULIČKOVÉ LOŽISKO 6208	2	
C7	DISTANČNÍ VLOŽKA Ø42×Ø48×10	1	
C8	KARDANOVÁ HŘÍDEL S OZUBENÝM KOLEM 92 1"	1	
C9	MATICE M12, DIN 934	2	
C10	KRYT KARDANOVÉ HŘÍDELE	1	
C11	ŠROUB M12×70, DIN 931 8,8	1	
C12	PODLOŽKA Ø12, DIN 125 A	5	
C13	BEZPEČNOSTNÍ MATICE M12, DIN 985 8	1	
C14	ŠROUB M12×95, DIN 931 8,8	2	
<b>D</b>	<b>OCHRANA A SÍŤ NAVIJÁKU</b>		
D1	SPODNÍ OCHRANNÁ SÍŤ	1	
D2	HORNÍ OCHRANNÁ SÍŤ	1	
D3	ŠROUB M12×40, DIN 933 8,8	2	
D4	PODLOŽKA M12, DIN 125 A	6	
D5	BEZPEČNOSTNÍ MATICE M12 DIN 985 8	3	
D6	ŠROUB M12×35 DIN 603 8,8	2	
D7	STROJNÍ RUKOJEŤ M12	2	
D8	ŠROUB M10×25 DIN 933 8,8	4	
D9	PODLOŽKA M10, DIN 125 A	12	
D10	BEZPEČNOSTNÍ MATICE M10 DIN 985 8	6	
D11	ŠROUB M10×30 DIN 933 8,8	2	
D12	OCHRANNÝ PLECH	1	
D13	ŠROUB M12×30, DIN 933 8,8	1	
D14	IMBUSOVÝ ŠROUB M8×16 DIN 912 8,8	1	
D15	PODLOŽKA M8 DIN 125 A	1	
D16	OCHRANA kování Poloha kliky		
<b>F</b>	<b>KLADKA NAVIJÁKU</b>		
F1	ŠROUB M8×20, DIN 933 8,8	2	
F2	JEDNODUCHÁ Kladka	1	
F3	BEZPEČNOSTNÍ MATICE M8 DIN 985 8	2	

Ozn.	Díly navijáku	Poč. kusů	Kód
B14	AUTOMAT	1	
<b>E</b>	<b>DRŽÁK MOTOROVÉ PILY</b>		
E1	ŠROUB 10×45, DIN 931 8,8	3	
E2	PODLOŽKA M10, DIN 125 A	3	
E3	SPOJOVACÍ DESKA 450×150	1	
E4	TĚSNĚNÍ PLASTOVÉ	3	
E5	BEZPEČNOSTNÍ MATICE M10 DIN 985	3	
<b>G</b>	<b>HORNÍ KLADKA NAVIJÁKU</b>		
G1	KRYT HORNÍ KLADKY	1	
G2	MATICE M12, DIN 934 8	1	
G3	VNĚJŠÍ PODLOŽKA Ø40×Ø12,5	2	
G4	VEDENÍ DRÁTĚNÉHO LANA	1	
G5	DISTANČNÍ PODLOŽKA Ø45×Ø3	1	
G6	KLADKOSTROJ	1	
G7	KULIČKOVÉ LOŽISKO 6306	1	
G8	POJISTNÁ PODLOŽKA Ø72, DIN 472	1	
G9	DISTANČNÍ TĚSNĚNÍ Ø30×59	1	
G10	DISTANČNÍ PODLOŽKA 2 Ø45×Ø31	1	
G11	ŠROUB M12×85, DIN 9318,8	1	
G12	MAZACÍ ČEP M10, DIN 71412	1	
<b>H</b>	<b>SPODNÍ KLADKA NAVIJÁKU</b>		
H1	KRYT SPODNÍ KLADKY	1	
H2	MATICE M12, DIN 934 8	1	
H3	PRUŽINOVÁ ZÁVLAČKA Ø6×50, DIN 1481	1	
H4	KOLÍK SP. KLADKY Ø25×225	1	
H5	PODLOŽKA KLADKY Ø40×12,5	2	
H6	MAZACÍ ČEP M10, DIN 71412	1	
H7	OMEZOVAČ POHYBU	1	
H8	PRUŽINOVÁ ZÁVLAČKA Ø4×16, DIN 1481	1	
H9	OMEZOVAČ DRÁTĚNÉHO LANA	1	
H10	DISTANČNÍ PODLOŽKA Ø45×Ø31	1	
H11	KLADKOSTROJ	1	
H12	KULIČKOVÉ LOŽISKO 6306	1	
H13	POJISTNÁ PODLOŽKA Ø72, DIN 472	1	
H14	DISTANČNÍ PODLOŽKA 2, Ø45×31	1	
H15	TĚSNĚNÍ KLADKY Ø30×52	1	
H16	ŠROUB M12×80, DIN 931 8,8	1	
<b>I</b>	<b>PŘIPOJENÍ</b>		
I1	KRYT PŘIPOJENÍ	1	
I2	KOLÍK PŘIPOJENÍ Ø25×106	1	
I3	ZÁVLAČKA D10+ ŘETĚZ	1	
I4	ZÁVLAČKI DVOJITÝ D3×62+ ŘETĚZ	2	
I5	KOLÍK PŘIPOJENÍ	2	
<b>J</b>	<b>PŘIPOJOVACÍ KOLÍKY NAVIJÁKU</b>		
J1	SPODNÍ PŘIPOJOVACÍ KOLÍK Ø28/ Ø21	2	
J2	ZÁVLAČKA D10+ ŘETĚZ	3	
J3	HORNÍ PŘIPOJOVACÍ KOLÍK Ø25/ Ø19	1	

Ozn.	Díly navijáku	Poč. kusů	Kód
F4	KLADKA PÁKY - DVOJITÁ (ÚZKÁ)	1	
<b>K</b>	<b>STOJAN NAVIJÁKU</b>		
K1	ŠROUB M10×60, DIN 931 8,8	2	
K2	PODPŮRNÁ NOHA	2	
K3	TAHOVÁ PRUŽINA NOHY 16,8×62×1,8	2	
K4	BEZPEČNOSTNÍ MATICE M10, DIN 985 8	2	
<b>L</b>	<b>PŘEDBRZDA NAVIJÁKU</b>		
L1	BRZDNÝ ČEP PŘEDBRZDY Ø15×32	1	
L2	TLAKOVÁ PRUŽINA PŘEDBRZDY 15×30×2,2	1	
L3	PODLOŽKA PRUŽINY PŘEDBRZDY	1	
L4	KŘÍDLOVÁ MATICE M10, DIN 315	1	
L5	REGULOVACÍ ŠROUB M10×42	1	
<b>M</b>	<b>KRYT NAVIJÁKU</b>		
M1	PRUŽINA ( tlačné ) (od 01/15)	1	
M2	ZÁVLAČKA Ø15X30 (od 01/15)	1	

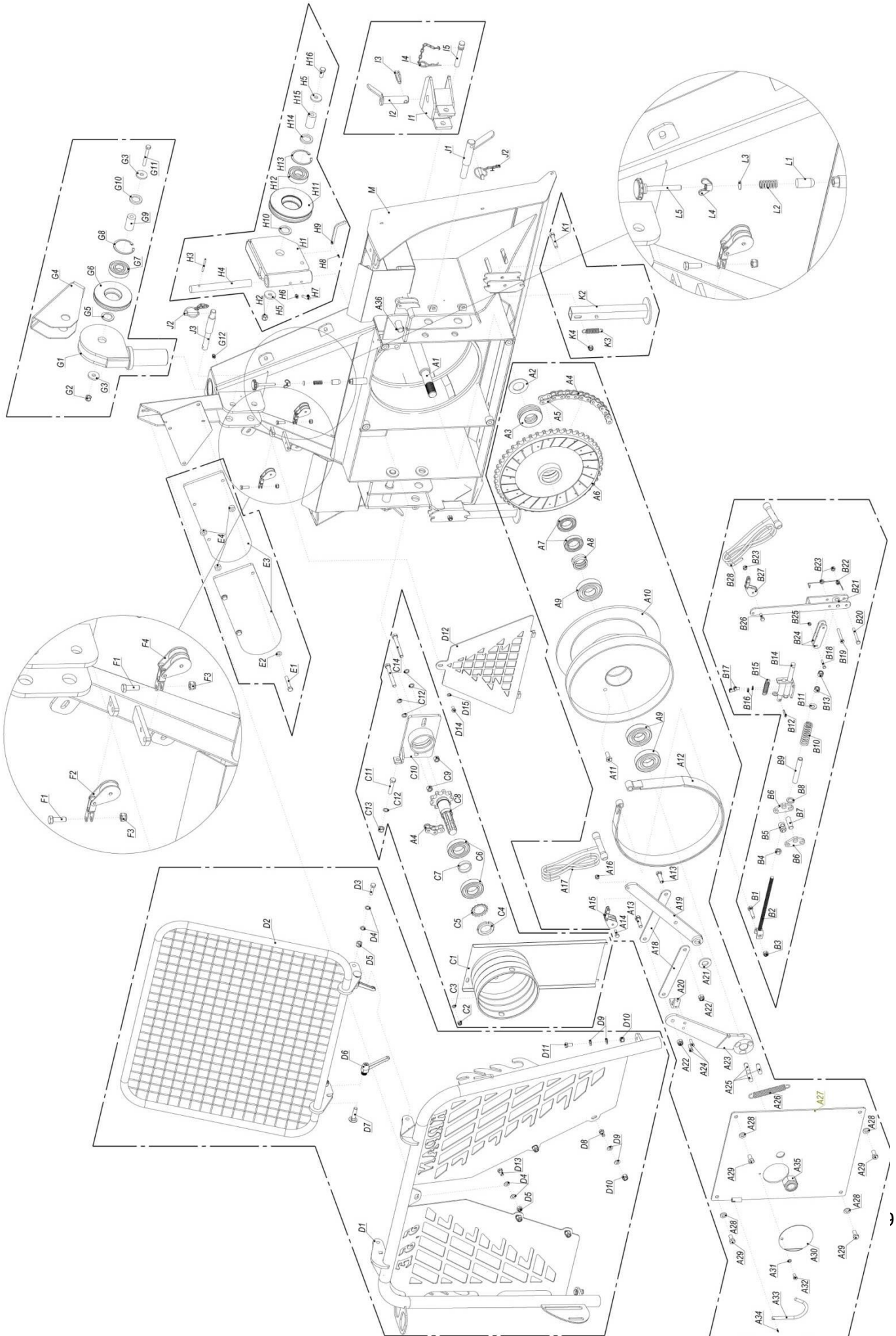

## Záruka

Záruka platí, pokud jsou na stroji v souladu s návodem k použití ve stanovených časových intervalech nebo po stanoveném počtu odpracovaných hodinách provozu provedeny všechny pravidelné servisní prohlídky a stanovená údržba autorizovaným servisem KRPAN. Autorizované servisy můžete najít na našich webových stránkách <http://www.vitli-krpan.com/>

Záruka je v délce 36 měsíců od data prodeje, resp. od data předání zboží spotřebiteli, s výhradou výjimek.

### **Speciální výjimky, které nejsou zahrnuty do 36měsíční, ale do 24měsíční záruky:**

- hydraulické komponenty: hydromotory, čerpadla, hadice, těsnění, ventily, chladič oleje, hydraulický pohon, rotátor, nízkotlaká a mechanická kontrolní systémy,
- elektrické komponenty: senzory, relé, elektrické rozvody, ventilátory, spínače, ovládací páčka (joystick), světla, dálkově ovládané kontrolní systémy, ovladače,
- ložiska,
- běžící pásy (guma),

V případě, že se stroj pronajímá, jsou záruční podmínky omezeny na 24 měsíců.

### **Zamítnuty budou rovněž nároky na odstranění závad, které jsou následkem:**

- nedbalosti,
- jakéhokoli cizího předmětu v nebo na poškozeném stroji
- nedodržování servisních intervalů nebo nevhodného či neodborného servisu
- přehřívání nebo zamrznutí.

**Záruka nezahrnuje** nedostatky, poškození a poruchy, které vznikly z důvodu neodborného a nesprávného zacházení.

Předmětem záruky není ani spotřební servisní materiál, jako jsou: spojky, brzdová obložení, oleje, maziva, filtry, řetězy, vodící meč, řemeny, pilový list, ostří, ...

# CE-PROHLÁŠENÍ O SHODĚ

(typová)

## Podle stanovení směrnice 2006/42/EG

*Název výrobce*

**PIŠEK-Vitli KRPAN® d. o. o.**  
Výroba zemědělských a lesnických strojů  
Jazbina 9/a  
SI-3240 Šmarje pri Jelšah

S plnou odpovědností prohlašuji, že je

## JEDNOBUBNOVÝ LESNÍ NAVIJÁK

*název stroje*

**KRPAN 3,5 E, KRPAN 4,5 E, KRPAN 5,5 E,  
KRPAN 7,5 E**

*typ*

(Sériové číslo, rok výroby a další technické údaje jsou vytisknuty na desce.)

**v souladu se stanovami směrnice:**

Směrnice	Standardy
Směrnice o bezpečnosti strojů 2006/42/EC	EN ISO 12100:2010 EN ISO 4254-1, EN 14492-1

Osoba odpovědná za sestavování technické dokumentace a prohlášení o shodě je níže podepsaný ředitel Franc Pišek.

Datum: 04.01.2010

Výrobce:

PIŠEK-Vitli **KRPAN®** d. o. o.

Výroba zemědělských a lesnických strojů  
Jazbina 9/a, SI-3240 Šmarje pri Jelšah

Razítko a podpis odpovědné osoby:

**Vitli KRPAN®**  
PIŠEK-VITLI KRPAN, d.o.o.  
Jazbina 9/a, 3240 Šmarje pri Jelšah

**ZÁRUČNÍ LIST**

**PIŠEK – Vitli *KRPAN*<sup>®</sup> d. o. o.**  
Výroba zemědělských a lesnických strojů

Jazbina 9/a, SI 3240 Šmarje pri Jelšah  
tel.:00386(0)3819-00-90 fax.: 00386(0) 819-00-92  
www.vitli-krpan.com

**JEDNOBUBNOVÝ LESNÍ NAVIJÁK *KRPAN*<sup>®</sup> 5,5 E**

<b>Jméno a příjmení kupce:</b>	<b>Sériové číslo:</b>
<b>Místo:</b>	<b>Rok výroby:</b>
<b>PSČ a post:</b>	<b>Datumprodeje/data vydání zboží zákazníkovi:</b>
<b>Jméno a příjmení prodávajícího (tiskací písmena):</b>	<b>Razítko prodávajícího:</b>
<b>Podpis prodávajícího:</b>	

**ZÁRUČNÍ DOBA = 36 MĚSÍCŮ****ZÁRUČNÍ PROHLÁŠENÍ**

- Záruka trvá 36 měsíců od data prodeje, resp. od data vydání zboží zákazníkovi.
- Datum zakoupení zboží je datum uvedené na daňovém dokladu vystaveném prodejcem nebo výrobcem.
- Během záruční doby, která se začne s vydáním zboží zákazníkovi, ručí výrobce za jeho vlastnosti a bezchybné fungování. Při práci se je třeba řídit příloženými návody na použití.
- Záruka zahrnuje opravu nebo bezplatnou výměnu originálních vadných částí v průběhu záruční doby.
- Po vypršení záruční lhůty poskytujeme opravy, výměnu rezervních dílů a transport následujících 7 let. Výrobce je současně autorizovaným servisem.
- Záruka nevylučuje práva spotřebitele, která vycházejí z odpovědnosti prodejce za vady na zboží.
- Stroj má určenou životnost 7 let ode dne vypršení záruční lhůty. Na tuto dobu se zavazujeme zajistit servisní služby a náhradní díly.
- Odstranění vad či nedostatků výrobku zaručujeme do 45 dnů ode dne vznesení požadavku ze strany zákazníka. V opačném případě na požadavek zákazníka zboží vyměníme za nové. Zavazujeme se k prodloužení záruční lhůty o dobu trvání opravy.
- **Záruční list platí pouze spolu s účtem!**
- **Záruční prohlášení platí pouze na území České republiky**

**ZÁRUČNÍ PODMÍNKY**

- Jestliže u poškození zařízení nebo vady použitého materiálu nelze jasně prokázat, že vznikly vinou výrobního závodu, výrobce o oprávněnosti záruky rozhodne na základě prozkoumání výrobku.
- Doprava zařízení nebo vadných částí je kryta zákazníkem.
- Záruka se nevztahuje na poškození způsobené nepovolanými osobami nebo předměty v důsledku neodborné manipulace, nedbalosti nebo nedodržení pokynů uvedených v návodu k obsluze od dodavatele.
- Záruka se nevztahuje na škody vzniklé při přepravě nebo poškození v důsledku nadměrného provozu či používání strojního zařízení.
- Záruka se nevztahuje ani na díly, jejichž poškození nastalo v důsledku nadměrného opotřebení.
- Záruka pozbývá platnost, jestliže zařízení bylo opravováno či dokonce poškozeno neautorizovanou servisní organizací nebo osobami.
- Stejně tak záruka nepokrývá čištění provozních (funkčních) částí zařízení.
- Při ztrátě zařízení se vylučuje jeho bezplatná náhrada či prodloužení záruční doby.
- Je-li nutno zařízení opravit, předejte autorizované osobě záruční list a originál faktury. Jestliže se zařízení nebo jeho část odesílá k opravě, pošlete současně i výše zmíněné dokumenty.
- Bez písemného souhlasu výrobce nesmí nikdo na záručním listě měnit žádné údaje, ani poskytovat žádný ústní ani písemný souhlas. Žádné přímé ani nepřímé osobní ani věcné náhrady nebudou poskytnuty za škody vyplývající ze skutečnosti, že zařízení bylo mimo provoz.
- **Záruka se nevztahuje na olejem umazané nebo spálené lamely spojky.**
- **Na poškození lan se záruka nevztahuje.**
- **Pohonné řetězy jsou díly, jež se rychle opotřebují, a proto se na ně záruka nevztahuje.**
- **ZÁRUKA PLATÍ V PŘÍPADĚ, ŽE LESNÍ NAVIJÁK ODPOVÍDÁ VÝKONU TRAKTORU (NAVIJÁK NESMÍ BÝT PŘETÍŽEN), POKUD JE VÝKON TRAKTORU PŘÍLIŠ VELKÝ (VÍCE NEŽ 65 KM), ZÁRUKA NA LESNÍ NAVIJÁK NEBUDE PŘIZNATA!**