

Návod na použití a bezpečnou práci

pro jednobubnový lesní naviják

KRPAN[®] 8,5 EH



Před montáží a použitím si pozorně přečtěte návod na použití!

CZ 1/2021

NEJDŮLEŽITĚJŠÍ INSTRUKCE PŘI POUŽÍVÁNÍ LESNÍHO NAVIJÁKU:

1. PŘED ZAČÁTKEM PRÁCE S LESNÍM NAVIJÁKEM JE POTŘEBA LANO ZCELA ROZVINOUT BEZ ZATÍŽENÍ A PEVNĚ JE NAVINOUT NA NAVÍJECÍ BUBEN: PŘI TOM BUĎTE OPATRNÍ, ABY NA BUBNU ZŮSTALY MINIMÁLNĚ TŘI NÁVINY LANA, PROTOŽE TÍM ZABRÁNÍTE JEHO VYTRŽENÍ Z MÍSTA UPEVNĚNÍ. U PEVNÉHO NAVÍJENÍ LANA NA BUBEN SI POMÁHEJTE VLEČENÍM NÁKLADU.

PŘI MANIPULACI S LANEM BUĎTE OPATRNÍ, ABY SE PŘI ROZVÍJENÍ A NAVÍJENÍ NEUDĚLALY SMYČKY A NIKDY JE NEMAŽTE!

2. GALLŮV ŘEMEN JE NUTNÉ NAPÍNAT, NEBOŤ SE VLIVEM NAPÍNÁNÍ PONĚKUD POVOLÍ, PROTOŽE NEVYŽADUJE VZDUŠNOST.

ŘEMEN JE NUTNO MAZAT JEDNOU ZA PŮL ROKU MAZIVEM, (V ZÁVISLOSTI NA PROVOZU), KTERÉ JE PŘILNAVÉ – A NE OLEJEM. EXISTUJE TOTIŽ NEBEZPEČÍ, ŽE ODPADAJÍCÍ MAZIVO NEBO OLEJ PŘIJDE DO KONTAKTU S LAMELOU A SPOJKOU, A TAK SNIŽUJE VLEČNOU SÍLU.

3. PŘEDBRZDU NASTAVUJEME ŠROUBEM A KŘÍDLATOU MATICÍ. POKUD PŘEDZÁVORU SPRÁVNĚ NASTAVÍME, ZAJIŠŤUJE NÁM, ŽE SE LANO SAMOVOLNĚ, ALE NE PŘÍLIŠ MOC, ODVÍJÍ Z BUBNU. NASTAVENÁ JE SPRÁVNĚ TEHDY, KDYŽ JE JEŠTĚ MOŽNÉ ODVÍJENÍ LANA BEZ NÁMAHY.

4. BRZDA NENÍ URČENA K VLÁČENÍ NÁKLADU, PROTOŽE MŮŽE POŠKODIT LANO. PŘI VLÁČENÍ SI POMÁHÁME SPOJOVACÍMI ŘETĚZY, KTERÉ PAK PŘIPNEME DO DRÁŽEK NA KRYTU NAVIJÁKU. POKUD SI PŘEJEME NÁKLAD SPUSTIT, MUSÍME BRZDU POPUSTIT KRÁTCE A POSTUPNĚ, BEZ TRHAVÝCH POHYBŮ, PROTOŽE TO BY JINAK MOHLO ZAPŘÍČINIT PŘÍLIŠ RYCHLÉ OTÁČENÍ BUBNU A VELKÉ ZATÍŽENÍ A POŠKOZENÍ LANA.

*** Na náčrtu může být zobrazeno také vybavení, které není součástí vybavení sériového.**

PODMÍNKY PROVOZU NA POZEMNÍCH KOMUNIKACÍCH

1. Naviják je dovoleno připojovat k traktoru, jen když po připojení není zatížení přední nápravy menší než 20 % okamžité hmotnosti traktoru se strojem a nedojde k překročení povolené hmotnosti na nápravy ani nejvyšší povolené hmotnosti traktoru.
2. Po montáži navijáku nesmí být zadní svítilny a odrazky traktoru zakryty ani snížena jejich geometrická viditelnost.
3. Pokud jsou po montáži navijáku zadní svítilny a odrazky traktoru zakryty nebo je snížena jejich geometrická viditelnost, musí být na zadní části štítu navijáku, co nejbližší k obrysu vozidla, namontována přenosná souprava zadních svítilen a odrazek.

Vzdálenost vnějších okrajů svítilen a odrazek přenosné soupravy nesmí být od obrysu soupravy větší než 400 mm. Přenosná souprava s upevněním pomocí magnetů je dodávána na přání.

4. Při přepravě na pozemních komunikacích musí být stroj v přepravní poloze podle návodu k použití.

V přepravní poloze musí být štít navijáku zvednut nahoru, lano musí být navinuto na bubnu navijáku, pohon náhonu navijáku musí být vypnut, všechny ovládací prvky navijáku musí být v neutrální poloze.

5. Pro max. povolenou rychlost soupravy traktoru s navijákem při přepravě na pozemních komunikacích platí max. povolená rychlost traktoru.
6. Při rychlosti traktoru do 40 km.h⁻¹ (včetně) musí být na traktoru nebo navijáku umístěn trojúhelník pro pomalá vozidla.
7. Při přepravě musí řidič dbát zvýšené opatrnosti vzhledem k výčnělkům na zadní části stroje.
8. Stroj je schválen k provozu na pozemních komunikacích, jako doklad o schválení slouží technické osvědčení samostatného technického celku, které musí mít řidič traktoru.

OBSAH

LESNÍ NAVIJÁK KRPAN® 8,5 EH	5
ÚVOD	5
TECHNICKÉ ÚDAJE.....	7
1 NÁVOD K POUŽITÍ.....	8
1.1 POPIS	8
1.2 POTŘEBNÉ VYBAVENÍ TRAKTORU.....	8
1.3 PŘIPOJENÍ NA TRAKTOR.....	8
2 PROVOZ S KARDANOVÝM PŘIPOJENÍM	9
2.1 PŘIZPŮSOBENÍ KARDANOVÉ HŘÍDELE.....	9
3 BEZPEČNOST PRÁCE.....	10
4 OVLÁDÁNÍ NAVIJÁKU	13
4.1 SPOJKA.....	13
4.2 PŘEDBRZDA.....	14
4.3 BRZDA.....	15
4.4 TAŽENÍ	16
4.5 HYDROKLADKA (VARIANTA)	17
4.6 TAŽNÁ SÍLA.....	17
4.7 MONTÁŽ NOVÉHO LANA.....	17
4.8 PEVNÉ NAVÍJENÍ LANA NA BUBEN.....	17
4.9 NEPORUŠENOST LANA.....	18
4.9.1 Ventil regulace rychlosti navíjení ocelového lana hydraulické kladky	18
4.10 ODBORNÝ NÁVOD K OCELOVÝM LANŮM	19
4.10.1 Složení ocelového lana	19
4.10.2 Odvíjení, skladování a přeprava ocelových lan	19
4.10.3 Měření průměru ocelového lana	19
4.10.4 Před prvním použitím	19
4.10.5 Poškození vzniklá nesprávným používáním	20
5 POUŽITÍ SPODNÍ VODICÍ Kladky	21
6 ÚDRŽBA NAVIJÁKU	22
6.1 NAPÍNÁNÍ POHONNÉHO ŘETĚZU.....	22
6.2 CO UDĚLÁTE, KDYŽ	24
6.3 UDRŽBA KARDANOVÉ HŘÍDELE	25
6.3.1 Mazání kardanové hřídele	25
6.3.2 Interval mazání.....	26
6.4 PLÁN ÚDRŽBY:.....	27
6.5 KONTROLA HYDRAULICKÉHO OLEJE	28
6.6 DŮSLEDKY NESPRÁVNÉHO POUŽÍVÁNÍ LESNÍHO NAVIJÁKU:	28
7 VÝSTRAŽNÉ ZNAČKY.....	29
7. HYDRAULICKÉ SCHÉMA:	30
8. ELEKTRICKÉ SCHÉMA.....	32
9. NÁHRADNÍ DÍLY NAVIJÁKU	34
9.1 KRPAN 8,5EH BEZ HYDROKLADKY.....	37
9.2 KRPAN 8,5EH S HYDROKLADKOU	38
Záruka.....	39
ZÁRUČNÍ LIST	41

LESNÍ NAVIJÁK **KRPAN® 8,5 EH**

ÚVOD

VÁŽENÝ ZÁKAZNÍKU!

Velmi nás těší, že jste se rozhodl pro nákup našeho lesního navijáku. Naviják je určen především práci v lese. Používat se může také pro vlečení nejrůznějších nákladů. Při dodržování návodu pro bezpečnou práci a používání pro Vás bude práce se strojem radostí, zároveň se tak vyhnete zbytečným opravám. Doporučujeme Vám, abyste si pozorně přečetl návod a při práci jej dodržoval!

URČENÍ:

Stroj je vyroben pro normální použití v zemědělství (účelové použití). Každé použití mimo tento rámec je považováno za neúčelové. Výrobce neručí za škodu, která vznikne neúčelovým použitím. V takovém případě nese riziko uživatel sám. K účelovému použití patří také dodržování provozních, obslužných a údržbových podmínek, které stanovil výrobce. Stroj smějí používat, zacházet s ním a opravovat jej osoby, které jsou k tomu zmocněné a poučené o rizicích. Je nutno dodržovat odpovídající bezpečnostní předpisy a také obecně platné bezpečnostně-technická, pracovní-medicínská a dopravně-provozní pravidla. Vlastní úpravy na stroji vylučují záruku výrobce za škodu, která v souvislosti s tím vznikne.

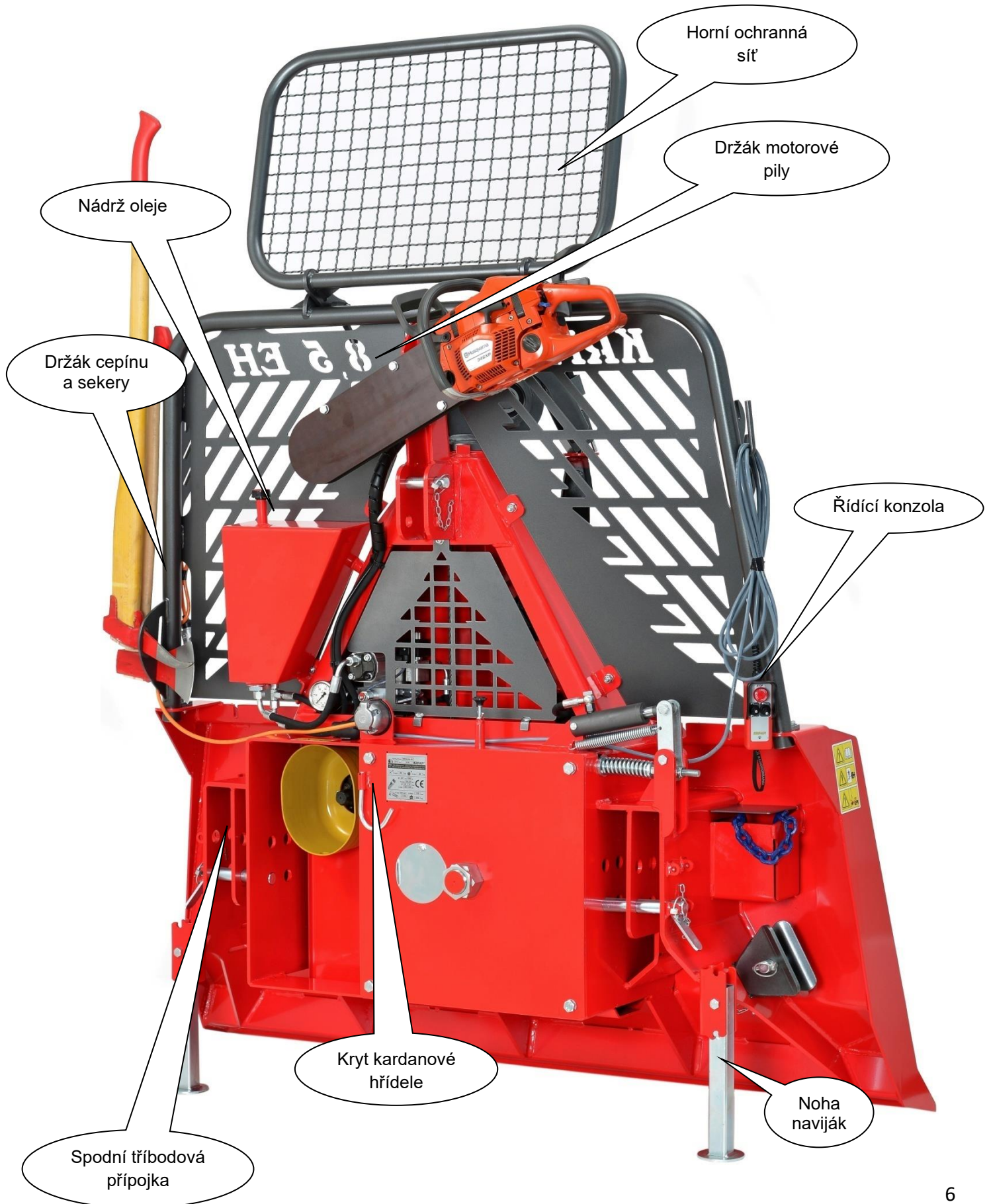

Nádrž oleje

Držák cepínu a sekery

Kryt kardanové hřídele

Spodní tříbodová přípojka

Horní ochranná síť

Držák motorové pily

Řídící konzola

Noha naviják

TECHNICKÉ ÚDAJE

		<u>bez hydrokladka</u>	<u>hydrokladka</u>
Vlečná síla	kN	85 (8,5 t)	85 (8,5 t)
Brzdná síla	kN	106	106
Rychlost lana	m/s	0,60	0,60
Standardní délka lana	m/mm	100/Ø 13	100/Ø 13
Maximální délka lana	m/mm	110/Ø 13	110/Ø 13
Potřebný výkon traktoru	kW KM	od 59 od 80	od 59 od 80
Šířka	mm	1820*	1820*
Hloubka	mm	710	710
Výška s bezpečnostní sítí	mm	2300	2300
Výška bez bezpečnostní sítě	mm	1770	1770
Hmotnost bez lana	kg	684	695
Kategorie připojení		II., III.	II., III.
Spodní kladka		Sériově	Sériově
Připojení		Sériově	Sériově
Dálkové ovládání		Možnost	Možnost
Hydrokladka		Možnost	Sériově
Nast. rychlosti odvíjení lana		Možnost	Sériově

*možnost rozšíření 200 mm

IDENTIFIKAČNÍ ŠTÍTEK

* rok výroby a výrobní číslo na identifikačních štítcích se mění

** u modelu s hydro kladkou se mění délka ocelového lana a hmotnost (viz. tabulka Technické údaje výše)

*** všechny technické údaje se neustále v souvislosti s technickým rozvojem mění, proto nejsou prodejně závazné

1 NÁVOD K POUŽITÍ

1.1 POPIS

Naviják je určen k úklidu lesa. Sestaven je ze svařovaného krytu, hlavní hřídele, ozubeného kola se spojkou, bubnu s ocelovým lanem a automatické brzdy. Pomocí ocelového lana přivlečeme dřevo do sběrníku a vázacími lany připneme na drážky na krytu navijáku. Potom je možné transportovat dřevo do místa, kde je možný přístup jiných dopravních prostředků.

1.2 POTŘEBNÉ VYBAVENÍ TRAKTORU

- Naviják smí řídit jen traktorovou kardanovou hřídel s max. 540 min⁻¹ otáčkami.
- Třibodové připínací tyče II. nebo III. kategorie.

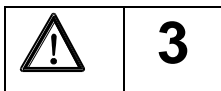

Maximální počet otáček a směr otáčení kardanové hřídeli traktoru.

1.3 PŘIPOJENÍ NA TRAKTOR

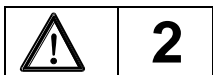

Při připojování navijáku se nikdo nesmí nacházet v nebezpečné blízkosti!

Lesní naviják je možné připojit na každý traktor, který má třibodové připojení, ať již s rámem II. nebo III. kategorie.

Právě tak je z důvodu odpovídající konstrukce umožněno připojení navijáku na traktor s automatickým přípojným rámem. Používejte předepsanou kardanovou hřídel a kryt hřídele zabezpečen závěsným lanem. Při tom buďte pozorní na to, aby kardanová hřídel na obou přípojných místech zaskočila.

Pro přenos točivého momentu z traktoru na naviják musíme nutně použít kardanovou hřídel, která musí odpovídat doporučenému výkonu traktoru (od 59 kW).

Po připojení navijáku na traktor připevníme stabilizátory na spodních přípojných tyčích. Naviják s pomocí horní přípojně tyče nakloníme přibližně o 20 stupňů dozadu.

Třibodový závěs – je závěs na traktoru, na nějž se ve třech místech přimontuje naviják.

Číslo kategorie (I., II, III.) – značí tloušťku svorníku pro připojení stroje (navijáku).

Kategorie	Tloušťka horního svorníku	Tloušťka spodního svorníku
I.	Ø 19 mm	Ø 22 mm
II.	Ø 25 mm	Ø 28 mm
III.	Ø 32 mm	Ø 36 mm

2 PROVOZ S KARDANOVÝM PŘIPOJENÍM

1. Používat se smějí pouze kardanové hřídele předepsané výrobcem!
2. Na kardanovém připojení musí být umístěny trubice, kryty kloubů a kryty připojení v bezvadném stavu!
3. Dávejte pozor na předepsané kryty na kardanové hřídeli jak při přepravě, tak při práci!
4. Kardanovou hřídel připojujte a vypojujte pouze při vypojeném kardanovém spojení. Při tom musíte vypnout také traktor a vyjmout klíč!
5. Vždy dávejte pozor na správnou montáž a ochranu kardanové hřídele!
6. Ochranu kardanové hřídele před otáčením zajistěte závěsným lanem!
7. Před zapojením kardanového připojení se přesvědčte, že je zvolený počet otáček a jejich směr v souladu s přípustným počtem otáček a směrem navijáku!
8. Před zapojením a během činnosti kardanového připojení dávejte pozor, aby se nikdo nezdržoval v nebezpečném okolí navijáku!
9. Kardanový přípoj nikdy nepřipojujte, pokud je zapnutý motor!

2.1 PŘIZPŮSOBNÍ KARDANOVÉ HŘÍDELE

Délku kardanové hřídele je třeba přizpůsobit různým traktorům.

Přesnou délku určíme následujícím způsobem:

- Naviják připojte na traktor.
- Kardanovou hřídel vyjměte zvlášť a jednotlivé poloviny hřídele připojte na traktor a stroj. Potom je mezi sebou vzájemně porovnejte.
- Vyzkoušejte, zda snáší při maximálním zdvižení a spuštění tyčí tříbodového připojení překrývání kardanových trubic min. 200 mm a jestli při horizontální poloze kardanová hřídel nenasedá na blok (překrývání trubic musí ještě snášet min. 40 mm). (F1)
- V případě, že je potřeba zkrátit trubice, zkratke obě kardanové a bezpečnostní trubice na stejnou délku. (F2, F3)
- Konce jednotlivých trubic obruste, odstraňte hoblíny a styčné plochy dobře promažte. (F4)
- Kardanovou hřídel připojte závěsným lanem. (G1)

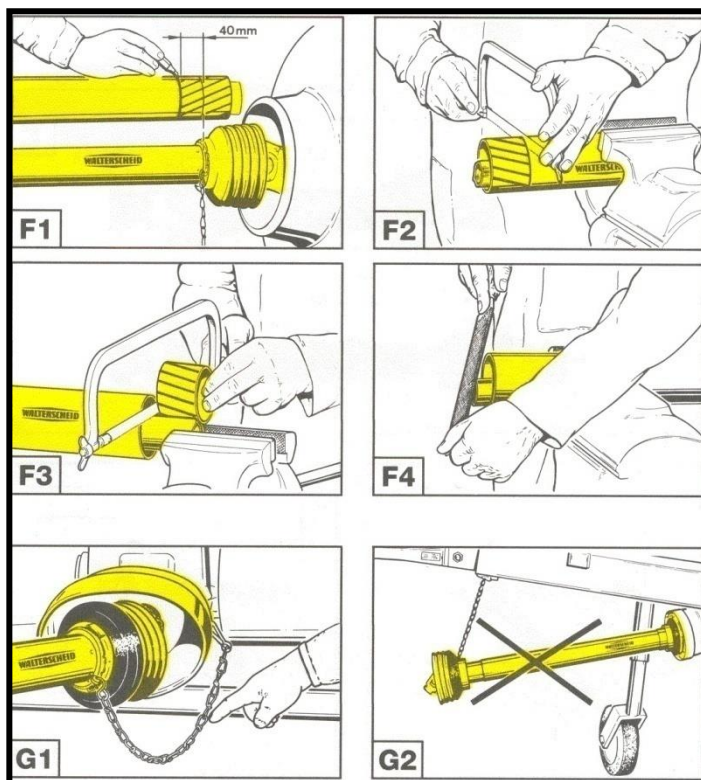

3 BEZPEČNOST PRÁCE

Při práci s navijákem musíte bezpečnosti věnovat veškerou pozornost!

Za účelem zabránění nehod si laskavě pozorně přečtěte a dodržujte tyto instrukce:

1. Dodržujte vedle instrukcí v tomto návodu pro provoz také všechny obecně platné bezpečnostní předpisy!

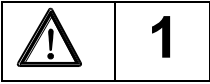

2. S navijákem je nutno pracovat bezpečně a dodržovat předpisy z oblasti bezpečnosti práce!

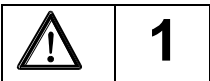

3. Řízení, respektive práce s navijákem je povolena pouze osobám starším 18 let!
4. Varovné a bezpečnostní značky na stroji udávají důležité instrukce pro bezpečný provoz. Dodržujte je pro svou vlastní bezpečnost!
5. Při používání veřejných dopravních komunikací dodržujte dopravní značky a povely!
6. Při práci je nutné bezpodmínečně používat osobní bezpečnostní prostředky (helmu, rukavice, vhodnou obuv, mějte s sebou lékárničku...)!

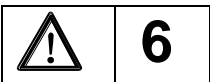

7. Oděv uživatele musí přiléhat na tělo. Vyhněte se volnému oblečení!
8. Před jízdou a zapojení kontrolujte bližší okolí (děti)! Dbejte o dostatečnou viditelnost!
9. Jízda na navijáku při převozu není povolena!
10. Naviják je nutno připojit dle pokynů!
11. Pro jízdu po silnici připravte stroj do předepsaného stavu!
12. Rychlost jízdy musíte vždy přizpůsobit podmínkám okolí! Při jízdě nahoru nebo dolů a napříč svahem se vyhněte náhlému zatáčení!
13. Nepohybujte se v nebezpečné blízkosti!

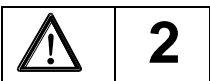

14. Mezi traktorem a navijákem se nesmí zdržovat nikdo, pokud traktor není zabezpečen proti pohybu brzdou nebo podložením klínem!
15. Dokud nejsou součásti navijáku v klidu, není dovoleno se jej dotýkat!
16. Pravidelně kontrolujte připevnění navijáků!
17. Před použitím je nutné naviják vizuálně prohlédnout. Alespoň jednou za rok je nutno jej nechat zkontrolovat odborníkem!
18. Naviják se nesmí používat k jiným účelům, např. zdvihání nákladu (obrázek 6)!

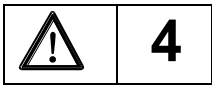

19. Při každém zásahu do navijáku je nutno vypnout kardanovou hřídel, respektive bezpodmínečně vypnout motor traktoru!

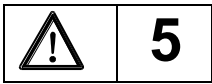

20. Bezpečnostní součásti navijáku není dovoleno odstraňovat!

21. Pro vlečné lano je třeba používat lano odpovídající pevnosti a kvality!

22. Poškozené lano je nutno ihned vyměnit!

23. Je třeba používat lana takové délky, aby při plném návínu na buben zůstala vzdálenost 1,5 průměru lana do vnějšího průměru bubnu. **Při úplném odvinu lana musí na bubnu zůstat ještě minimálně tři náviny vlečného lana!**

24. Drátěné lano je potřeba odseknout jedině se zadní částí sekery.

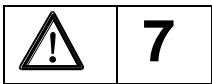

25. Pomocník nesmí připínat náklad na naviják, dokud o tom není spraven traktorista!

26. Naviják se řídí jen z bezpečného místa, kde nehrozí nebezpečí ze strany nákladu, lana a stojících stromů. Za bezpečné místo se považuje také sedadlo traktoristy. Naviják má nainstalovanou bezpečnostní síť (51), kterou v souladu s těmito instrukcemi není povoleno odstraňovat!

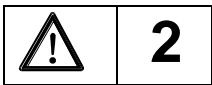

27. Zvláště nebezpečné je zdržovat se před stromem, který plánujeme vléci – obrázek 2!

28. Při použití relé řemenice musíte být pozorní k nebezpečí trojúhelníku, který představuje nebezpečné okolí, v němž není povoleno zdržovat se během vlečení (obrázek 3)!



Obrázek 2

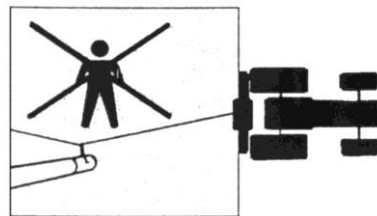

Obrázek 3

29. Při vlečení dodržujte maximální povolený úhel 30 stupňů (obrázek 4)!

30. Na nebezpečném terénu, respektive při nedodržení maximálního povoleného vlečného úhlu vzniká nebezpečí převrácení (obrázek 5)!

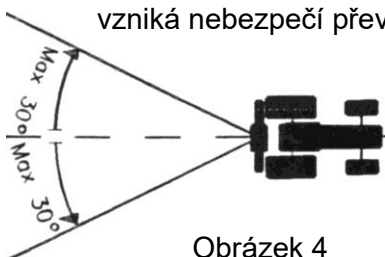

Obrázek 4



Obrázek 5



Obrázek 6

31. Nezdržujte se v nebezpečné zóně (obrázek 2, 3, 4, 5)!



32. Práce s navijákem musí správně provádět dva pracovníci (traktorista a pomocník), kteří se musejí mezi sebou dorozumět posunky rukou!



Vlečení lana



STOP



popouštění lana

33. Ten, kdo řídí naviják, musí během vláčení neustále dávat pozor na náklad. Pokud to uzpůsobení terénu neumožňuje, měl by mu při tom pomáhat pomocník!

34. Traktor, na který je připojen naviják, musí mít na gumách minimální profil, který ještě odpovídá silničním předpisům! V opačném případě musí být na kola dány řetězy! Řetězy jsou povinné také při práci na sněhu a ledu!

35. Při odepínání je nutno nejdříve vybrat vhodně zpevněnou a rovnou plochu. Naviják upevníme pomocí podpěrné nohy!

36. V okolí tříbodových tyčí je nebezpečí poškození z důvodu zmáčknutí a stlačení!

37. Před zásahy do navijáku naviják odpojte od traktoru a přečtěte si o údržbě navijáku!

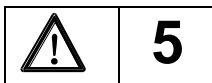

**POUZE PŘI DODRŽOVÁNÍ INSTRUKCÍ BUDE BEZPEČNÁ PRÁCE
ÚSPĚŠNÁ!**

4 OVLÁDÁNÍ NAVIJÁKU

4.1 SPOJKA

Správné nastavení spojky nám zajišťuje optimální vlečnou sílu. Spojka se nastaví při zkoušce navijáku. V případě opětovného nastavení spojky nejdřív povolíme úzkou matici na ose (č. 1, obrázek 7). Potom přitáhneme větší matici (č. 2, obrázek 7) do konce (u páky 0,5 m přitlačíme silou přibližně 50 kg), potom velkou matici (č. 2, obrázek 7) uvolníme o jeden a $\frac{3}{4}$ otáčky doleva, čímž nastavíme rozpětí mezi navíjecím bubnem a lamelami spojky! Nastavení zjistíme utažením užší matice (č. 1, obrázek 7). V případě, že naviják při výjimečně pevném navinutí lana na navíjecí buben svévolně navíjí lano, matici (poz. 2, obrázek 7) postupně uvolňujeme doleva o nejvýše $\frac{1}{4}$ otáčky.

VLEČNÁ SÍLA NAVIJÁKU SE NENASTAVUJE PŘITAHOVÁNÍM MATICE NA OSE!

V PŘÍPADĚ, ŽE DOJDE K PROKLOUZÁVÁNÍ SPOJKY, JE NUTNO NEODKLADNĚ PŘERUŠIT VLEČENÍ A ZKONTROLOVAT, ZDA NENÍ NÁKLAD PŘÍLIŠ TĚŽKÝ.

Záruka se nevztahuje na olejem umazané nebo spálené lamely spojky.

Obrázek 7:

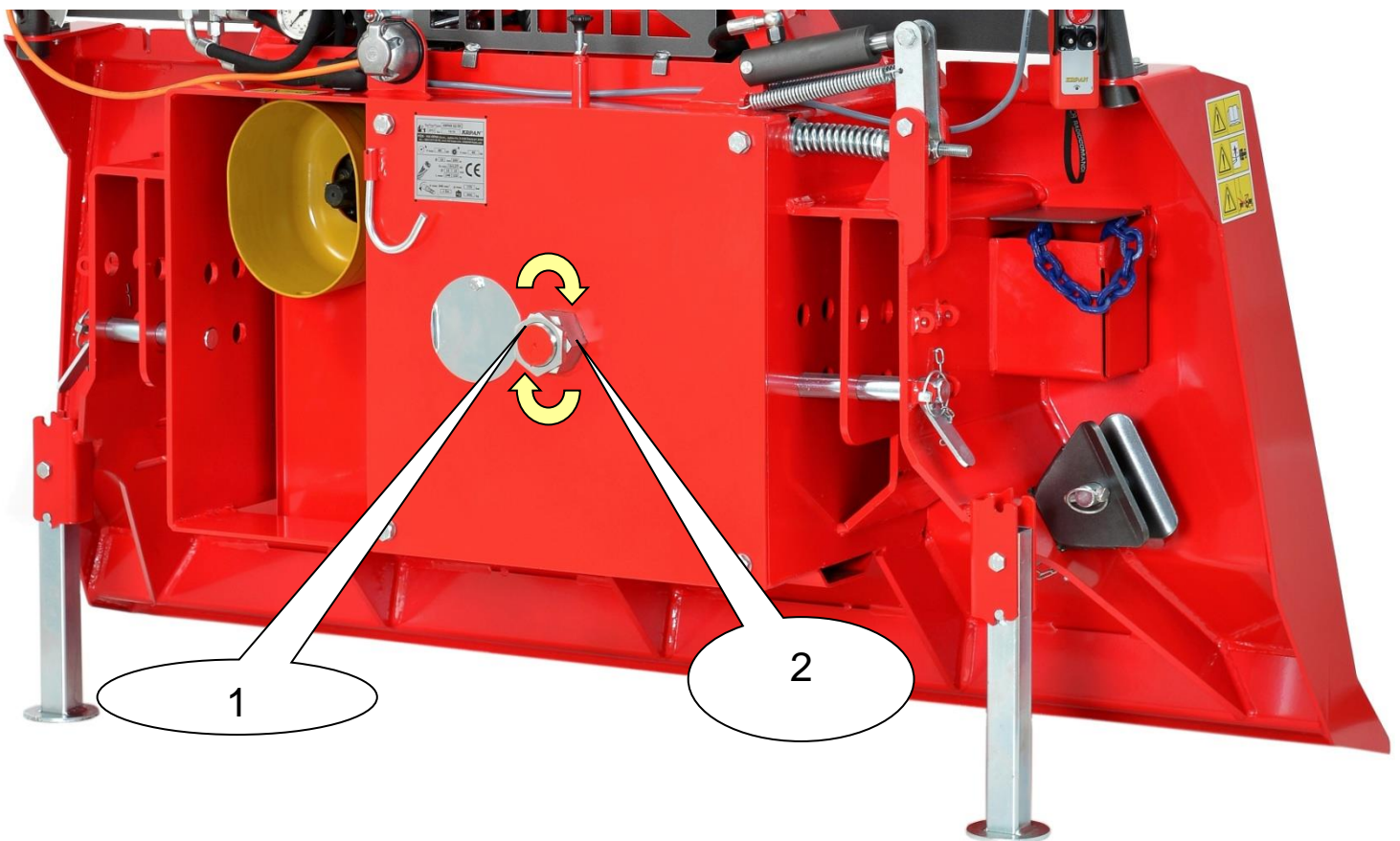

4.2 PŘEDBRZDA

Šroubem s křídlovou maticí (obrázek 8) nastavíme sílu, která zabraňuje nadměrnému odvíjení navíjecího bubnu. Správným nastavením zajistíme, že se lano automaticky, resp. ne příliš snadno, odvíjí z bubnu. To by při rychlém odlehčení brzdy a odvíjení způsobilo poškození lana.

Síla je správně nastavena tehdy, kdy je ještě možné odvíjení lana bez většího úsilí. V případě, že vlečeme lano do svahu, je nutné ještě navíc uvolnit tuto brzdou, aby bylo vlečení lana usnadněno.

Obrázek 8:

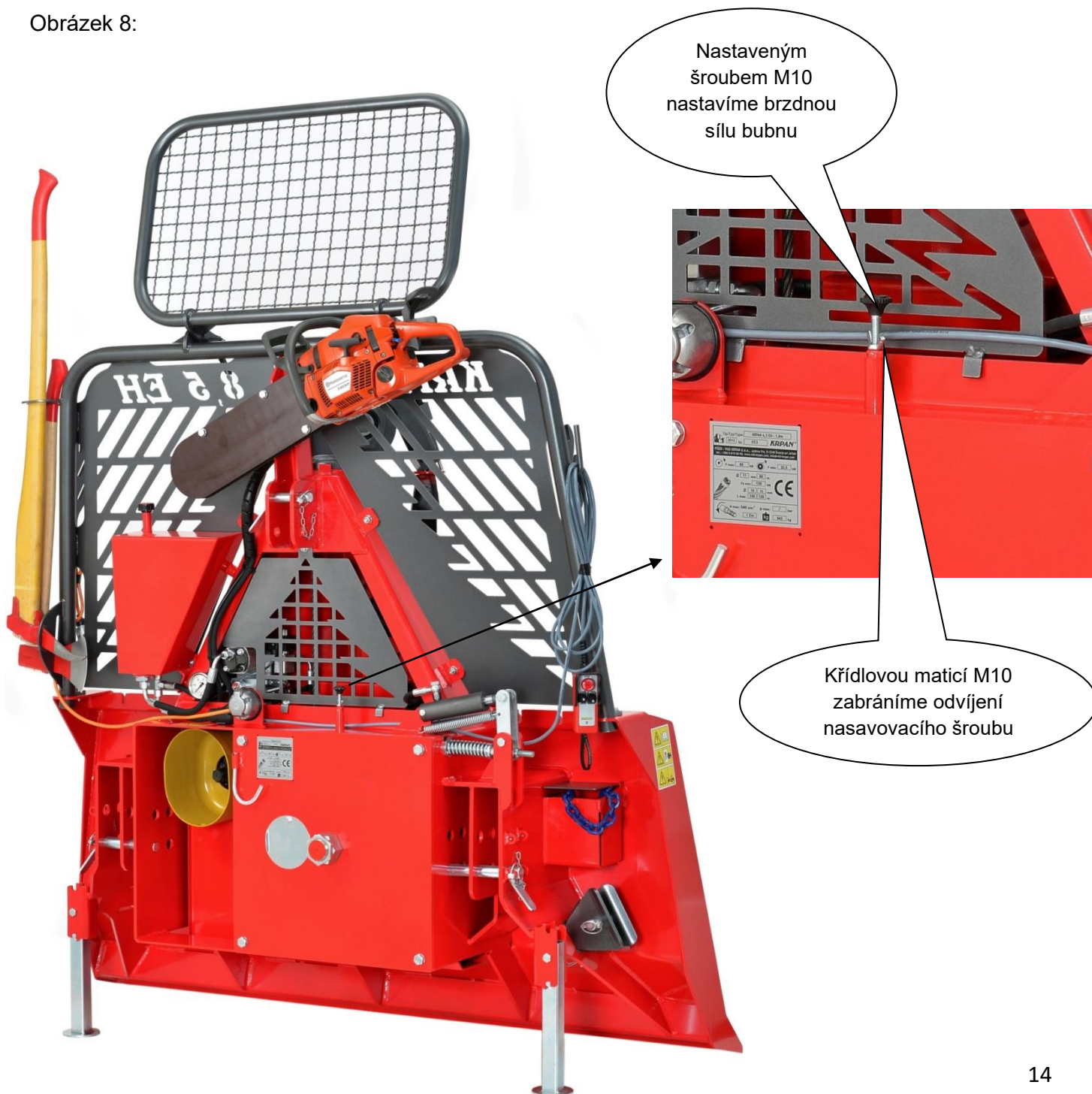

4.3 BRZDA

Když přerušíme vlečení, samovolná diferenciální brzda nám zadrží náklad (buben se ne otáčí zpět, a tak zůstane vlečné lano napjaté).

Brzda je továrně nastavena. V případě opětovného nastavování brzdy postupujeme následovně:

1. Přitáhneme matici (č. 1, obrázek 9), dokud pružinu nestáhneme na délku 100 mm.
2. Pomocí matice (č. 2, obrázek 9) vytlačíme pístnici brzdného válce 20 mm ven.
- Š. Mezi maticí (č. 3, obrázek 9) a svorníkem (č. 4, obrázek 9) musí být prostor 1–2 mm.

Obrázek 9:

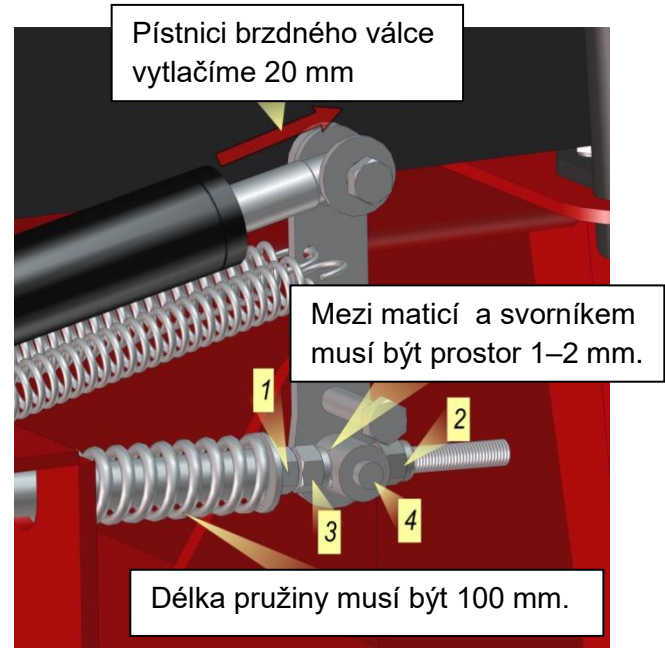
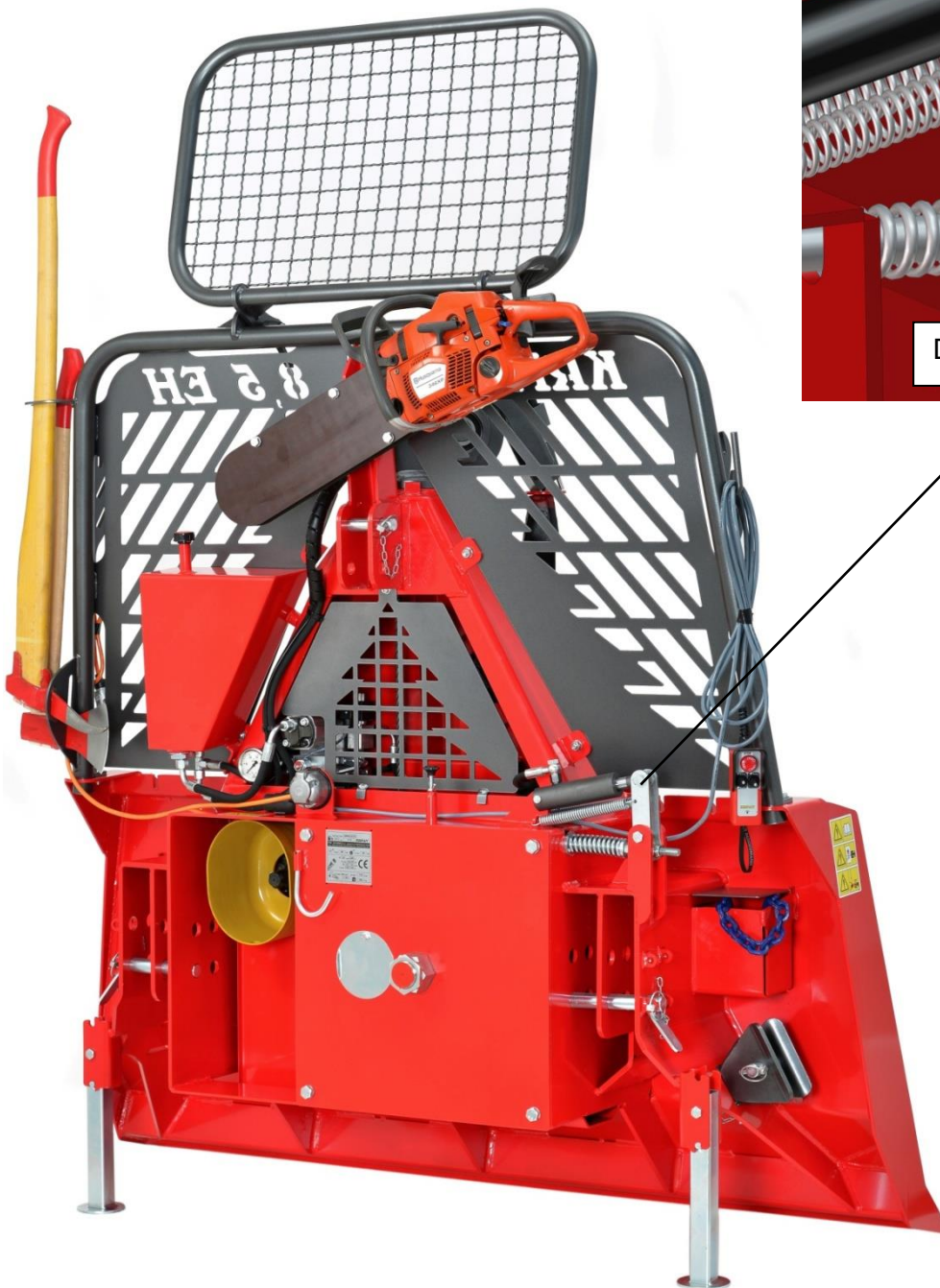

4.4. TAŽENÍ

Hydraulický zdvih traktoru nastavíme do spodní polohy. Tím se naviják přes desku stabilizuje a zároveň stabilizujeme ještě traktor ruční brzdou. V žádném případě nesmíme začít s tažením před stabilizací. Otočením ve směru šipek uvolněte bezpečnostní STOP tlačítko. Potom zapnete zelené tlačítko START, pokud je vše zapojeno správně, rozsvítí se žlutá kontrolka pod tlačítkem START. Uprostřed ovladače jsou dvě přepínací páčky - Přepínací páčka 1, Přepínací páčka 2.

Přepínací páčka 1 má dvě funkce:

- Horní pozice: ODVÍJENÍ LANA (černé pole)
- Dolní pozice: AKTIVACE PÁČKY 2 (žluté pole)

Přepínací páčka 2 je aktivní pouze v případě, že přepínací páčka 1 je v dolní pozici - ve žlutém poli.

Přepínací páčka 2:

- Horní pozice: UVOLNĚNÍ LANA
- Dolní pozice: NAVÍJENÍ LANA = TAŽENÍ

Obrázek 10:

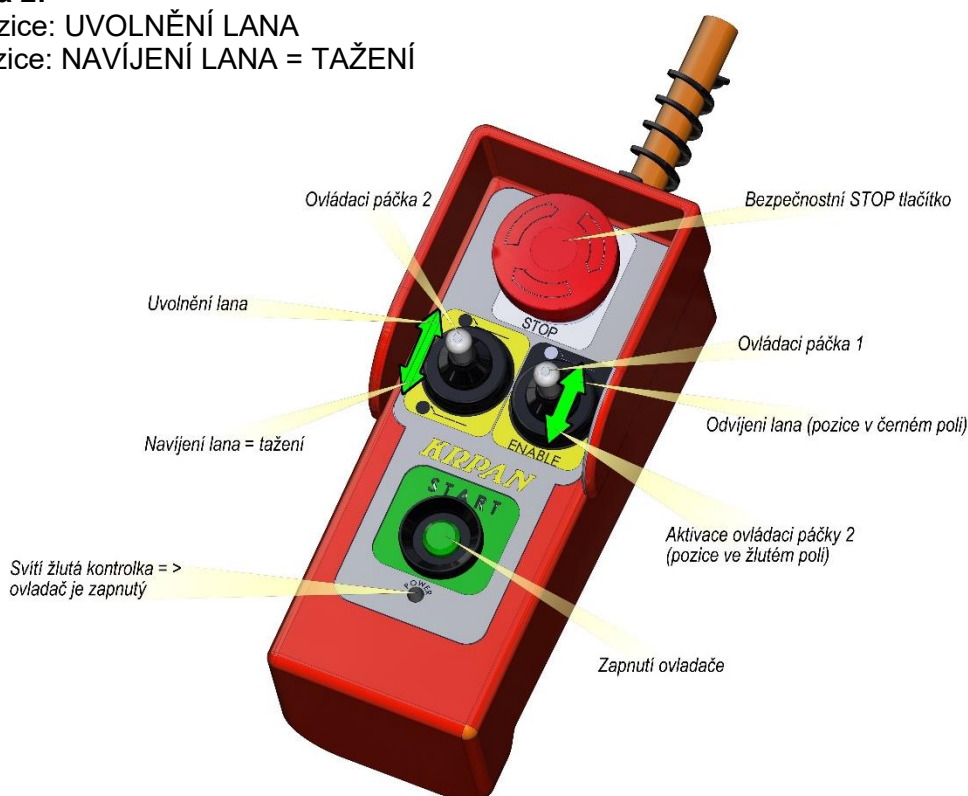

Při používání na dálkové ovládání musíte mít traktor vždy v zorném poli!

Během vleku je zakázáno zdvihání hydraulického mechanismu (mohlo by dojít k poškození přípojné kardanové hřídele).

- Během používání rádiového dálkového ovladače se musíme řídit návody o bezpečnosti práce od jeho výrobce.
- V případě použití rádiového dálkového ovladače bereme v úvahu zvýšený stupeň nebezpečí a popřípadě mu zabráníme.
- Dovoleno je použití pouze námi předepsaných rádiových dálkových ovladačů. V opačném případě neuznáváme záruku a nárok na odškodnění.

➤ POZOR !!! PŘED SPUŠTĚNÍM KARDANU DÁLKOVÝM OVLADAČEM ZÁVAZNĚ ZKONTROLUJTE, ZDA SE V NEBEZPĚČNÉ ZÓNĚ NIKDO NENACHÁZÍ !!!

4.5 HYDROKLADKA (VARIANTA)

Hydrokladka se používá pro usnadnění práce s hydraulickým navijákem. Hlavní funkce hydrokladky je odvíjení lana z bubnu navijáku. Princip samotné funkce je velmi jednoduchý, neboť když zapneme funkci „trvalé uvolňování brzdy“ („krátké uvolňování brzdy“), spustí se hydromotor, který automaticky odvíjí lano z bubnu. Když vypneme funkci „trvalé uvolňování brzdy“ („krátké uvolňování brzdy“), brzda okamžitě zavře buben, zároveň se přeruší činnost hydromotoru a tím také odvíjení lana z bubnu.

UPOZORNĚNÍ: při nákupu nového navijáku je možné, že lano prokluzuje, protože je továrně promazáno (mazivem). Prokluzování vyřešíte, když lano během provozu několikrát odvinete a navinete na buben. Vlivem opotřebení materiálu dojde časem k povolení mezi lanem a přítlačným diskem hydrokladky. V důsledku toho dochází k prokluzování lana. Problém vyřešíme tak, že klíčem 19 přitáhneme šrouby na hydrokladce (viz seznam dílů – A1), čímž se zvýší tření mezi přítlačným diskem a lanem.

4.6 TAŽNÁ SÍLA

Je dobré vědět, že vlečná síla je při konstantním výkonu závislá na délce lana navinutého na bubnu. Největšího tahu dosáhnete při první vrstvě navinutí na bubnu. S vícevrstevným navíjením lana na buben se tažná síla postupně snižuje. Nepřímoúměrně se s plným bubnem zvyšuje rychlost vlečení.

Nominální tažná síla je největší tažná síla, které dosáhnete při první vrstvě návínu lana na bubnu. Uvedena je v technických údajích k navijáku. Se zvětšováním objemu navinutého lana na bubnu se tažná síla zmenšuje. Takže na plném bubnu je 50% až 60% nominální tažné síly.

4.7 MONTÁŽ NOVÉHO LANA

Nejdříve odstraníme trojúhelníkovou bezpečnostní síť. Poté odstraníme kryt a otočíme buben do polohy, která umožňuje odvinutí odšroubování šroubu na bubnu. Lano vložíme do vedení horní kladky a přes horní kladku je navedeme do lanového bubnu. Lano vložíme do drážky a přitáhneme šroub. Pak začneme s navíjením podle postupu pro vlek. Když navineme celou délku lana, ještě jednou je odvineme podle správného postupu pro pevné navíjení, neboť při nesprávné manipulaci s tažným lanem bychom mohli vlečným lanem zkrátit jeho životnost. Je nutné dbát zvláštní opatrnosti, aby při navíjení nevznikly smyčky.

4.8 PEVNÉ NAVÍJENÍ LANA NA BUBEN

Nejdříve lano zcela rozvinete, potom je pohybem páčky (obrázek 10) navinete na buben.

Při tom dbejte na to, aby bylo lano pevně navinuto na buben.

To můžete provést dvěma způsoby:

- tažením břemen,
- připevněním vlečného lana na stabilní předmět a vlečením traktoru k tomuto předmětu.

UPOZORNĚNÍ:

Tažné lano musí být stále pevně navinuto na buben – před začátkem provozu s navijákem je nutné lano zcela rozvinout a pevně je navinout na buben! Při odvinutí lana musí na bubnu zůstat ještě minimálně tři návínů. Při tom prověřte neporušenost lana!

4.9 NEPORUŠENOST LANA

- Reklamovat je možné pouze lano, které ještě nebylo použito.
- Vlečné lano nesmí být delší než maximální délka, která je uvedena v technických údajích.

Při manipulaci s lanem dbejte na to, aby při navíjení i odvíjení nevznikaly smyčky.

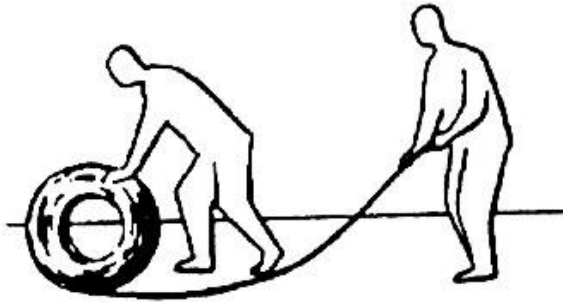

SPRÁVNĚ

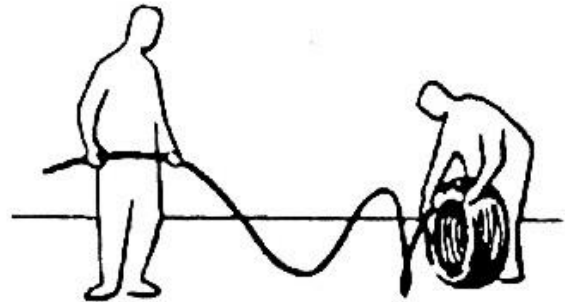

NESPRÁVNĚ

Síla pro vytažení lana musí být správně nastavena, aby se po konečném vyvlečení lana bubem ihned zastavil. Tím se zabrání samovolnému uvolnění lana na bubnu.

Každý nový naviják je již továrně nastaven na **maximální** tažnou sílu, která je zapsána také v typové tabulce. Navýšení tažné síly nad tyto hodnoty **není povoleno**. Když se však vlivem opotřebení spojek tažná schopnost navijáku sníží, je potřeba spojku opět nastavit.

**Při navíjení kontrolujeme my i výrobce všechna ocelová lana. Záruka se nevztahuje na bezplatnou výměnu ocelových lan.
Respektujte naše všeobecné obchodní podmínky**

4.9.1 Ventil regulace rychlosti navíjení ocelového lana hydraulické kladky

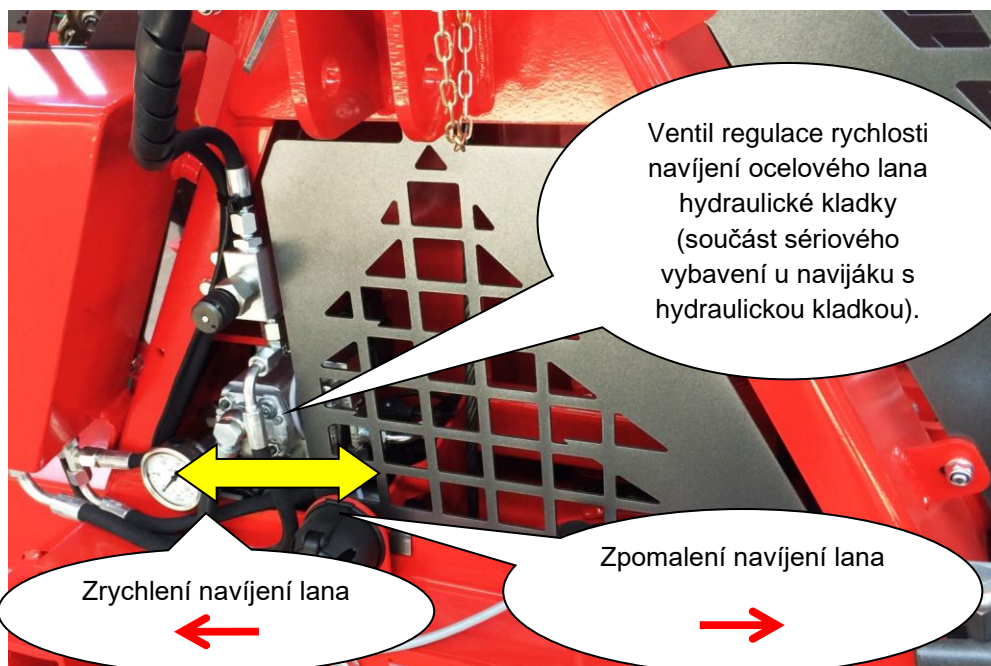

4.10 ODBORNÝ NÁVOD K OCELOVÝM LANŮM

4.10.1 Složení ocelového lana

Klasické ocelové lano je nepostradatelný prvek stroje nebo zařízení.

Dráty se mohou ovinout v jedné nebo více vrstvách okolo prostředního drátu, vytvoří spirálový provaz nebo pramen; ovinuté v dlouhých obloucích okolo jádra tvoří ocelové lano.

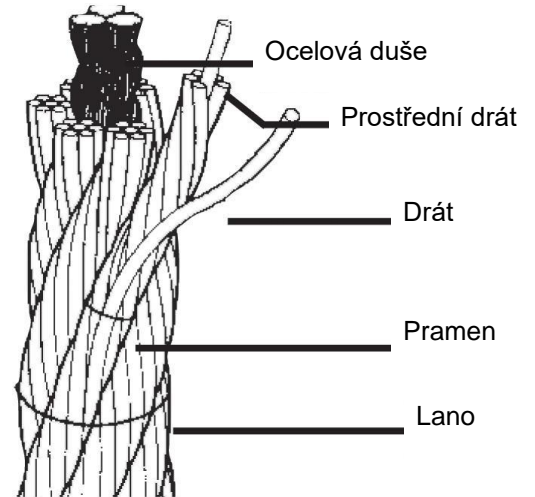

4.10.2 Odvíjení, skladování a přeprava ocelových lan

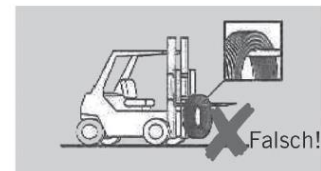
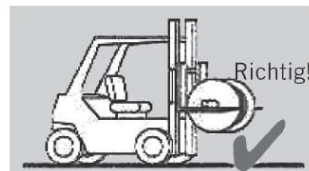
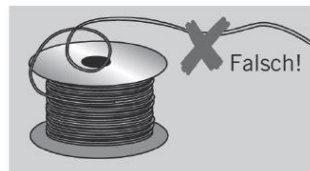
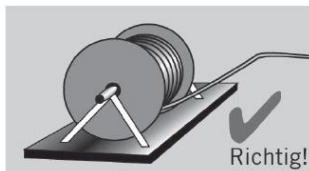
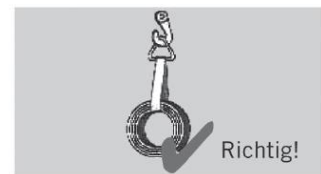
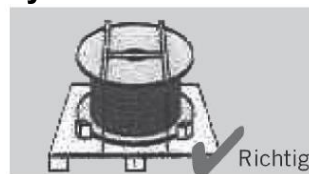
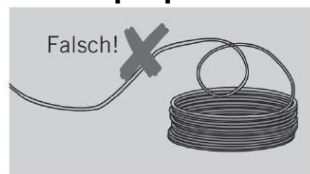
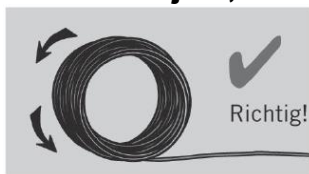

Richtig = správně;

Falsch = špatně

4.10.3 Měření průměru ocelového lana



Richtig = správně;

Falsch = špatně

4.10.4 Před prvním použitím

Nejdříve je třeba ocelové lano nového navijáku natáhnout, to znamená odmotat a se zátěží s pomocí navijáku pěkně zavést a navinout. Největší výkon naviják vyvine při prvních otáčkách, což znamená vždy odmotat ocelové lano navijáku do konce a teprve potom naviják začít používat. Jinak se ocelové lano na spodních resp. vnitřních závitech mačká a ničí.

Pro delší životnost ocelového lana se tento postup doporučuje denně opakovat.

**Před použitím navijáku odvíňte lano, tak že zůstane pět posledních vinutí, a naviňte ho se zátěží (např. lehce zvedněte ruční brzdu, traktor s lanem táhnete nahoru do kopce).
Na poškození lan se záruka nevztahuje.**

4.10.5 Poškození vzniklá nesprávným používáním

Poškození z důvodu rotace (zkroutení)



1 Ocelové lano po „oloupání“ vnějších pramenů. Dobře viditelné hromadění přebytečných délek



2 Kvůli rotaci (zkroutení) ve směru otáčení ocelového lana se „nekrouťivé“ ocelové lano zkrátilo a jádro prodloužilo.



3 Ocelová lana s dvojitým souběžným navinutím pramenů jsou citlivá na zkroutení. Zde došlo k prodloužení vnitřních pramenů, což je vytlačilo ven.

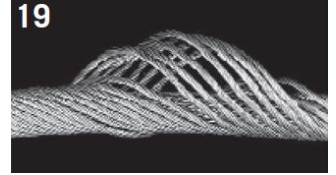

19 Vznik košíku na nekrouťivém ocelovém laně. Pokud jste viděli jedno, viděli jste všechny.



4 Časté kroucení ovlivňuje jenom vnitřní (nejkratší) pramen. Ten jediný leží natažený na ocelovém laně.



5 Na tomto šesti pramenném laně se kvůli kroucení povolí vnější vrstvy drátů vnějších pramenů.



6 Ocelová lana se formují do tvaru vrtáku, protože se ocelové lano dělo o části konstrukce, nebo se vleklo skrze příliš úzké drážky.



20 Ještě jedno vytvoření košíku na nekrouťivém laně.



7 Kvůli kroucení lana o kladkostroj se prameny v jádře lana přebytečně prodloužily. Taková poškození se mnohokrát nachází na koncích pohybu lana, které je vedeno přes kladkostroje nebo bubny.



8 Toto lano se zkroutilo ve směru otevírání (odvíjení) ocelového lana. V nezátíženém stavu tvoří smyčku ve směru otáčení lana. Po zatížení lana se smyčka utáhne a může trvale změnit tvar lana.



9 Toto lano se zkroutilo ve směru otáčení lana. V nezátíženém stavu tvoří smyčku ve směru odvíjení lana.



21 Toto lano se zcela rozvinulo. Vnější prameny jsou pro ocelové lano příliš dlouhé. Tam, kde kladkostroj tlačil na přebytečně prodloužení, stojí prameny zpříma.

Poškození způsobené kladkostroji

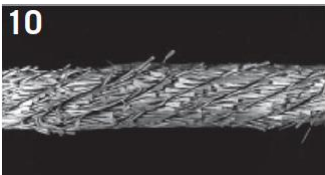

10 Toto ocelové lano pracovalo v příliš úzkém kladkostroji.

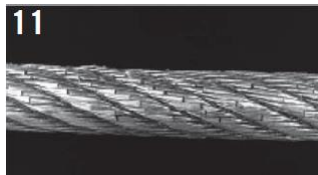

11 Ještě jeden příklad lana vedeného příliš úzkým kladkostrojem.



12 Příliš široký kladkostroj špatně podepírá ocelové lano. Následkem je rychlé zlámání drátů na styčném povrchu.

Vnější poškození



22 Pokud se ocelové lano táhne přes ostré hrany, má sklon se v nezátíženém stavu navíjet.

Poškození vlivem ohýbání



13 Zlámání drátů na ocelových lanech se zavřenými prameny způsobené vyčerpáním.



14 Toto nekrouťivé ocelové lano bylo taženo přes okraj kladkostroje, a tím se hodně poškodilo.



15 Toto lano bylo taženo přes okraj kladkostroje. Všimněte si stopy poškození.

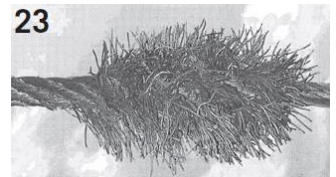

23 Brzdové lano jeřábu s drždlem. Všechny vnější dráty jsou vlivem opotřebování na výstupní hubici 1x na délku pletení polámané. Zlomené části se potom mačkaly do konečného bodu posunu.

Poškození z důvodu hrubé nedbalosti

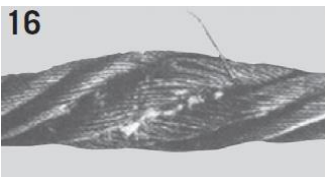

16 Zploštění z důvodu mačkání. Poškození jsou trvalá.



17 Při zatížení vzniklých smyček dojde k zlomení vláken a deformacím.

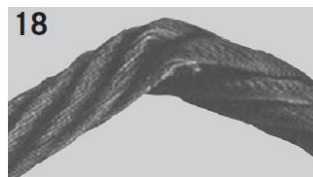

18 Ohnutí vzniknou vlivem síly (vnějších vlivů).

Správné používání ocelového lana vám může ochránit život!

5 POUŽITÍ SPODNÍ VODICÍ KLADKY

Při vlečení přes spodní kladku nesmí omezovací obklady nebo posuvníky nataženy do spodní kladky, v opačném případě může dojít k poškození lana.

Použití bezpečnostního kolíku označeného šipkou je povinné.

Při použití vodící kladky musíme dávat pozor na odpovídající průměr kotouče. Při vlečení nesmí omezovací obklady nebo posuvníky nataženy do kladky.
POHYBUJTE SE V BEZPEČNÉ VZDÁLENOSTI!

Při používání posuvníků musíme být pozorní, abychom lana nevlékli posuvníkem v ostrém úhlu.

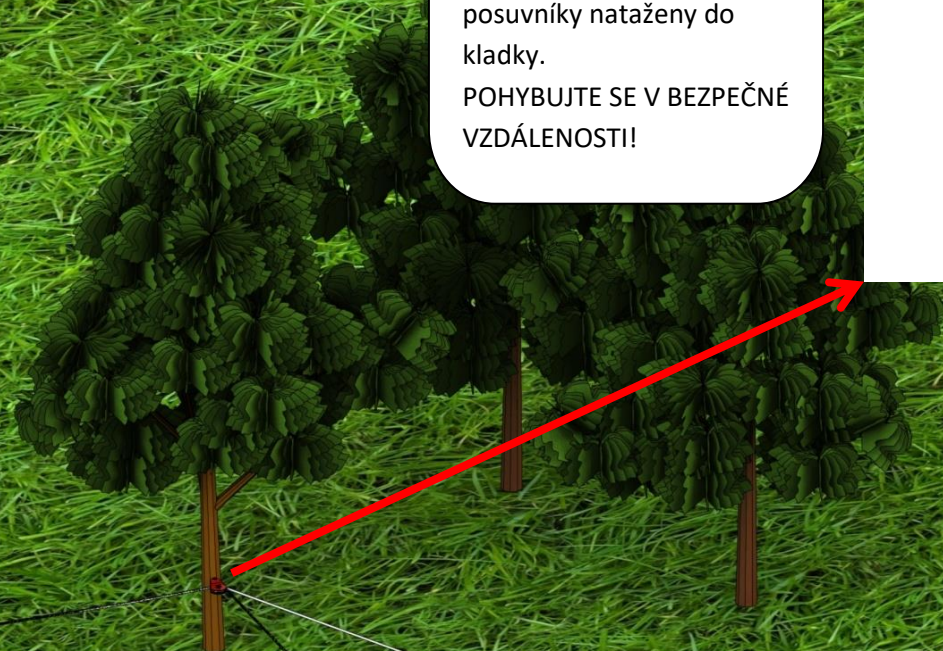
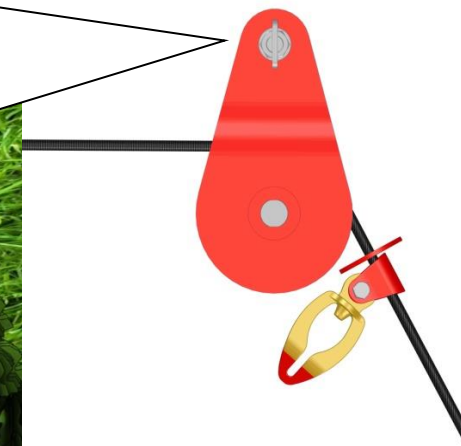
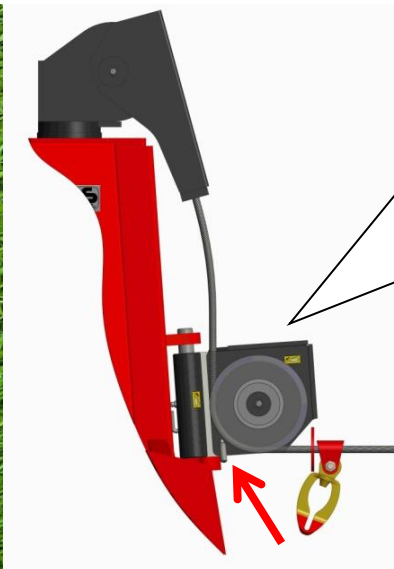

6 ÚDRŽBA NAVIJÁKU

Před zahájením údržby vypněte traktor, vyjměte klíč a počkejte, až se pohyblivé díly zastaví.

Každých 40 provozních hodin je nutné promazání ložiska horní kladky. Nutná je také údržba řetězu pohonu. Pokud je vystaven znečištění, je třeba jej očistit a potom minimálně namazat mazivemodolným proti vysokým teplotám (obyčejné mazivo se rozehřívá), neboť mazivo nesmí přijít do kontaktu s třecí plochou spojky.

Nesprávné mazání může způsobit kontakt maziva s obložením spojky a brzdného obložení.

6.1 NAPÍNÁNÍ POHONNÉHO ŘETĚZU

Pohonný řetěz se během provozu vlivem zatížení poněkud roztáhne, a proto je třeba víckrát jej kontrolovat a nastavit, aby se zabránilo nadměrnému opotřebení celého řetězového pohonu. Řetěz nesmí být napjatý příliš a musí umožňovat vůli od 1–3 mm. První napínání proveďte po cca 2 provozních hodinách, později pak kontrolujte řetěz každých 20 provozních hodin.

Nejdříve odstraňte kryt kardanové hřídele (viz seznam součástek str. 31, kus C19). Poté částečně odšroubujte šrouby na krytu pohonu (poz. 1, obrázek 11). Začneme napínat hlavní řetěz (poz. 2, obrázek 11), matici (poz. 3., obrázek 11) utahujeme, zároveň rukou kontrolujeme napětí řetězu. Řetěz musí umožňovat minimální výchylky.

Řetěz (poz. 4, obrázek 11) napínáme šroubem (poz. 5, obrázek 11). Postup napínání řetězu je shodný s výše popsaným postupem, pouze při tomto postupu šroub (poz. 5, obrázek 11) uvolníme a neutahujeme. Když dosáhneme požadovaného napětí řetězu, přitáhneme matici na napínacím šroubu a přitáhneme šrouby, (poz. 1, obrázek 11).

Řetězy pohonu představují spotřební materiál, a proto se na ně záruka nevztahuje.

Obrázek 11:

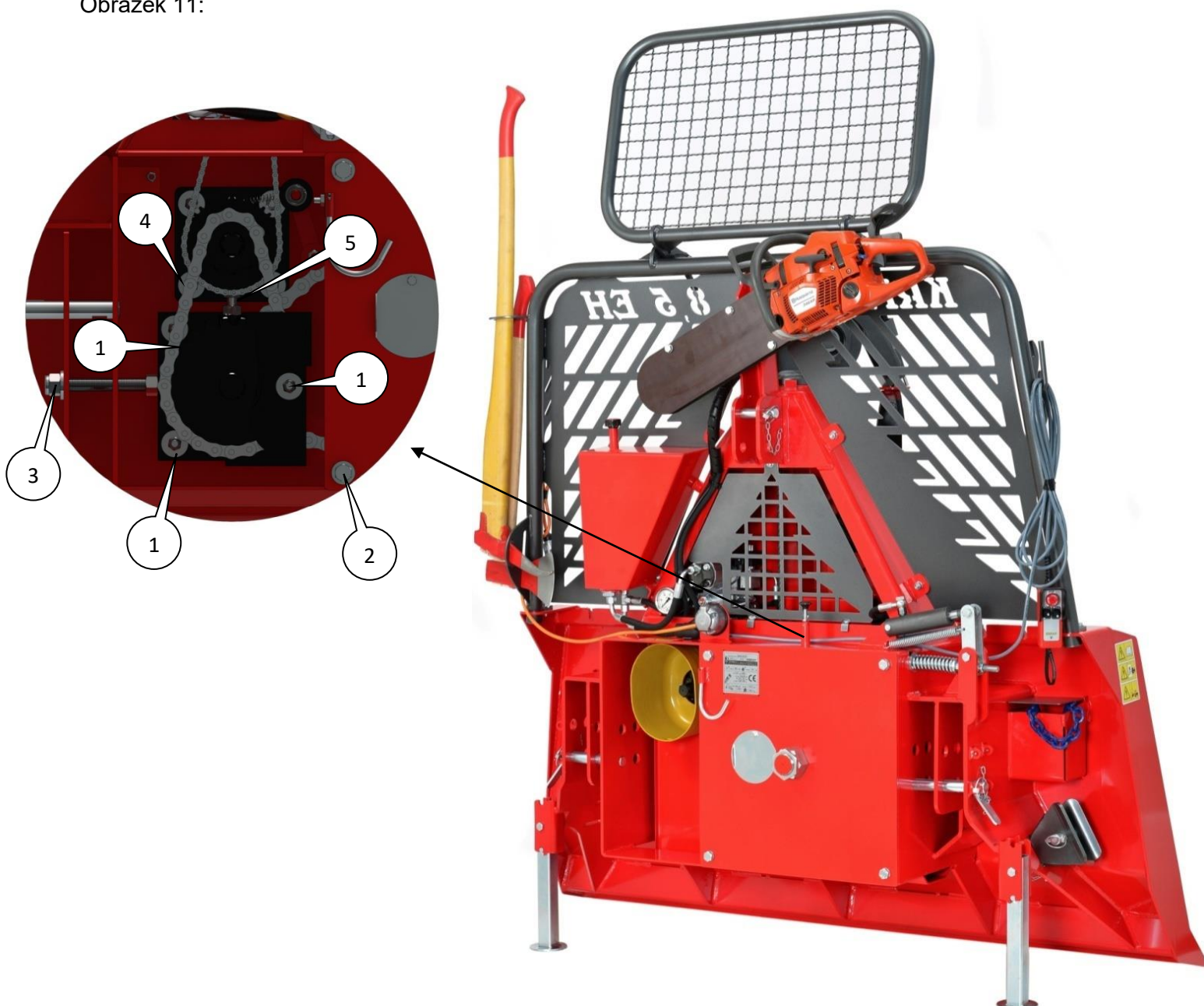

Řetězy namažte vhodným mazivem (lithiovým), které je maximálně přilnavé, aby se během provozu neuvolňovalo. Existuje totiž nebezpečí, že by se odpadávající mazivo dostávalo na lamelu spojky, čímž by se zmenšila vlečná síla. Mazivo musí být také voděololné a odolné proti teplotám v rozsahu od -25 stupňů do +125 stupňů Celsia. Pro mazání řetězu se může použít také sprej podobných vlastností.

6.2 CO UDĚLÁTE, KDYŽ ...

PROBLÉM	PRAVDĚPODOBNÝ DŮVOD	ŘEŠENÍ
Naviják nereaguje při zapnutí spínače, resp. při zmáčknutí na tlačítko na řídicí konzole (nebo na dálkovém ovladači při dálkovém rádiovém řízení)	V hydraulickém systému chybí tlak oleje.	Proveďte, zda je zapojen pohon navijáku (kardan musí být zapnut, jinak čerpadlo nefunguje), proveďte množství oleje v nádrži
	Systém není pod elektrickým napětím.	Proveďte připojení elektřiny na traktor, zda jsou spuštěna poziční světla na traktor (proveďte el. akumulátor dálkového ovládání), proveďte a dle potřeby očistěte zoxidované kontakty
	Řídicí ventil nefunguje.	Pokud chybí elektrický zdroj, je potřeba vyřešit nedostatky z předchozího bodu, pokud je řídicí ventil pouze dočasně zablokovaný, pak je možné odblokovat ho současným mačkáním na tlačítka konzole a na styčné čepy magnetů, které se nacházejí na středu čelních ploch magnetů
	Přetržený řetěz pohonu. (malý nebo velký)	Vyměňte řetěz **
	Roztržený nebo spadlý řetěz čerpadla.	Znovu sestavte pohonný řetěz (proveďte postavení ozubených kol) nebo jej vyměňte; zkontrolujte vůli kardanové hřídele **
	Konečný spínač na řadiči ocelového lana je poškozený.	Opravte spínač (promažte západku na jeho konci) nebo jej vyměňte.
Naviják ztrácí sílu	Příliš dlouhé vlečné lano na bubnu.	Proveďte maximální délku lana na bubnu.
	Zaolejovaná lamela spojky (nesprávné mazání pohonného řetězu)	Vyměňte lamely spojky. **
	Opotřebená lamela spojky.	
	poškozen pohonný díl navijáku.	Vyměňte poškozené díly.
	Příliš nízký tlak oleje.	Poradte se se servisní službou.
	Vzdálenost spojky není nastavena správně.	Nastavte vzdálenost podle návodu výrobce.
	Poškozené obložení spojky.	Vyměňte obložení spojky. **
	Spálené obložení spojky.	
Válec spojky teče.	Vyměňte manžety nebo kompletní válec spojky.	
Tlak oleje pod minimálně určeným tlakem.	Příliš málo oleje v nádrži	proveďte množství oleje v nádrži, vyhledejte a utěsněte případné místo úniku
Příliš nízký tlak oleje	Poškození čerpadla	Poradte se se servisní službou; vyměňte čerpadlo.
	Nesprávné nastavení bezpečnostního ventilu.	Nastavte bezpečnostní ventil.
Náhlé snížení tlaku, aniž by byl naviják v provozu.	Poškození zpětného ventilu.	Poradte se se servisní službou; vyměňte poškozené díly navijáku.
	Poškození řídicího ventilu.	
	Poškození tlakového akumulátoru.	
Malý brzdový výkon.	Nesprávné nastavení brzdy	Nastavte brzdovou sílu.
	Zaolejované brzdové obložení.	Vyměňte pásovou brzdu. **
	Poškozený brzdový mechanismus.	Vyměňte poškozené díly.
	Opotřebená pásová brzda.	Vyměňte pásovou brzdu. **

PROBLÉM	PRAVDĚPODOBNÝ DŮVOD	ŘEŠENÍ
Ocelové lano se ztěžka vytahuje	Nesprávné nastavení síly vytahování lana.	Nastavte sílu vytahování lana.
	Poškozené vlečné lano	Vyměňte ocelové lano. **
	Poškozená pásová brzda	Vyměňte pásovou brzdu. **
	Nečistoty v konstrukci navijáku.	Odvíhajte ocelové lano a očistěte naviják .
Naviják táhne, přestože je spojka vypnutá.	Nesprávné nastavení chodu válce spojky.	Nastavte chod válce spojky.
	Poškozený buben.	Vyměňte buben.
	Poškozené spojky.	Vyměňte spojky. **
Nefunguje hydraulická kladka.	Nízký tlak oleje v hydraulickém systému.	Poradte se servisní službou.
	Hydromotor ztrácí výkon.	Vyměňte hydromotor.
	Nesprávné nastavení brzdy.	Nastavte pásovou brzdu.
	Opatřované přitlačné válce.	Vyměňte přitlačné válce.
	Nefunguje ventil nastavení rychlosti navijení ocelového lana hydraulické kladky.	Zkontrolujte, zda není ventil úplně uzavřen; poškozený ventil vyměňte

** spotřební materiál

Naviják je funkčně a bezpečnostně otestován. Z důvodu bezvadného a bezpečného provozu je nutné v případě poruchy použít pouze originální servisní díly. Zákazník ztrácí veškeré nároky na záruku, pokud použije neoriginální náhradní díly nebo pokud je oprava provedena neodborně nebo pokud opravu provede osoba, která k tomu není zmocněna.

6.3 UDRŽBA KARDANOVÉ HŘÍDELE

Pro pohon navijáku musíme použít kardanovou hřídel odpovídající kvality (síly). Doporučujeme použít kardanovou hřídel značky WALTERSCHEID W2400E-SD25-560, katalogové číslo: 2000337, která je vyrobena speciálně pro takový typ navijáku, nebo kardanovou hřídel jiných výrobců s podobnými vlastnostmi.

6.3.1 Mazání kardanové hřídele

Typ maziva: lithiové mazivo

Třída odolnosti: NL-GI2

Maximální množství maziva na místo mazání: 15 g = 5 stlačení

Kříže (1) a ochranná ložiska (2):

Ochranné ložisko stlačíme dozadu a namažeme kříž i ochranné ložisko. Potom je vrátíme zpátky do původní pozice.

Trubky (3):

Roztáhneme kardanovou hřídel a v polovině s vnitřní trubkou odstraníme ochranu a namažeme vnitřní trubku.

Obrázek 12:

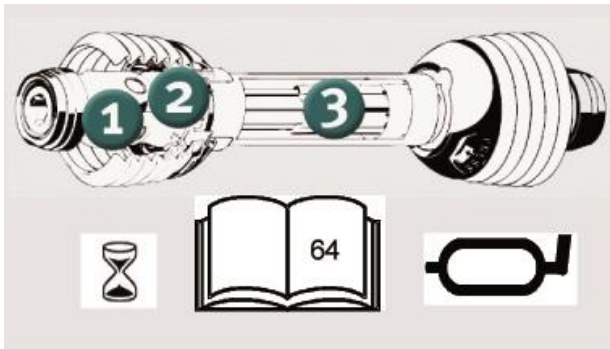

Obrázek 13:

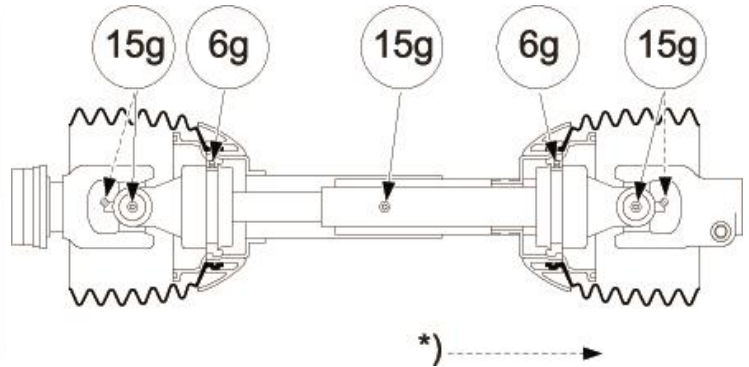

6.3.2 Interval mazání

Opatrným zacházením se zvýší spolehlivost a životnost kardanové hřídele.

Používání kardanové hřídele bez ochrany nebo s poškozenou ochranou, respektive s nesprávně umístěným řetězem na přidržení ochrany (pokud je potřeba) je zakázáno.

Před zahájením práce se musí ověřit umístění a funkčnost všech ochranných prvků. Poškozené nebo chybějící díly nahradíme jedině originálními díly.

Jiná úprava, než jaké je popsáno v návodu, je zakázáno.

Zvláštní pozornost musíme věnovat pravidelnému promazávání kříže a kardanových trubek každých 8 hodin, v opačném případě může dojít k jejich poškození s následným poškozením kardanové hřídele a pohonu navijáku. Nutný je také bezchybný stav ochranných trubek a trychtýřů.

Kardanovou hřídel mažeme dle návodu výrobce (obrázek 14).

Obrázek 14:

ServicePlus
inside **System**
powered by GKN Walterscheid

		P-Line PWE / PWZ			W-Line WWE / WWZ			ECO-Line E					
		1	2	3	1	2	3	1	2	3			
W 1		250 h			60 h			100 h	100 h		8 h	60 h	8 h
		250 h			60 h			250 h**	100 h		8 h	60 h	8 h
W 2		250 h			40 h			50 h			8 h	40 h	8 h
		100 h*			40 h			50 h			8 h	40 h	8 h

93

6.4 PLÁN ÚDRŽBY:

Vizuální prohlídka navijáku a testování činnosti provedeme před každým zahájením práce. Takto prověříme:

- zda jsou přitaženy všechny šrouby a matice,
- zda jsou na navijáku mechanická poškození,
- zda jsou nastaveny všechny pojistky čepů na přípojních místech navijáku,
- zda je hřídel připojena a je připnuto lanko bezpečnostní kardanové hřídele,
- zda jsou spodní páky traktoru správně fixované, aby se předešlo horizontálnímu posunu navijáku,
- zda spojka správně funguje,
- zda je síla vyvlékání lana správně nastavena.

Veškeré nedostatky je nutno před zahájením činnosti odstranit!

CO JE TŘEBA UDĚLAT?		KDY?	JAK? ČÍM?
Rozvinout lano a pevně ho navinout na buben		U nového navijáku a pokaždé, když je lano na bubnu uvolněné.	Vizuálně
Prověřit, zda není poškozeno a zda je správně připevněno			
Kontrola a napínání řemenu		Hnací řetězy napněte po prvních dvou hodinách provozu, potom každých 20 provozních hodin	Viz kapitola napínání pohonného řetězu
Výměna spojky		Dle potřeby.	✘
Výměna pásové brzdy		Pokud nelze nastavit brzdou sílu	✘
Mazání	Hnací řetěz	Každých 20 provozních hodin	Mazivo (lithiové)
	Ložisko horní a spodní kladky	Nejméně jednou týdně	Mazivo (lithiové)
	Usazení horní kladky v horní části navijáku		

✘ Náročnější práce při opravě navijáku musí provádět odborník, resp. servisní služba!

**PRAVIDELNÁ A PEČLIVÁ ÚDRŽBA JE
PODMÍNKOU PRO BEZPROBLÉMOVÝ PROVOZ A
DLOUHOU ŽIVOTNOST!**

6.5 KONTROLA HYDRAULICKÉHO OLEJE

Občas je nutné zkontrolovat hladinu oleje v nádrži, ve kterém musí být 3,8 litru oleje viskozity 32–46 mm² (8,3 litru, pokud je naviják vybaven hydrokladkou). Doporučujeme olej HVLP-D 46 nebo podobný. Množství oleje se kontroluje tyčkou na krytu nádrže.

Olej je potřeba nejdříve vyměnit po 200 hodinách provozu, podruhé po dalších 600 hodinách provozu, potom po každých 1000 hodinách, respektive minimálně jednou za rok (profesionálové dvakrát za rok). Při práci je nutná kontrola teploty oleje. To provedeme teploměrem. Pokud teplota překročí 70°C, je nutné okamžitě přerušit práci a zjistit důvod přehřívání.

6.6 DŮSLEDKY NESPRÁVNÉHO POUŽÍVÁNÍ LESNÍHO NAVIJÁKU:

- Spálená spojka
- Spálená pásová brzda
- Poškozený mechanismus brzdy
- Utržený článkový řetěz
- Zlomená kladka nebo ložisko kladky
- Poškození krytu kardanové hřídele
- Poškození ozubeného kola
- Poškození krytu, resp. destrukce rámu
- Utržené lano
- Zkřivená osa bubnu ...

7 VÝSTRAŽNÉ ZNAČKY

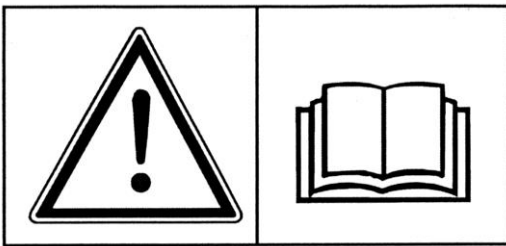

1. Čtěte a dodržujte návod k práci!



2. Nepohybujte se v nebezpečném okolí stroje!

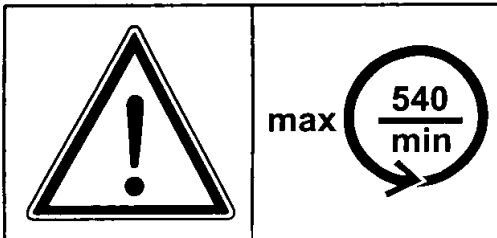

3. Maximální počet otáček a směr otáčení kardanu!



4. Není určeno ke zdvihání nákladu!

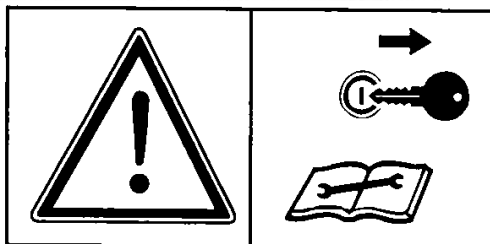
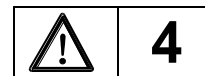

5. Před zásahem do navijáku vypněte traktor a vyjměte klíč!

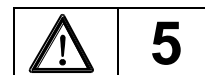

6. Povinné použití ochranných pomůcek!



7. Drátěné lano je potřeba odseknout jedině se zadní částí sekery

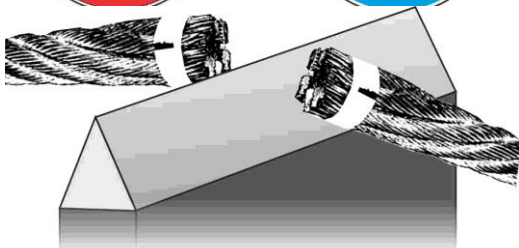

7. HYDRAULICKÉ SCHÉMA:

- **STANDARD:** lesní naviják bez hydraulické kladky

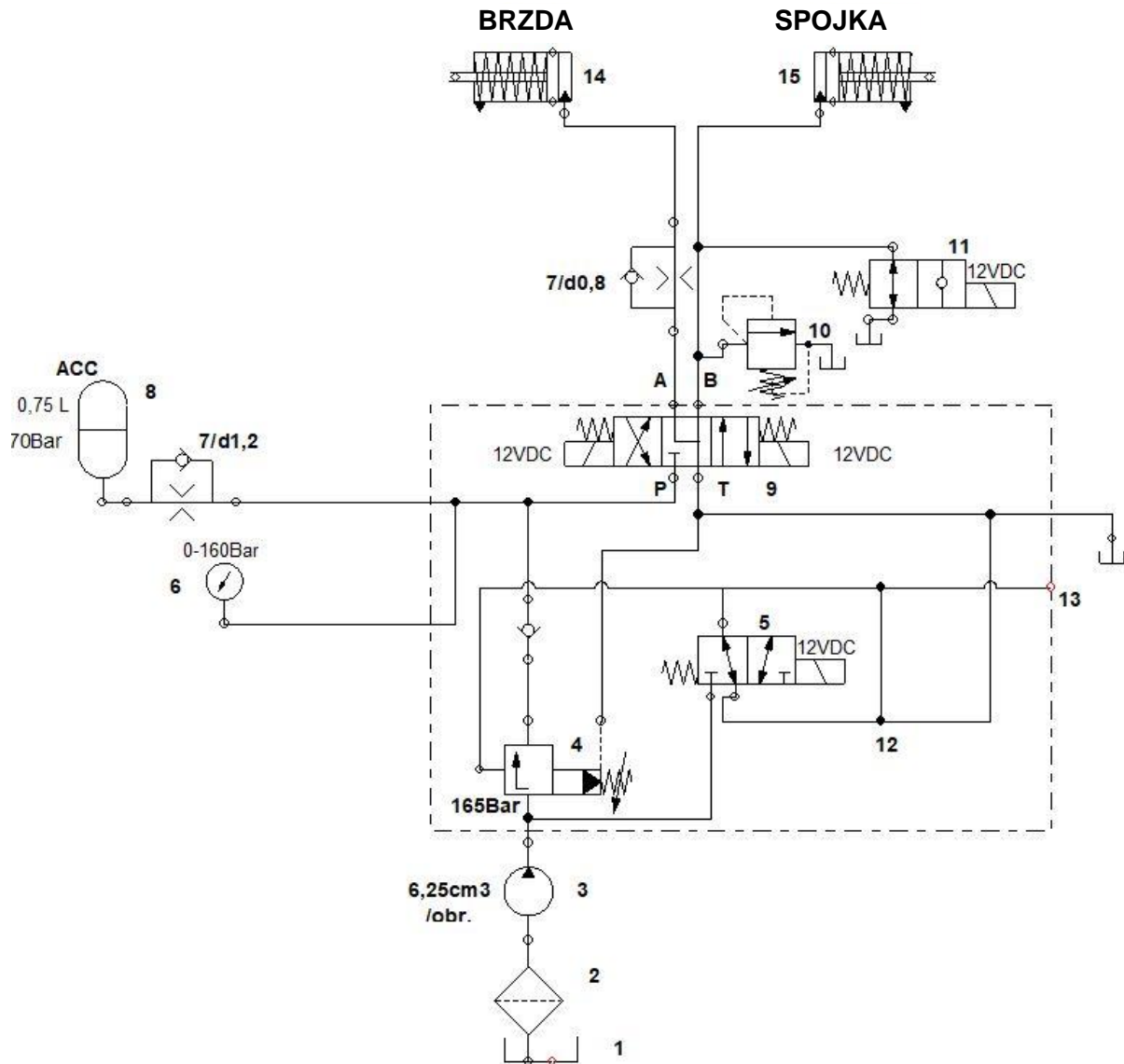

1. Nádrž	9. Elektromagnetický ventil 4/3
2. Sací filtr	10. Regulátor tlaku
3. Čerpadlo	11. Rozvaděč 2/2
4. Regulátor tlaku	12. Čep uzavěru 3/2
5. Rozvaděč 3/2	13. Čep uzavěru 1/4"
6. Manometr	14. Brzdový válec
7. Zpětný ventil	15. Spojka válce
8. Expanzní nádoba	

AKU, A,B,T....G1/4"

• **VARIANTA: lesní naviják s hydraulickou kladkou**

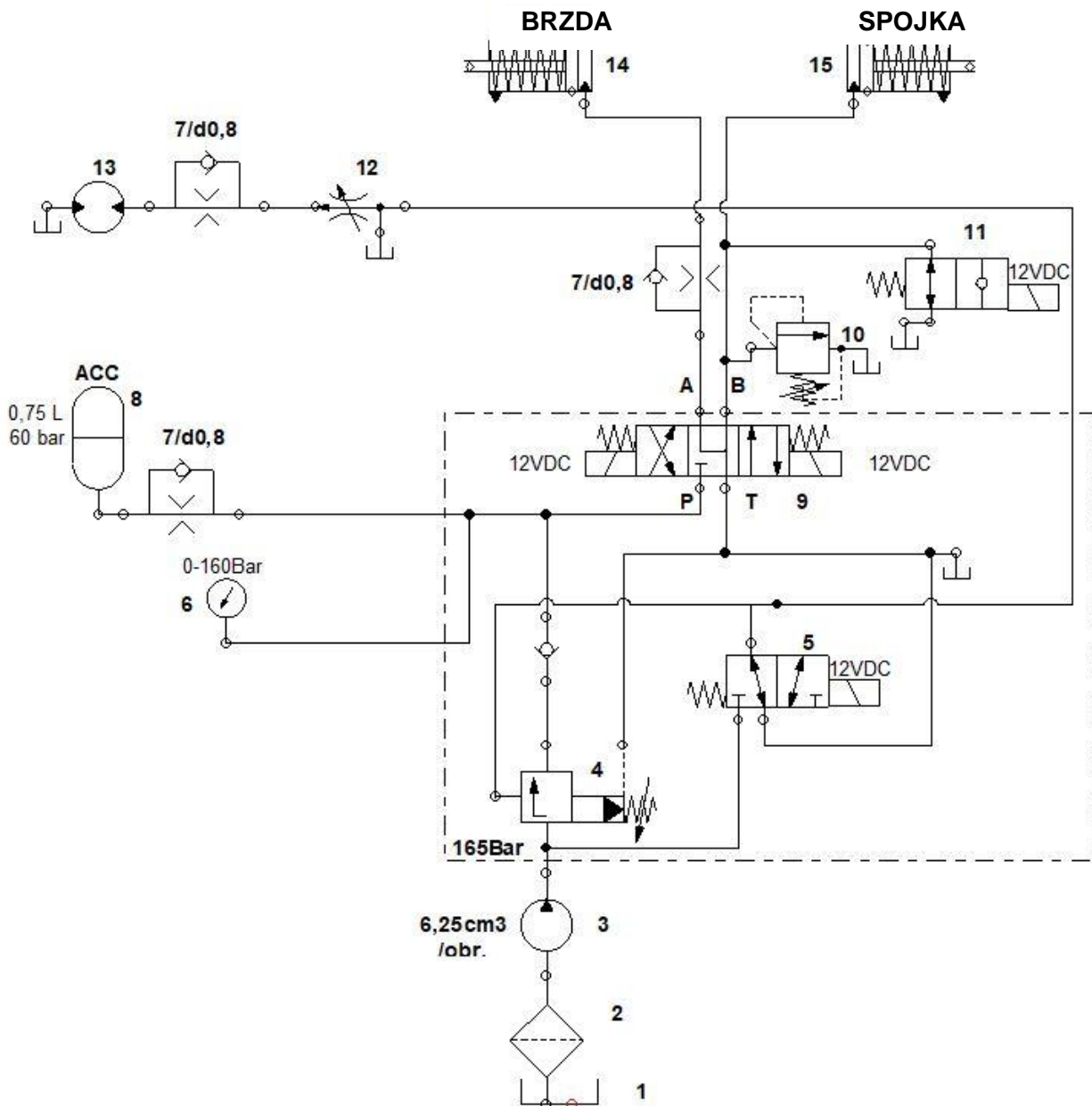

1. Nádrž	9. Elektromagnetický ventil 4/3
2. Sací filtr	10. Regulátor tlaku
3. Čerpadlo	11. Rozvaděč 2/2
4. Regulátor tlaku	12. Regulátor proudu
5. Rozvaděč 3/2	13. Hydromotor
6. Manometr	14. Brzdový válec
7. Zpětný ventil	15. Spojka válce
8. Expanzní nádoba AKU, A,B,T....G1/4"	

8. ELEKTRICKÉ SCHÉMA

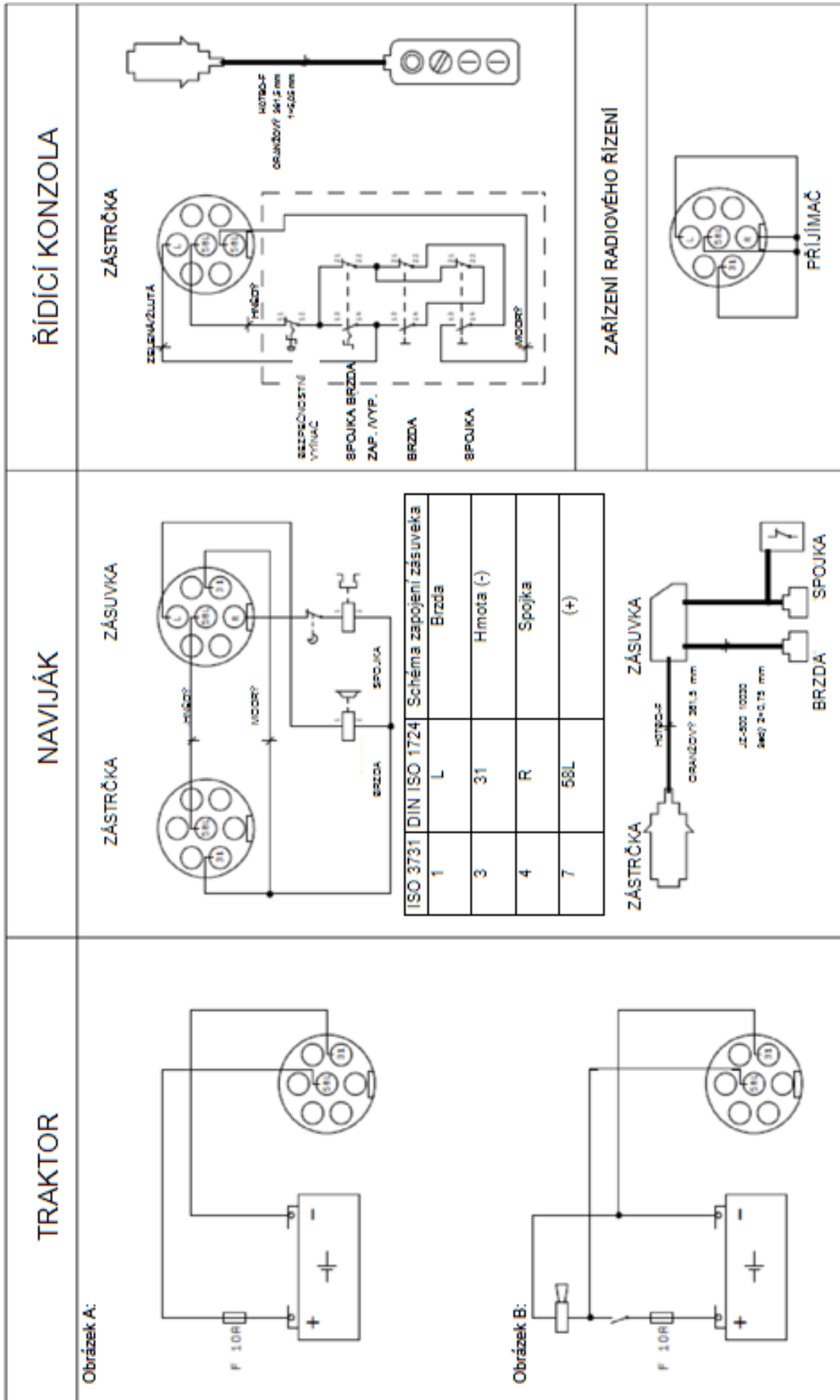

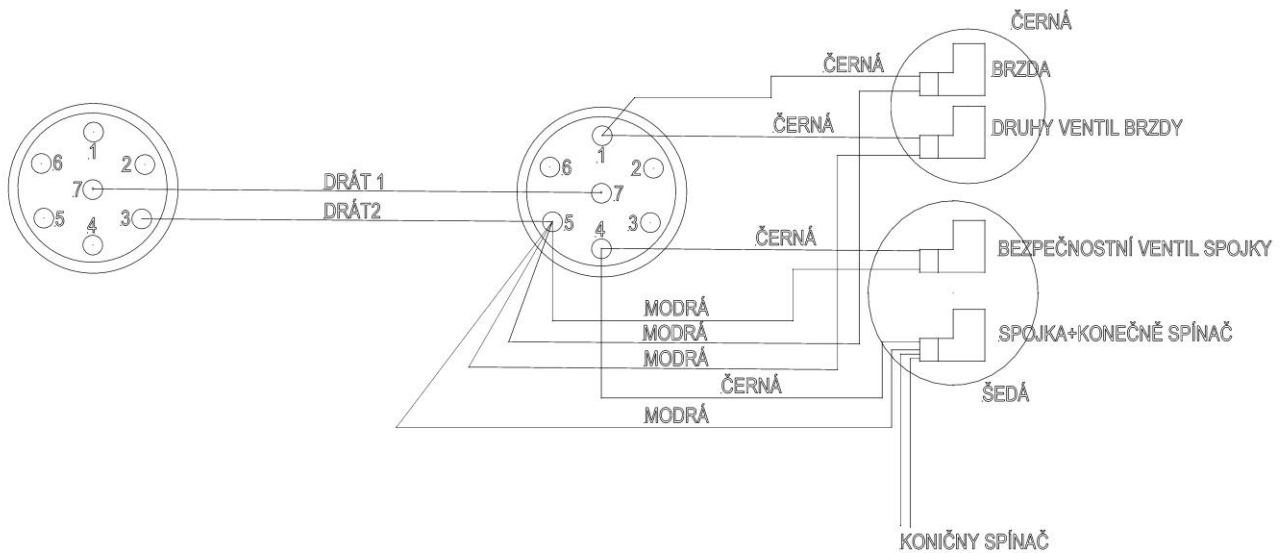
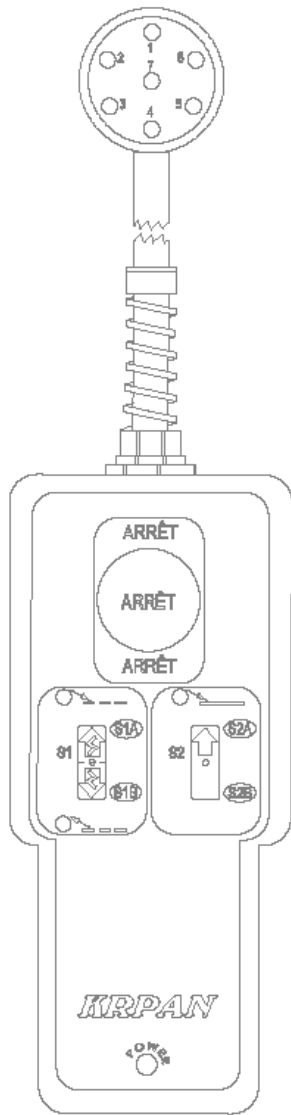

9. NÁHRADNÍ DÍLY NAVIJÁKU

POZN.	DÍLY NAVIJÁKU	POČ. .KU SÚ	KÓD	POZN.	DÍLY NAVIJÁKU	POČ. .KU SÚ	KÓD
A	OSA NAVIJÁKU			B21	ZÁVLAČKA VÁLCE BRZDY Ø12×51	1	
A1	Hlavní osa navijáku	1		B22	PŘÍPINAČ PRUŽINOVÝ JEDNODUCHÝ Ø3,2×22 DIN 94 Zn	1	
A2	HYDRAULICKÝ VÁLEC	1		B23	PODLOŽKA Cu ¼"	2	
A3	LOŽISKO 6310 2RS1	5		C	KRYT REDUKTORU		
A4	ŘETĚZ RK 20 B-1 L=57 článků (5/4")	1		C1	ŠROUB M12×130 DIN 933 8,8 Zn	3	
	SP. ČLÁNEK SG 20 B-1 - 11E (5/4")	1		C2	PODLOŽKA Ø40/Ø30/5	9	
A5	MATICE M10 DIN 934 8	1		C3	KORUNKOVÁ MATICE KM08	1	
A6	ŠROUB M10×30 DIN 933 8,8	1		C4	PODLOŽKA KORUNKOVÉ MATICE MB08	1	
A7	OZUBENÉ KOLO 5/4"	1		C5	OZUBENÉ KOLO 5/4" (10 zubů)	1	
A8	PRUŽINA (tlaková) N52×88×10	1		C6	KRYT REDUKTORU	1	
A9	SPOJKA VELKÁ	1		C7	MATICE M16 DIN 934 8 Zn	1	
A10	SPOJKA MALÁ	1		C8	ŠROUB M16×60 DIN 933 8,8 Zn	1	
A11	BRZDOVÝ PÁS BUBNU	1		C9	MATICE M12 DIN 934 8 Zn	3	
A12	NAVÍJECÍ BUBEN NAVIJÁKU	1		C10	MATICE M20 DIN 934 8 Zn	1	
A13	ŠROUB M14×40 DIN 933 8,8 Zn	1		C11	ZÁVITOVÁ TYČ M20×180 Zn	1	
A14	DISTANČNÍ TĚSNĚNÍ VÍKA	1		C12	PODLOŽKA Ø45/Ø22/5 mm	1	
A15	VÍKO NAVIJÁKU	1		C13	MATICE M20 DIN 985 8 Zn	1	
A16	PODLOŽKA C14,5 DIN 74361 Zn	4		C14	DISTANČNÍ TĚSNĚNÍ Ø48/Ø42/Ø27	1	
A17	ŠROUB M14×25 DIN 933 8,8 Zn	1		C15	LOŽISKO 6308 2RS	2	
A18	MATICE M50×2 (široká) Zn	1		C16	HMOŽDINKA DIN 6885A 10×8×32	2	
A19	MATICE M50×2 (úzká) Zn	1		C17	HŘÍDEL S OZUBENÝM KOLEM 1"	1	
A20	OCHRANNÉ VÍKO	1		C18	ŘETĚZ RK 16 B-1 L=33 článků	1	
A21	PODLOŽKA M8 DIN 125A Zn	1			SP. ČLÁNEK SG 16 B-1	1	
A22	ŠROUB M8×16 DIN 933 8,8 Zn	1		C19	OCHRANA KARDANOVÉ HŘÍDELE	1	
A23	PRUŽINOVÁ ZÁVLAČKA Ø3×16 DIN 1481	1		C20	MATICE M8 DIN 985 8 Zn	1	
A24	NOSIČ KARDANOVÉ HŘÍDELE	1		C21	PODLOŽKA M8 DIN A125 Zn	1	
A25	ŠROUB M14×30 DIN 933 8,8 Zn	3					
				D	UTAHOVAČ ŘETĚZU		
B	MECHANIZMUS BRZDY			D1	PRUŽINA (tahová) 10,8×65×1,1 Zn	1	
B1	ŠROUB M12×60 DIN 931 8,8 Zn	1		D2	UTAHOVAČ ŘETĚZU	1	
B2	ZÁVITOVÁ TYČ M14×330 DIN 975 Zn	1		D3	DISTANČNÍK	1	
B3	MATICE M12 DIN 985 8 Zn	1		D4	LOŽISKO 6002 2RS	1	
B4	EXCENTR	2		D5	MATICE M12 DIN 985 8 Zn	1	
B5	KOLÍK PÁSU BRZDY	1		D6	KOLO UTAHOVAČE ŘETĚZU	1	
B6	ZÁVLAČKA BRZDOVÉHO PÁSU Ø19×80	1		D7	POJISTNÁ PODLOŽKA Ø30 DIN 472	1	
B7	PODLOŽKA Ø45/Ø22/5mm Zn	1					
B8	TRUBKA ZÁVITOVÉ TYČE	1		E	KARDANOVÁ HŘÍDEL		
B9	PRUŽINA (tlaková) 34×105×5 Zn	1		E1	ŠROUB M12×40 DIN 933 8,8 Zn	4	
B10	PODLOŽKA PRUŽINY	1		E2	KORUNKOVÁ MATICE KM08	1	
B11	DUTÝ ŠROUB ¼"	1		E3	PODLOŽKA KORUNKOVÉ MATICE MB08	1	
B12	MATICE M14 DIN 985 8 Zn	3		E4	LOŽISKO 6308 2RS	3	
B13	ŠROUB M12×60 DIN 931 8,8 Zn	1		E5	DISTANČNÍ TĚSNĚNÍ Ø48×Ø42×23	1	
B14	ŠROUB M12×95 DIN 931 8,8 Zn	1		E6	KRYT KARDANOVÉ HŘÍDELE	1	
B15	KOLÍK UCHYCENÍ BRZDY	1		E7	PODLOŽKA M12 DIN 125 A Zn	8	
B16	MATICE M12 DIN 985 8 Zn	2		E8	MATICE M12 DIN 934 8 Zn	4	
B17	UPEVNŮVACÍ DESKA	2		E9	HŘÍDEL S OZUBENÝM KOLEM ½" A 1"	1	
B18	PODLOŽKA M12 DIN 125 A Zn	2		E10	GALÚV ŘETĚZ RK 084 69 článků	1	
B19	PRUŽINA TAHOVÁ FI 21×145×3 Zn	2			SP. ČLÁNEK SG 12 A-1 11E	1	
B20	VÁLEC JEDNOSTRANNÝ CE-22×66	1					

F	ELEKTRIKA NAVIJÁKU			H7	ŠROUB M10×30 DIN 933 8,8 Zn	1	
F1	DÁLKOVÉ OVLÁDÁNÍ ELCA TL-VAI F+2L KR 12VDC	1		H8	PODLOŽKA M10 DIN 125 A Zn	2	
F2	ŠROUB M5×35 DIN 84 4,8 Zn	3		H9	MATICE M10 DIN 934 8 Zn	1	
F3	ZÁSUVKA 1	1		H10	FILTR HYDRAULIKA H37/N3/8"/Z×85	1	
F4	MATICE M5 DIN 934 8 Zn	3		H11	MATICE OLEJOVÉHO FILTRU	1	
F5	KABEL 12V	1		H12	NÁSTAVEC TROJCESTNÝ EVL 8L5	1	
				H13	MATICE M12 DIN 934 8 Zn	1	
				H14	PODLOŽKA M8 DIN 125A Zn	1	
G	HYDRAULIKA NAVIJÁKU s H.K.						
G1	ŘÍDÍCÍ BLOK	3					
G2	PODLOŽKA M8 DIN 125 A	5		I	OCHRANNÉ MŘÍŽE NAVIJÁKU		
G3	IMBUSOVÝ ŠROUB M8x 100DIN 912	3		I1	SPODNÍ OCHRANNÁ MŘÍŽ	1	
G4	IMBUSOVÝ ŠROUB M8x 90DIN 912	3		I2	HORNÍ OCHRANNÁ MŘÍŽ	1	
G5	KULIČKOVÉ LOŽISKO 6002 2RSH	1		I3	ŠROUB M12×40, DIN 933 8,8 Zn	2	
G6	POHONNÁ HRÍDEL S OZUBENÝM KOLEM	1		I4	PODLOŽKA M12, DIN 125 A Zn	6	
G7	PRUŽINOVÁ ZÁVLAČKA Ø6×32 DIN 1481	1		I5	MATICE M12 DIN 985 8 Zn	3	
G8	ŠROUB M3X30 DIN 912	4		I6	ŠROUB M12×35 DIN 603 ZN	2	
G9	PODLOŽKA M8 DIN 125 A	4		I7	STROJNÍ RUKOJET M12	2	
G10	KONEKTOR ŠEDÝ	3		I8	ŠROUB M10×25 DIN 933 8,8 Zn	4	
G11	VENTIL VE NA 20-011H 34 UNF	2		I9	PODLOŽKA M10, DIN 125 A Zn	12	
G12	MAGNET EC36 DIA13 12 VDC LUEN	2		I10	MATICE M10 DIN 985 8 Zn	6	
G13	MATICE VENTILU	2		I11	ŠROUB M10×30 DIN 933 8,8 Zn	2	
G14	ROHOVÁ PŘÍPOJKA GE8-DR1/4" NPT	2		I12	OCHRANNÝ PLECH	1	
G15	BLOK-HLINÍK	1		I13	ŠROUB M12×30, DIN 933 8,8 Zn	1	
G16	ROVNÁ PŘÍPOJKA S MATICÍ 8L	1		I14	IMBUSOVÝ ŠROUB M8×16 DIN 912 8,8 Zn	1	
G17	TROJTÁ PŘÍPOJKA EVL 10I (M16)	1		I15	PODLOŽKA M8 DIN 125 A Zn	1	
G18	ROVNÁ PŘÍPOJKA GE8S R1/4" ED L=50MM	1		I16	OCHRANA STROJNÍHO DRŽADLA	2	
G19	PODLOŽKA M5 DIN 125A ZN	4		J	DRŽÁK MOTOROVÉ PILY		
G20	ŠROUB M5X35 DIN 912 12,9	4		J1	DRŽÁK MOTOROVÉ PILY	2	
G21	ROVNÁ PŘÍPOJKA GE8-IL R1/4"	1		J2	TĚSNĚNÍ NYLON 20x10x10,5mm	3	
G22	ROVNÁ PŘÍPOJKA XVGE 8 -ŠKRTÍCÍ Klapka	4		J3	MATICE M10 DIN 985 8 Zn	3	
G23	ROVNÁ PŘÍPOJKA GE8-IL R1/4"	4		J4	PODLOŽKA M10 DIN 125 A Zn	3	
G24	MANOMETR	1		J5	ŠROUB M10×45 DIN 931 8,8 Zn	3	
G25	REGULÁTOR TLAKU	1		K	HORNÍ Kladka NAVIJÁKU		
G26	ČERPADLO K1PD9 2G 5,8CM 8,7 L/MIN	1		K1	RÁM Kladky	1	
G27	CU PODLOŽKA 3/8"	3		K2	ŠROUB M8×25 DIN 933 8,8 Zn	2	
G28	DUTÝ ŠROUB 3/8"	1		K3	DISTANČNÍ PODLOŽKA Ø70/Ø40/1,5	2	
G29	ROVNÁ PŘÍPOJKA GE8-S R3/8" (od 09/2014)	1		K4	VEDENÍ DRÁTĚNÉHO LANA	1	
G30	ROVNÁ PŘÍPOJKA 3/8"-DUŠILKA (od 09/2014)	1		K5	KLADKOSTROJ	1	
G31	PROUDOVÝ VENTIL (od 09/2014)	1		K6	LOŽISKO NUP 2308 W26	1	
G32	TROJTÁ PŘÍPOJKA EVT 8-L (od 09/2014)	1		K7	KOLÍK Kladky	1	
G33	ROVNÁ PŘÍPOJKA GE10I R3/8" (od 09/2014)	1		K8	MAZACÍ ČEP M8 DIN 71412 Zn	1	
G34	DRŽÁK PROUDOVÉHO VENTILU (od 09/2014)	1		K9	PODLOŽKA M8 DIN 125A Zn	2	
G35	MATICE M8 DIN 985 Zn (od 09/2014)	2		K10	MAZACÍ ČEP M10 DIN 71412 Zn	1	
G36	ŠROUB M8X20 DIN 931 8,8 Zn (od 09/2014)	4		L	SPODNÍ Kladka NAVIJÁKU		
G37	PODLOŽKA M8 DIN 125 (od 09/2014)	4		L1	KRYT Kladky	1	
G38	KONEKTOR ČERNÝ	1		L2	PRUŽINOVÁ ZÁVLAČKA Ø6×50 DIN 1481	1	
G39	VENTIL KV-4/3-5KO-6-6-12DCKD12	1		L3	KOLÍK Ø20×260	1	
H	NÁDRŽ NAVIJÁKU			L4	ŠROUB M8×25 DIN 933 8,8 Zn	2	
H1	NÁDRŽ	1		L5	MAZACÍ ČEP M8 DIN 71412 Zn	1	
H2	MĚŘÍCÍ ČEP 3/8"	1		L6	BLOKACE SP. Kladky M10×507 Zn (od 01/2015)	1	
H3	BEZPEČNOSTNÍ MATICE M8 DIN 985 8 Zn	1		L7	DISTANČNÍ PODLOŽKA Ø80/413	2	
H4	PODLOŽKA M8 DIN 9021 Zn	1		L8	LOŽISKO NUP 2308 W26	1	
H5	ŠROUB M8×30 DIN 933 8,8 Zn	1		L9	PRUŽINOVÁ ZÁVLAČKA Ø4×16 DIN 1481	1	
H6	ŠROUB M12×20 DIN 933 8,8 Zn	1		L10	BLOKOVÁNÍ DRÁTĚNÉHO LANA	1	

L11	KLADKOSTROJ	1		S29	A KABEL VYPÍNAČE 1,8 m 1,5 cm ²	1	
L12	NOSNÝ ČEP KLADKY	1		S30	ZAPÍNAČÍ-VYPÍNAČÍ SPÍNAČ	1	
L13	PODLOŽKA M8 DIN 125 A Zn	2		S31	Pružinová podložka	1	
L14	MAZACÍ ČEP M10 DIN 71412 Zn	1		S32	MATICE M12x1,5 DIN 439-04	1	
				S33	PRUŽINA (tlaková)	1	
M	PŘIPOJENÍ (od 03/2014)			S34	ZÁVLAČKA SPÍNAČE KRATŠÍ	1	
M1	KRYT PŘIPOJENÍ	1		S35	MATICE M12x1,5 DIN 439-04	1	
M2	KOLÍK	1		S36	PRUŽINA (tlaková) 11,8x30x1,3	1	
M3	ZÁVLAČKA Ø10 + ŘETĚZ	1		S37	ZÁVLAČKA SPÍNAČE DELŠÍ	1	
M4	ZÁVLAČKA DUAL D3x62 + ŘETĚZ	2		S38	PODLOŽKA Ø80X6 (do 08/2014)	1	
M5	KOLÍK Ø20x122	2					
N	KOLÍK			T	TLAKOVÉ TRUBKY (od 03/2008)		
N1	KOLÍK Ø28	2		T1	ŘÍDÍČÍ BLOK – VÁLEC BRZDY	1	
N2	ZÁVLAČKA D10 + ŘETĚZ	3		T2	ŘÍDÍČÍ BLOK – VÁLEC SPOJKY	1	
N3	KOLÍK Ø25	1		T3	ČERPADLO - NÁDRŽ	1	
O	REGULÁTOR PŘEDBRZDY NAVIJÁKU			T4	ŘÍDÍČÍ BLOK - NÁDRŽ	1	
O1	REGULOVACÍ ŠROUB M10x42 Zn	1		T5	NÁDRŽ-HYDROKLADKA	1	
O2	KŘÍDLOVÁ MATICE M10 DIN 315-2N Zn	1		T6	NÁDRŽ-PROUDOVÝ VENTIL	1	
O3	PODLOŽKA Ø15	1		T7	PROUDOVÝ VENTIL - ŘÍDÍČÍ BLOK	1	
O4	PRUŽINA (tlaková) 15x30x2,2 (černý)	1		T8	ŘÍDÍČÍ BLOK - PROUDOVÝ VENTIL	1	
O5	ČEP PŘEDBRZDY	1		T9	PROUDOVÝ VENTIL - HYDROKLADKA	1	
				T10	ŘÍDÍČÍ BLOK – AKUMULÁTOR TLAKU	1	
P	PODPĚRNÁ NOHA NAVIJÁKU			U	KRYT NAVIJÁKU		
P1	NOHA NAVIJÁKU	2		U1	STLAČOVACÍ PRUŽINA od 01/2015	1	
P2	ŠROUB M12x70 DIN 931 8,8 Zn	2		U2	KOLÍK Ø15 x 50 od 01/2015	1	
P3	PRUŽINA (tahová) 16,8x62x1,8 Zn	2					
P4	MATICE M12 DIN 985 8 Zn	2					
R	AKUMULÁTOR TLAKU			V	PŘEDBRZDA		
R1	AKUMULÁTOR TLAKU	1		V1	PŘEDBRZDA	1	
R2	KORUNKOVÁ PODLOŽKA MB05	1		V2	MATICE M10 DIN 985 8	2	
R3	KORUNKOVÁ MATICE KM5	1		V3	ŠROUB M10x30 DIN 933 8,8	2	
R4	PŘÍPOJKA TLAKU AKUMULÁTORU	1		V4	ŠROUB M10x40 DIN 912 S KULIČKOU	1	
S	HYDROKLADKA (od 03/2008)			V5	MATICE M10 DIN 934	1	
S1	KRYT KLADKY	1		V6	PRUŽINA (tlaková) 18x88x1,8	1	
S2	LOŽISKO 6308 2RSH	2					
S3	KLADKOSTROJ	1		G	HYDRAULIKA NAVIJÁKU BEZ HYDROOSPOJKY. (OD 09/2014)		
S4	POHONNÁ HRÍDEL HM Ø40x80	1		G40	ZAVÍRACÍ ŠROUB	1	
S5	HMOŽDINKA DIN 6885A 10x8x25	1		G41	ZAVÍRACÍ MATICE	1	
S6	ŠROUB M6x12 DIN 912 10,9 Zn	3					
S7	PŘÍRUBA HYDROMOTORU	1		T	TLAČNÉ TRUBKY BEZ HYDROKLADKY.		
S8	PODLOŽKA Ø 8 DIN 125 A	4		T1	ŘÍDÍČÍ BLOK – VÁLEC BRZDY	1	
S9	ŠROUB M8x25 DIN 933 8,8 Zn	4		T2	ŘÍDÍČÍ BLOK – VÁLEC SPOJKY	1	
S10	HYDROMOTOR 320 cm ³	1		T3	ŘÍDÍČÍ BLOK - NÁDRŽ	1	
S11	Cu podložka 3/8"x1,5x16	4		T4	ŘÍDÍČÍ BLOK - NÁDRŽ	1	
S12	DUTÝ ŠROUB 3/8"	2		T5	ČERPADLO - NÁDRŽ	1	
S13	PŘEPÍNAČ Ø5x32 DIN 94 Zn	6		T6	ŘÍDÍČÍ BLOK – AKUMULÁTOR TLAKU	1	
S14	VEDENÍ DRÁTĚNÉHO LANA	1					
S15	PRUŽINOVÁ ZÁVLAČKA Ø4x24 DIN 1481	2		Z	PROUDOVÝ VENTIL (OD 09/2014)		
S16	ZÁVLAČKA VEDENÍ DRÁTĚNÉHO LANA	2		G29	ROVNÁ PŘÍPOJKA GE8-S R3/8"	1	
S17	KRYT 2	1		G30	ROVNÁ PŘÍPOJKA 3/8"-ČERPADLO	1	
S18	KOLÍK Ø20x68	2		G31	PROUDOVÝ VENTIL	1	
S19	PODLOŽKA Ø30xØ20x1,5	6		G32	TŘÍCESTNÁ PŘÍPOJKA EVT 8-L	1	
S20	TLAČNÝ KOTOUČ	2		G33	ROVNÁ PŘÍPOJKA GE10L R3/8"	1	
S21	KULIČKOVÉ LOŽISKO 6204 2RSH	4		G34	DRŽÁK PROUDOVÉHO VENTILU	1	
S22	KRYT 1	1		G35	MATICE M8 DIN 985 ZN OD 09/2014	2	
S23	KOLÍK Ø20x95	1		G36	ŠROUB M8X20 DIN 931 8,8 ZN	4	
S24	DISTANČNÍK Ø22x10	2		G37	PODLOŽKA M8 DIN 125	4	
S25	DISTANČNÍ PODLOŽKA Ø 30xØ20x1,5mm	4		T6	NÁDRŽ – PROUDOVÝ VENTIL	1	
S26	DISTANČNÍ PODLOŽKA Ø 32xØ21x1,5	4		T7	PROUDOVÝ VENTIL – ŘÍDÍČÍ BLOK	1	
S27	PRUŽINA (tahová) 25x88x4,5	2		T8	ŘÍDÍČÍ BLOK – PROUDOVÝ VENTIL	1	
S28	ŠROUB M12x120 DIN 931 8,8	2		T9	PROUDOVÝ VENTIL - HYDROKLADKA	1	

9.1 KRPAN 8,5EH BEZ HYDROKLADKY

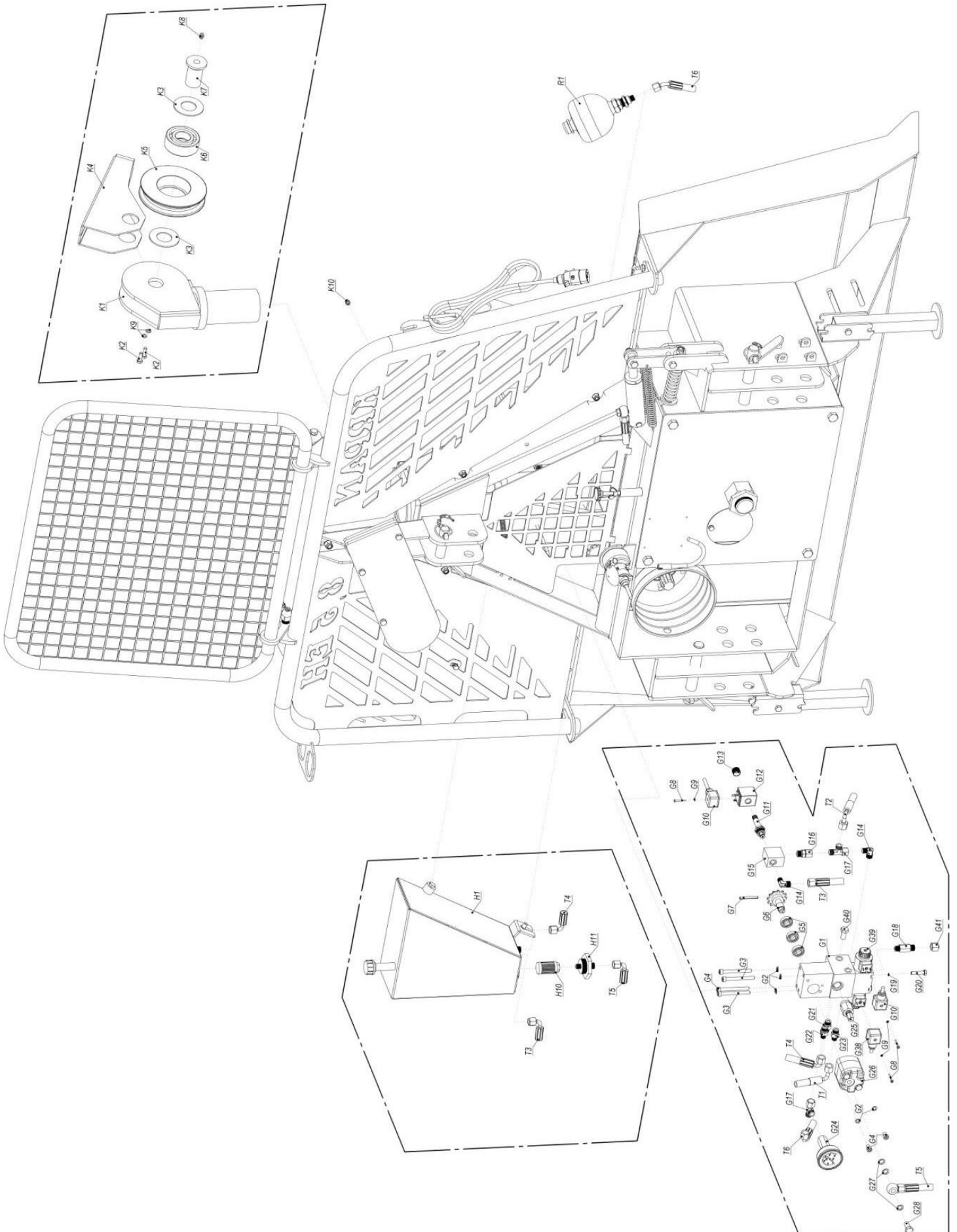

9.2 KRPAN 8,5EH S HYDROKLADKOU

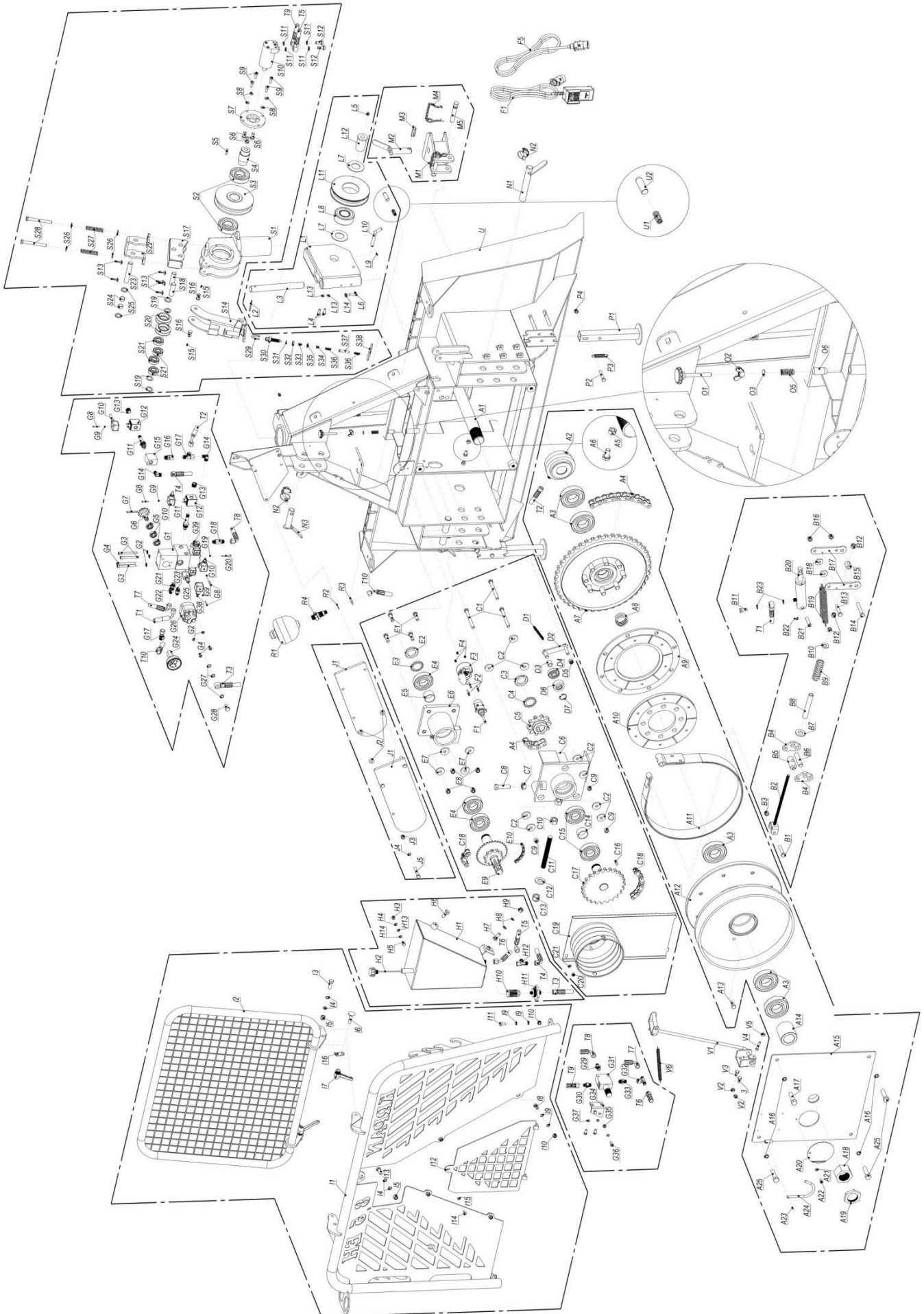

Záruka

Záruka platí, pokud jsou na stroji v souladu s návodem k použití ve stanovených časových intervalech nebo po stanoveném počtu odpracovaných hodinách provozu provedeny všechny pravidelné servisní prohlídky a stanovená údržba autorizovaným servisem KRPAN. Autorizované servisy můžete najít na našich webových stránkách <http://www.vitli-krpan.com/>

Záruka je v délce 36 měsíců od data prodeje, resp. od data předání zboží spotřebiteli, s výhradou výjimek.

Speciální výjimky, které nejsou zahrnuty do 36měsíční, ale do 24měsíční záruky:

- hydraulické komponenty: hydromotory, čerpadla, hadice, těsnění, ventily, chladič oleje, hydraulický pohon, rotátor, nízkotlaká a mechanická kontrolní systémy,
- elektrické komponenty: senzory, relé, elektrické rozvody, ventilátory, spínače, ovládací páčka (joystick), světla, dálkově ovládané kontrolní systémy, ovladače,
- ložiska,
- běžící pásy (guma),

V případě, že se stroj pronajímá, jsou záruční podmínky omezeny na 24 měsíců.

Zamítnuty budou rovněž nároky na odstranění závad, které jsou následkem:

- nedbalosti,
- jakéhokoli cizího předmětu v nebo na poškozeném stroji
- nedodržování servisních intervalů nebo nevhodného či neodborného servisu
- přehřívání nebo zamrznutí.

Záruka nezahrnuje nedostatky, poškození a poruchy, které vznikly z důvodu neodborného a nesprávného zacházení.

Předmětem záruky není ani spotřební servisní materiál, jako jsou: spojky, brzdová obložení, oleje, maziva, filtry, řetězy, vodící meč, řemeny, pilový list, ostří, ...

CE-PROHLÁŠENÍ O SHODĚ

(typová)

Podle stanovení směrnice o bezpečnosti strojů 2006/42/EG a přílohy II, bodu A této směrnice

Název výrobce

PIŠEK-Vitli *KRPAN*[®] d. o. o.

Výroba zemědělských a lesnických strojů

Jazbina 9/a

SI-3240 Šmarje pri Jelšah

s plnou odpovědností prohlašujeme, že neseme odpovědnost za sestavení technické složky (vytvořené podle bodu A, přílohy VII Směrnice o strojích)

JEDNOBUBNOVÝ LESNÍ NAVIJÁK

název stroje

**KRPAN 4,5 EH, KRPAN 5,5 EH, KRPAN 6,5 EH,
KRPAN 8,5 EH, KRPAN 7,5 EH, KRPAN 9,5 EH**

typ

(Sériové číslo, rok výroby a další technické údaje jsou vytisknuty na desce.)

v souladu se stanovami směrnice:

Směrnice	Standardy
Směrnice o bezpečnosti strojů 2006/42/EC	EN ISO 12100:2010 EN ISO 4254-1, EN 14492-1

Osoba odpovědná za sestavování technické dokumentace a prohlášení o shodě je níže podepsaný ředitel Franc Pišek.

Datum: 04.01.2010

Výrobce:

PIŠEK-Vitli **KRPAN**[®] d. o. o.

Výroba zemědělských a lesnických strojů

Jazbina 9/a, SI-3240 Šmarje pri Jelšah

Razítko a podpis odpovědné osoby:

Vitli KRPAN[®]
PIŠEK-VITLI KRPAN, d.o.o.
Jazbina 9/a, 3240 Šmarje pri Jelšah

ZÁRUČNÍ LIST

PIŠEK – Vitli *KRPAN*[®] d. o. o.
Výroba zemědělských a lesnických strojů

Jazbina 9/a, SI 3240 Šmarje pri Jelšah
tel.:00386(0)3819-00-90 fax.: 00386(0) 819-00-92
www.vitli-krpan.com

JEDNOBUBNOVÝ LESNÍ NAVIJÁK *KRPAN*[®] 8,5 EH

Jméno a příjmení kupce:	Sériové číslo/: Rok výroby:
Místo:	Sériové číslo dálkový:
PSČ a post:	Datumprodeje/data vydání zboží zákazníkovi:
Jméno a příjmení prodávajícího (tiskací písmena):	Razítko prodávajícího:
Podpis prodávajícího:	

ZÁRUČNÍ DOBA = 36 MĚSÍCŮ**ZÁRUČNÍ PROHLÁŠENÍ**

- Záruka trvá 36 měsíců od data prodeje, resp. od data vydání zboží zákazníkovi.
- Datum zakoupení zboží je datum uvedené na daňovém dokladu vystaveném prodejcem nebo výrobcem.
- Během záruční doby, která se začne s vydáním zboží zákazníkovi, ručí výrobce za jeho vlastnosti a bezchybné fungování. Při práci se je třeba řídit příloženými návody na použití.
- Záruka zahrnuje opravu nebo bezplatnou výměnu originálních vadných částí v průběhu záruční doby.
- Po vypršení záruční lhůty poskytujeme opravy, výměnu rezervních dílů a transport následujících 7 let. Výrobce je současně autorizovaným servisem.
- Záruka nevylučuje práva spotřebitele, která vycházejí z odpovědnosti prodejce za vady na zboží.
- Stroj má určenou životnost 7 let ode dne vypršení záruční lhůty. Na tuto dobu se zavazujeme zajistit servisní služby a náhradní díly.
- Odstranění vad či nedostatků výrobku zaručujeme do 45 dnů ode dne vznesení požadavku ze strany zákazníka. V opačném případě na požadavek zákazníka zboží vyměníme za nové. Zavazujeme se k prodloužení záruční lhůty o dobu trvání opravy.
- **Záruční list platí pouze spolu s účtem!**
- **Záruční prohlášení platí pouze na území České republiky**

ZÁRUČNÍ PODMÍNKY

- Jestliže u poškození zařízení nebo vady použitého materiálu nelze jasně prokázat, že vznikly vinou výrobního závodu, výrobce o oprávněnosti záruky rozhodne na základě prozkoumání výrobku.
- Doprava zařízení nebo vadných částí je kryta zákazníkem.
- Záruka se nevztahuje na poškození způsobené nepovolanými osobami nebo předměty v důsledku neodborné manipulace, nedbalosti nebo nedodržení pokynů uvedených v návodu k obsluze od dodavatele.
- Záruka se nevztahuje na škody vzniklé při přepravě nebo poškození v důsledku nadměrného provozu či používání strojního zařízení.
- Záruka se nevztahuje ani na díly, jejichž poškození nastalo v důsledku nadměrného opotřebení.
- Záruka pozbývá platnost, jestliže zařízení bylo opravováno či dokonce poškozeno neautorizovanou servisní organizací nebo osobami.
- Stejně tak záruka nepokrývá čištění provozních (funkčních) částí zařízení.
- Při ztrátě zařízení se vylučuje jeho bezplatná náhrada či prodloužení záruční doby.
- Je-li nutno zařízení opravit, předejte autorizované osobě záruční list a originál faktury. Jestliže se zařízení nebo jeho část odesílá k opravě, pošlete současně i výše zmíněné dokumenty.
- Bez písemného souhlasu výrobce nesmí nikdo na záručním listě měnit žádné údaje, ani poskytovat žádný ústní ani písemný souhlas. Žádné přímé ani nepřímé osobní ani věcné náhrady nebudou poskytnuty za škody vyplývající ze skutečnosti, že zařízení bylo mimo provoz.
- **Záruka se nevztahuje na olejem znečištěné nebo spálené lamely spojky.**
- **Na poškození lan se záruka nevztahuje.**
- **Pohonné řetězy jsou díly, jež se rychle opotřebují, a proto se na ně záruka nevztahuje.**

- **ZÁRUKA PLATÍ V PŘÍPADĚ, ŽE LESNÍ NAVIJÁK ODPOVÍDÁ VÝKONU TRAKTORU (NAVIJÁK NESMÍ BÝT PŘETÍŽEN), POKUD JE VÝKON TRAKTORU PŘÍLIŠ VELKÝ (VÍCE NEŽ 135 HP), ZÁRUKA NA LESNÍ NAVIJÁK NEBUDE UZNÁNA!**